

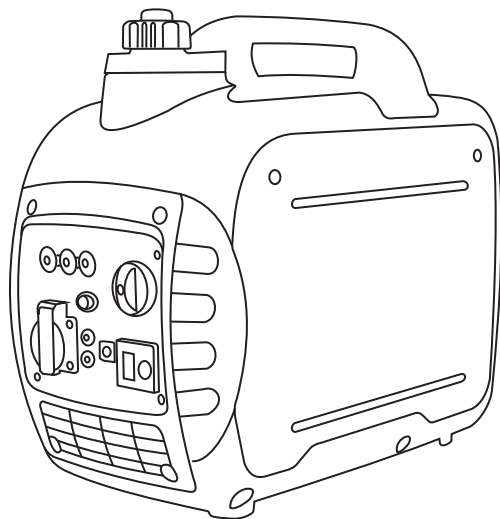

**GENERATORE INVERTER
INVERTER GENERATOR
GÉNÉRATEUR INVERTER
INVERTER-GENERATOR
GENERADOR INVERTER
IB-LC2000i**



Manuale dell'utente - User's manual
Manuel de l'utilisateur - Benutzerhandbuch
Manual del usuario

Italiano	3
English	39
Français	75
Deutsch	111
Español	147

SOMMARIO

1. PREMESSA:	4
2. INFORMAZIONI DI SICUREZZA:	5
3. POSIZIONE DELLE ETICHETTE IMPORTANTI:	9
4. DESCRIZIONE:	9
Pannello di controllo:	10
5. FUNZIONE DI CONTROLLO:	10
Interruttore 3 in 1:	10
Spia dell'olio (rossa):	11
Spia di sovraccarico (rossa):	11
Spia CA (verde):	12
Protettore CC:	12
Interruttore ESC:	13
Tappo del serbatoio del carburante:	13
Manopola sfiato del tappo del serbatoio carburante:	13
Terminale di massa (Terra):	14
Prese per operazioni in parallelo:	14
6. PREPARAZIONE:	15
Carburante:	15
Olio motore:	16
Controllo pre-operativo:	17
7. FUNZIONAMENTO:	18
Avviamento del motore:	19
Arresto del motore:	21
Collegamento a corrente alternata (CA):	22
Carica della batteria:	23
Funzionamento in parallelo CA:	24
Campo di applicazione funzionamento in parallelo:	25
Campo di applicazione:	26
8. MANUTENZIONE PERIODICA:	27
Tabella di manutenzione:	27
Ispezione delle candele:	29
Regolazione del carburatore:	30
Sostituzione dell'olio motore:	30
Filtro dell'aria:	31
Schermo del silenziatore e parascintille:	32
Filtro del serbatoio del carburante:	33
Filtro carburante:	34
9. STOCCAGGIO:	35
Drenaggio del carburante:	35
Motore:	36
10. RISOLUZIONE DEI PROBLEMI:	36
Il motore non parte:	36
Il generatore non produce potenza:	37
11. DATI TECNICI:	38
12. SCHEMA ELETTRICO:	39
13. GARANZIA:	40

1. PREMESSA:

Grazie per aver acquistato il generatore. Prima di utilizzare il generatore, è necessario che l'operatore legga attentamente il presente manuale e che comprenda appieno tutti i requisiti e le procedure operative relative al generatore. In caso di domande relative al presente manuale, contattare il rivenditore autorizzato recente per la messa in funzione, il funzionamento, il programma di manutenzione e così via. Il tecnico vi insegnerà come utilizzare il generatore in modo corretto e sicuro. Si raccomanda inoltre all'operatore di consultare le procedure di avviamento e di funzionamento di questo generatore al momento dell'acquisto.

Il generatore funziona in modo sicuro, efficace e affidabile solo se viene tenuto, fatto funzionare e sottoposto a manutenzione in modo corretto. Prima di procedere al funzionamento o alla manutenzione del generatore, l'operatore deve:

- Conoscere bene e osservare scrupolosamente le leggi e le normative locali.
- Leggere e rispettare tutte le avvertenze di sicurezza contenute nel presente manuale e sul dispositivo.
- Far conoscere alla famiglia tutte le avvertenze di sicurezza contenute in questo manuale.

È impossibile per i produttori prevedere tutte le circostanze pericolose che potrebbero verificarsi; per questo motivo, le avvertenze contenute nel presente manuale e i segnali di attenzione sul gruppo generatore potrebbero non coprire tutte le circostanze pericolose. Se non vengono fornite ulteriori precauzioni per le procedure, i metodi o le tecniche operative, utilizzare il generatore in modo tale da garantire la sicurezza personale e assicurarsi che non si verifichino danni al gruppo generatore.

Per garantire un funzionamento sicuro, leggere attentamente le tre avvertenze di sicurezza fondamentali contenute in questo manuale e sul generatore, precedute da

un avviso di sicurezza () che include:



PERICOLO: In caso di mancata osservanza delle istruzioni, si rischia di essere UCCISI o FERITI GRAVEMENTE.



AVVERTIMENTO: In caso di mancata osservanza delle istruzioni, si rischia di essere UCCISI o FERITI GRAVEMENTE.



ATTENZIONE: In caso di mancata osservanza delle istruzioni, è POSSIBILE subire LESIONI.

AVVISO Il generatore o altri oggetti potrebbero essere danneggiati se non si osservano le istruzioni.

2. INFORMAZIONI DI SICUREZZA:



 **AVVERTIMENTO:**

Non utilizzare in ambienti chiusi.

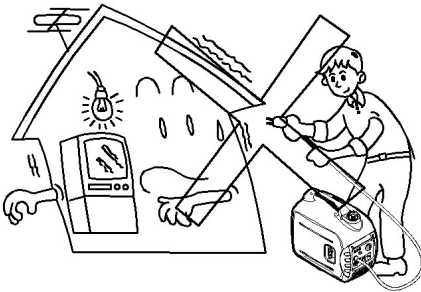

 **PERICOLO:**

Non collegare mai direttamente a un sistema di alimentazione domestica.



 **AVVERTIMENTO:**

Non utilizzare in condizioni di bagnato.

2. INFORMAZIONI DI SICUREZZA:

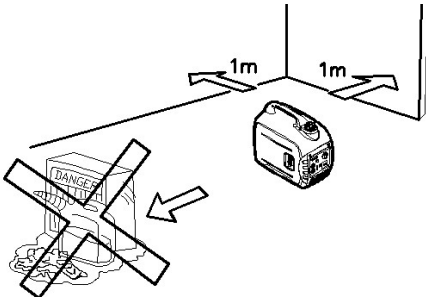

AVVERTIMENTO:

Tenere bambini e animali domestici lontani dall'area di lavoro. Non collocare oggetti infiammabili vicino alla valvola di scarico durante il funzionamento del generatore. Tenere il dispositivo ad almeno 1 metro di distanza da sostanze infiammabili.



AVVERTIMENTO:

Non fare rifornimento vicino a oggetti infiammabili o sigarette accese.

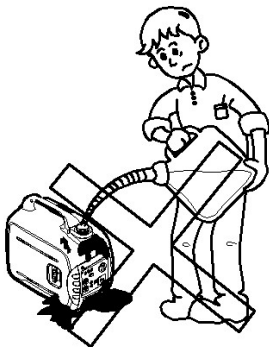

AVVERTIMENTO:

Non rovesciare il carburante durante il rifornimento.

2. INFORMAZIONI DI SICUREZZA:

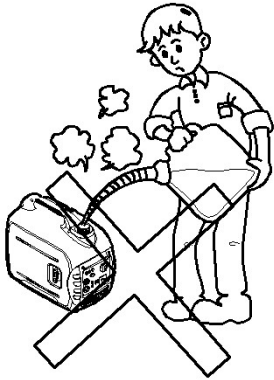

AVVERTIMENTO:

Arrestare il motore prima di fare rifornimento di carburante.

Collegamento a una rete elettrica domestica

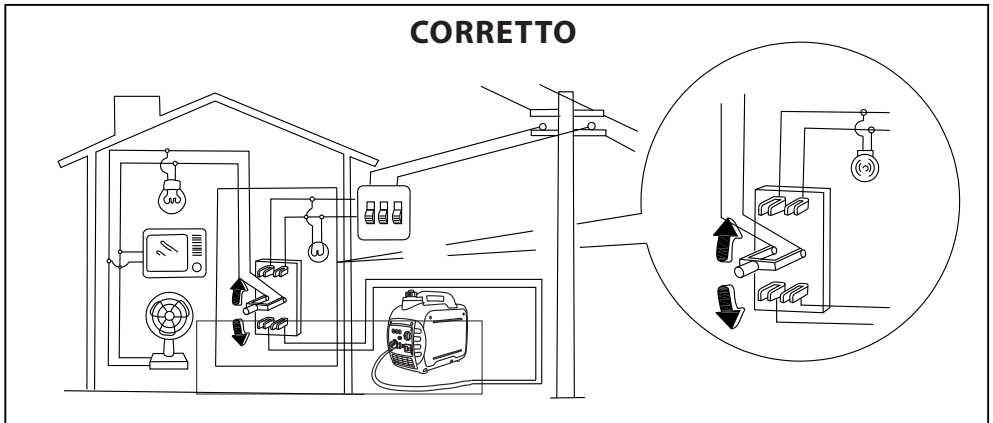
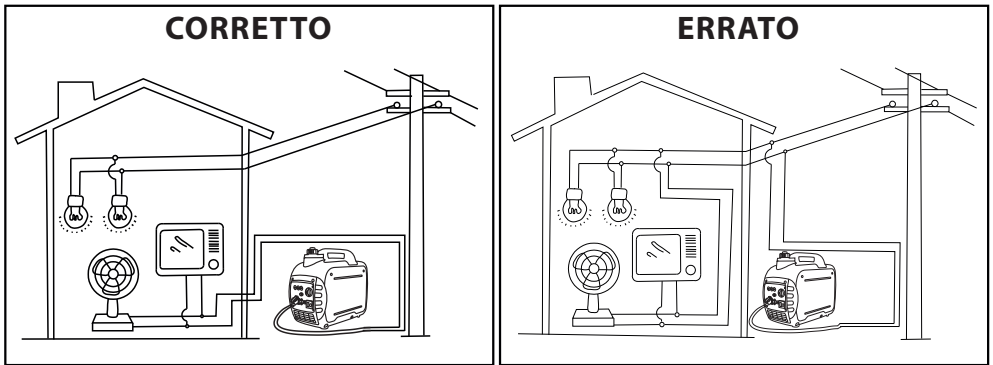

Se il generatore deve essere collegato a una rete elettrica domestica come standby, il collegamento deve essere eseguito da un elettricista professionista o da un'altra persona con competenze elettriche adeguate.

Quando i carichi sono collegati al generatore, verificare attentamente che i collegamenti elettrici siano sicuri e affidabili. Qualsiasi collegamento non corretto può causare danni al generatore.

2. INFORMAZIONI DI SICUREZZA:

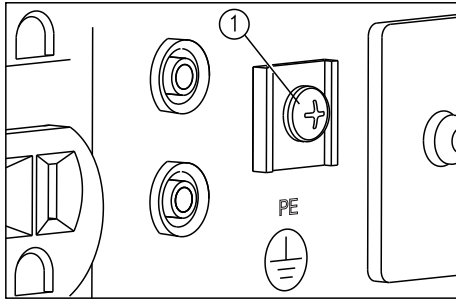

È necessario realizzare una messa a terra sicura.

1 - Terminale di messa a terra

Per evitare scosse elettriche dovute a dispositivi elettrici scadenti o a un uso errato dell'elettricità, il generatore deve essere messo a terra con un conduttore isolato di buona qualità.

AVVISO

Assicurarsi che il pannello di controllo, la feritoia e il pozzetto di raffreddamento del lato inferiore dell'inverter siano privi di detriti, fango o acqua. L'ostruzione dello sfato di raffreddamento può danneggiare il generatore, l'inverter o l'alternatore.

3. POSIZIONE DELLE ETICHETTE IMPORTANTI:

Prima di utilizzare la macchina, leggere attentamente le etichette indicate nel disegno.

SUGGERIMENTO: Mantenere o sostituire le etichette di sicurezza e di istruzione, se necessario.

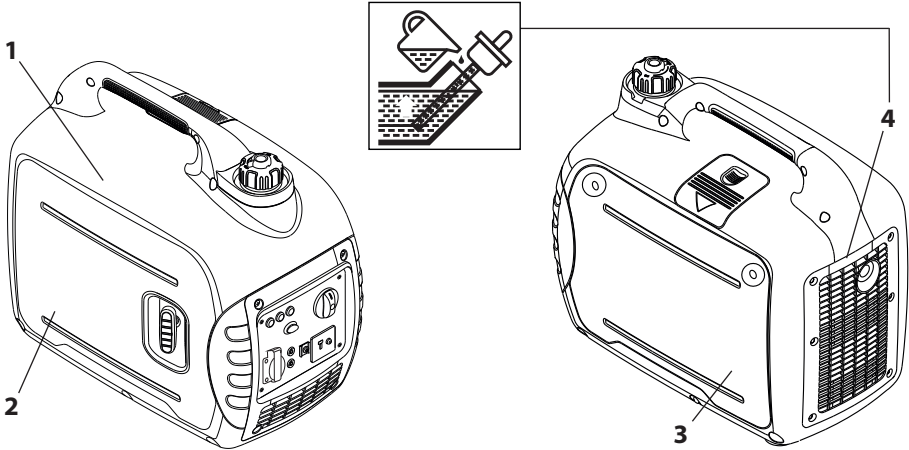

4. DESCRIZIONE:

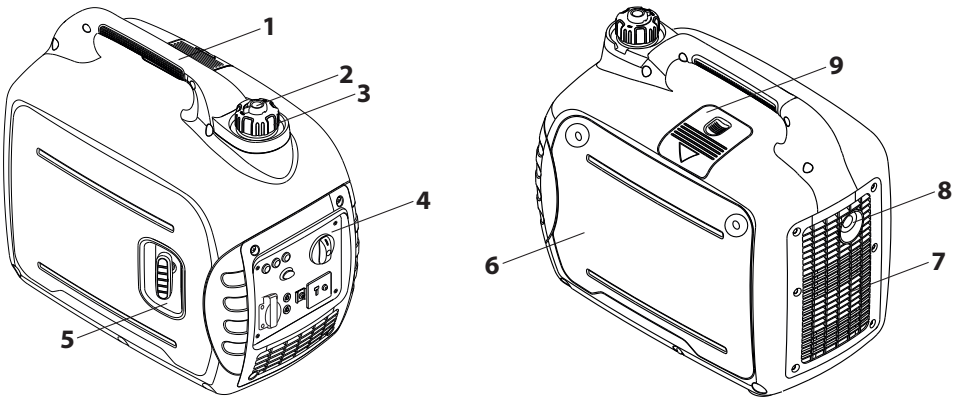

1. Impugnatura per il trasporto
2. Manopola di sfiato tappo del serbatoio carburante
3. Tappo serbatoio carburante
4. Pannello di controllo
5. Avviamento
6. Tappo di riempimento dell'olio
7. Griglia areazione
8. Marmitta
9. Coperchio per manutenzione delle candele

4. DESCRIZIONE:

Pannello di controllo

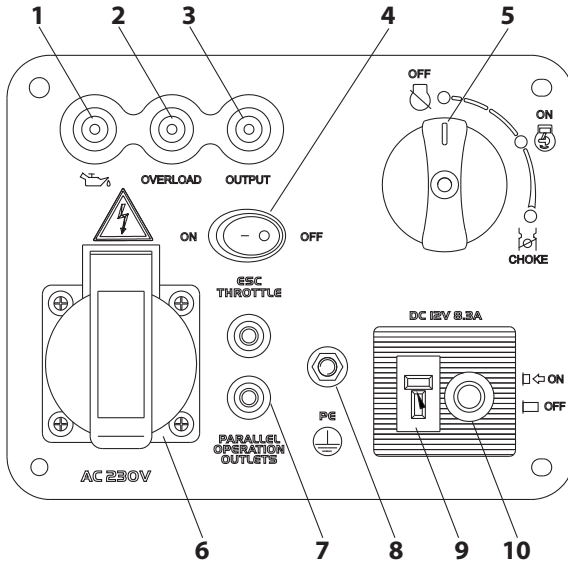

1. Spia dell'olio
2. Spia di sovraccarico
3. Spia CA
4. ESC (Controllo intelligente del motore)
5. Manopola interruttore (incluso interruttore start/stop, valvola del carburante e starter)
6. Presa CA
7. Presa parallela
8. Terminale di massa (Terra)
9. Presa CC
10. Protettore CC

5. FUNZIONI DI CONTROLLO:

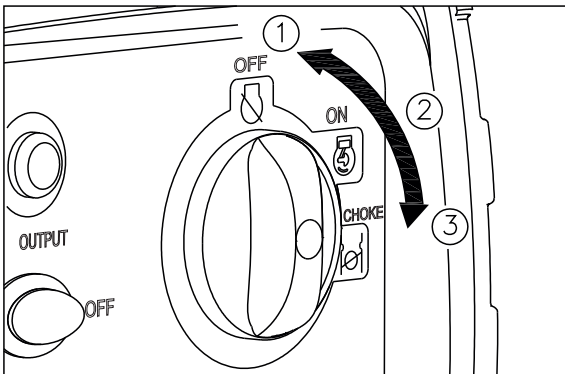

Interruttore 3 in 1

1. Interruttore del motore - valvola del carburante "OFF".
Il circuito di accensione è spento.
Il circuito carburante è chiuso.
Il motore non funziona.
2. Interruttore del motore - valvola del carburante - avviamento "ON"
Il circuito di accensione è acceso.
Il carburante è acceso.
L'avviamento è acceso.
Il motore può essere avviato.
3. Interruttore del motore - valvola del carburante - CHOKE "ON"
Il circuito di accensione è acceso.
Il carburante è acceso.
CHOKE inserito.
Il motore può essere avviato.

SUGGERIMENTO:

Il CHOKE non è necessario per avviare un motore caldo.

5. FUNZIONI DI CONTROLLO:

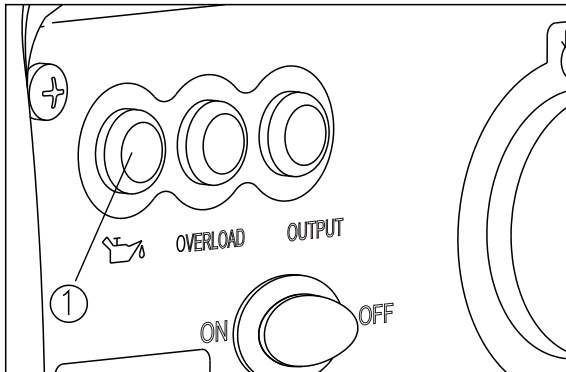

Spia dell'olio (ROSSA)

Quando il livello dell'olio scende al di sotto del livello inferiore, si accende la spia dell'olio e il motore si spegne automaticamente. Se non si rabbocca l'olio, il motore non si riavvia.

Suggerimento: se il motore si blocca o non si avvia, portare l'interruttore del motore su "ON" e tirare la fune di avviamento. Se la spia dell'olio lampeggia per alcuni secondi, l'olio motore è insufficiente. Aggiungere l'olio e riavviare.

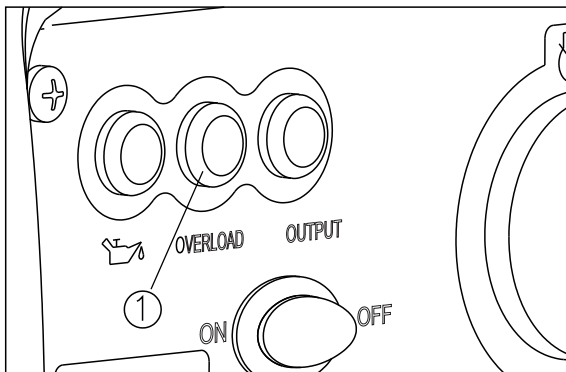

Spia di sovraccarico (ROSSA)

La spia di sovraccarico si accende quando viene rilevato un sovraccarico di un dispositivo elettrico collegato, l'unità di controllo dell'inverter si surriscalda o la tensione di uscita CA aumenta. A questo punto, il protettore CA interviene, interrompendo la produzione di energia per proteggere il generatore e i dispositivi elettrici collegati. La spia di accensione della corrente alternata (verde) si spegne e la spia di sovraccarico (rossa) rimane accesa, ma il motore non smette di funzionare.

Quando la spia di sovraccarico si accende e la produzione di energia si interrompe, procedere come segue:

1. Spegnere tutti i dispositivi elettrici e arrestare il motore.
2. Ridurre il wattaggio totale dei dispositivi elettrici collegati entro la potenza nominale.
3. Controllare che non vi siano ostruzioni nell'ingresso dell'aria di raffreddamento e intorno all'unità di controllo. Se si riscontrano ostruzioni rimuoverle.
4. Dopo aver verificato, riavviare il motore.

SUGGERIMENTO:

La spia di sovraccarico può accendersi inizialmente per alcuni secondi quando si utilizzano dispositivi elettrici che richiedono un'elevata corrente di avviamento, come un compressore o una pompa sommergibile. Tuttavia, non si tratta di un malfunzionamento.

5. FUNZIONI DI CONTROLLO:

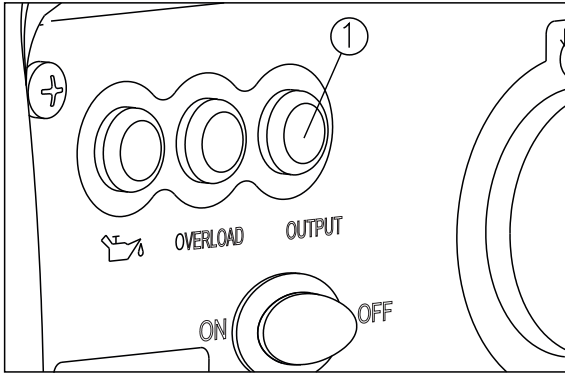

Spia CA (VERDE)

La spia CA ① si accende quando il motore si avvia e produce energia.

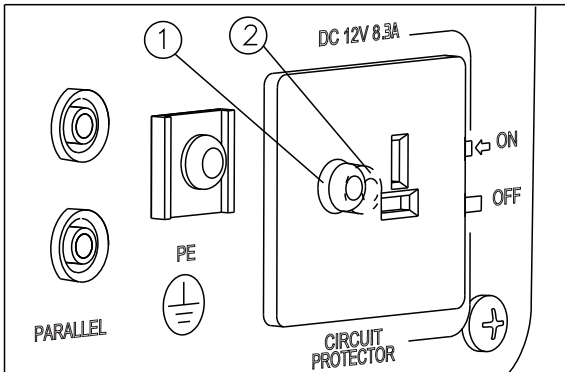

Protettore CC

Il protettore CC passa automaticamente a "OFF" ② quando un dispositivo elettrico alimentato dal generatore è in funzione e viene assorbita una corrente eccessiva. Per utilizzare nuovamente l'apparecchiatura, accendere il protettore CC premendo il relativo pulsante su "ON" ①

① "ON"

Viene emessa corrente continua.

② "OFF"

La corrente diretta non viene emessa.



AVVERTIMENTO:

Ridurre il carico del dispositivo elettrico collegato al di sotto della potenza nominale specificata del generatore se il protettore CC si spegne. Se la protezione CC si spegne di nuovo, interrompere immediatamente l'uso del dispositivo e rivolgersi a un rivenditore autorizzato.

5. FUNZIONI DI CONTROLLO:

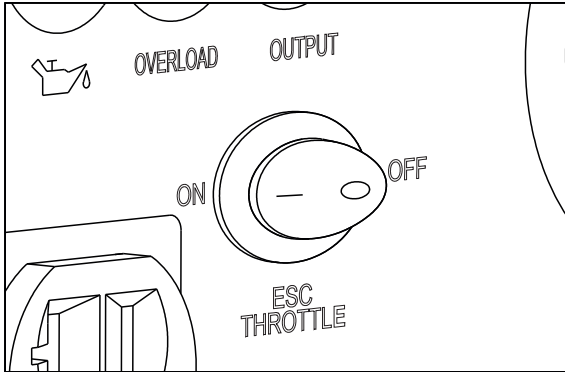

SUGGERIMENTO:

Il regolatore (ESC) deve essere impostato su "OFF" quando si utilizzano dispositivi elettrici che richiedono un'elevata corrente di avviamento, come ad esempio un compressore o una pompa sommergibile.

Controllo intelligente del motore (ESC)

① "ON"

Quando l'interruttore ESC è posizionato su "ON", l'unità di controllo dell'economia controlla il regime del motore in base al carico collegato. I risultati sono un consumo di carburante migliore e una minore rumorosità.

② "OFF"

Quando l'interruttore ESC è posizionato su "OFF", il motore funziona al numero di giri/min. nominale (5000 giri/min.) indipendentemente dal fatto che un carico sia collegato o meno.

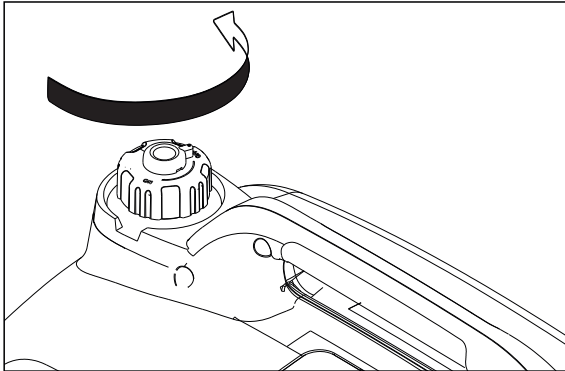

Tappo del serbatoio carburante

Rimuovere il tappo del serbatoio del carburante ruotandolo in senso antiorario.

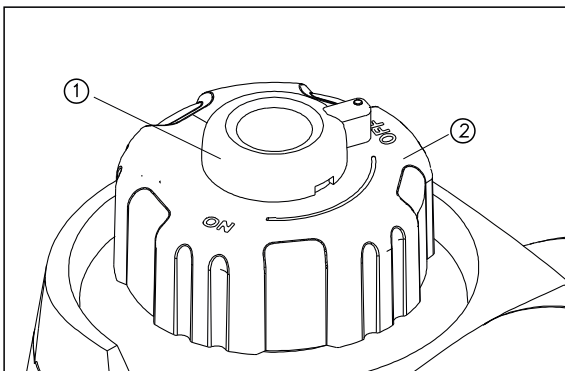

Manopola di sfiato tappo del serbatoio carburante

Il tappo del serbatoio del carburante ② è dotato di una manopola di sfiato ① per arrestare il flusso di carburante. La manopola di sfiato deve essere ruotata su "ON". In questo modo, il carburante può arrivare al carburatore e il motore può funzionare. Quando il motore non è in uso, ruotare la manopola di sfiato su "OFF" per interrompere il flusso di carburante.

5. FUNZIONI DI CONTROLLO:

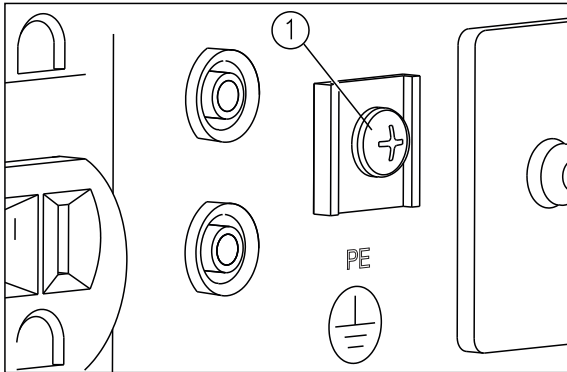

Terminale di massa (Terra)

Il terminale di massa (terra) ① collega la linea di terra per prevenire le scosse elettriche. Quando si utilizza un dispositivo elettrico collegato a terra, il generatore deve essere sempre collegato a terra.

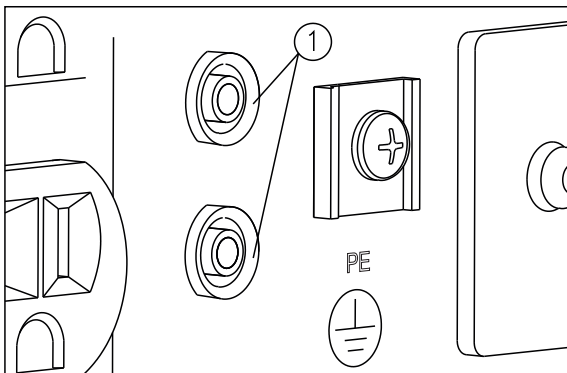

Prese per operazioni in parallelo

Questo terminale ① consente il collegamento di cavi speciali per il funzionamento in parallelo di due generatori AGi2100.

Il funzionamento in parallelo richiede due generatori AGi2100 e i cavi speciali. (La potenza nominale in funzionamento parallelo è di 3,0Kva e la corrente nominale è di 25,0 A/110/120 V 13 A /230 V) La manipolazione, la procedura di funzionamento e le note sull'uso sono descritte nel **MANUALE UTENTE DEL KIT PER FUNZIONAMENTO IN PARALLELO** incluso nel kit per il funzionamento in parallelo (opzionale).

6. PREPARAZIONE:

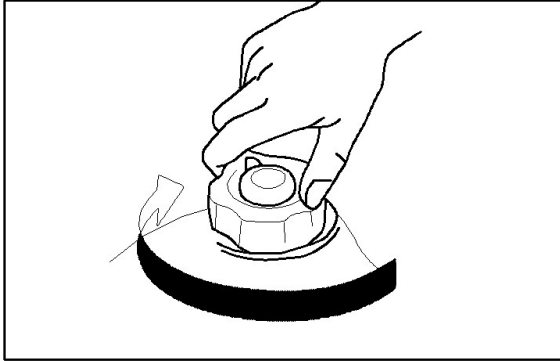

Carburante



- Il carburante è altamente infiammabile e velenoso. Controllare attentamente le "INFORMAZIONI DI SICUREZZA" prima del rifornimento.
- Non riempire eccessivamente il serbatoio del carburante altrimenti potrebbe traboccare quando il carburante si riscalda e si espande.
- Dopo il rifornimento di carburante, accertarsi che il tappo del serbatoio sia ben serrato.

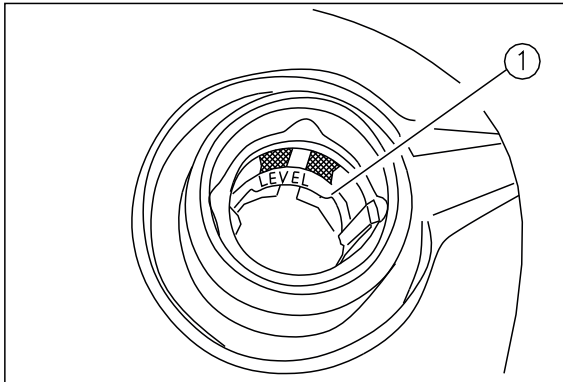

AVVISO

- Pulire immediatamente il carburante versato con un panno pulito, asciutto e morbido, poiché il carburante può danneggiare le superfici verniciate o le parti in plastica.
- Utilizzare solo benzina senza piombo. L'uso di benzina con piombo causerà gravi danni alle parti interne del motore.

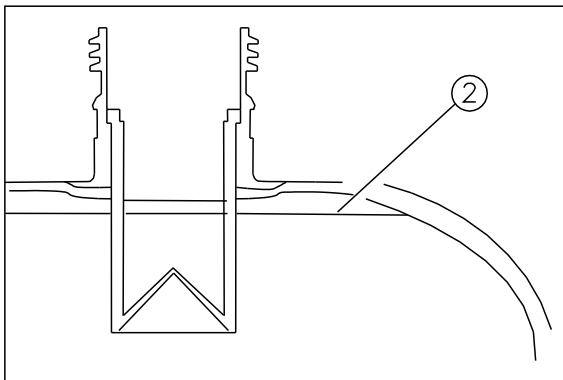

Rimuovere il tappo del serbatoio del carburante e riempire fino alla linea rossa.

- ① Linea rossa
- ② Livello di carburante

Carburante consigliato:
Benzina senza piombo
 Capacità serbatoio del carburante:
Totale: 4.0 L

6. PREPARAZIONE:

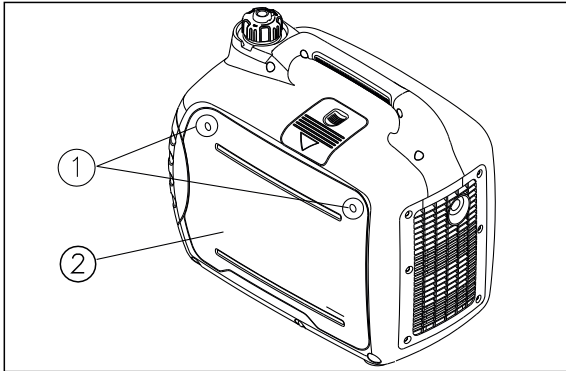

Olio motore

AVVISO

Il generatore viene spedito senza olio motore. Non avviare il motore finché non è stato riempito con una quantità sufficiente di olio motore.

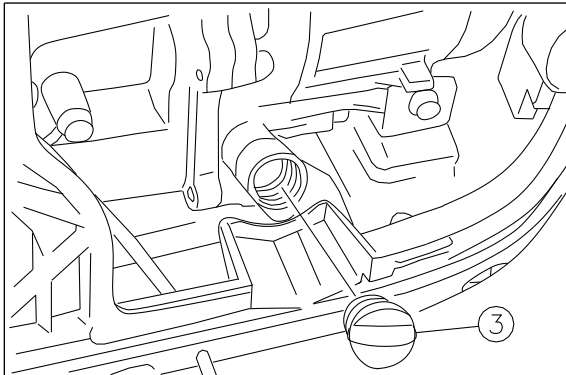

1. Posizionare il generatore su una superficie piana.
2. Rimuovere le viti ①, e quindi rimuovere la copertura ②.
3. Rimuovere il tappo di riempimento dell'olio ③.
4. Riempire con la quantità specificata di olio motore raccomandato, quindi installare e serrare il tappo di rifornimento dell'olio.
5. Installare il coperchio e serrare le viti.

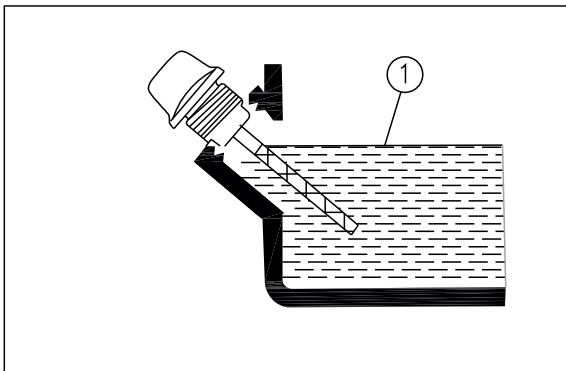

Non riempire oltre il limite massimo ①.

Olio motore consigliato:

SAE 10W -30

Grado olio motore consigliato:

Tipo **API Service SE** o superiore

Quantità di olio motore:

0.35 L

6. PREPARAZIONE:

Controllo pre-operativo



PERICOLO

Se un elemento controllato durante il pre-esercizio non funziona correttamente, farlo controllare e riparare prima di mettere in funzione il generatore.

Le condizioni di un generatore sono responsabilità del proprietario. I componenti vitali possono iniziare a deteriorarsi rapidamente e inaspettatamente, anche se il generatore è inutilizzato.

SUGGERIMENTO: I controlli pre-operativi devono essere effettuati ogni volta che si utilizza il generatore.

Controlli generali

Carburante

- Controllare il livello del carburante nel serbatoio.
- Fare rifornimento se necessario.

Olio motore

- Controllare il livello dell'olio nel motore.
- Se necessario, aggiungere l'olio consigliato al livello specificato.
- Controllare che il generatore non abbia perdite d'olio.

In caso di funzionamento anomalo

- Controllare il funzionamento.
- Se necessario, consultare un rivenditore autorizzato.

7. FUNZIONAMENTO:

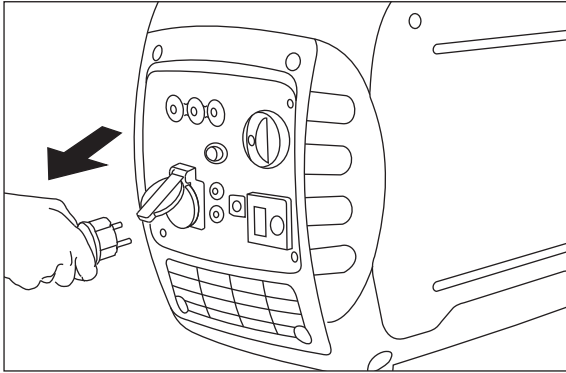

AVVERTIMENTO:

- Non mettere mai in funzione il motore in un'area chiusa per non rischiare di perdere i sensi e morire in breve tempo. Far funzionare il motore in un'area ben ventilata.
- Prima di avviare il motore, non collegare alcun dispositivo elettrico.

AVVISO

- Il generatore viene spedito senza olio motore. Non avviare il motore finché non è stato riempito con una quantità corretta di olio motore.
- Non inclinare il generatore quando si aggiunge olio motore. Ciò potrebbe comportare un riempimento eccessivo e danni al motore.

SUGGERIMENTO:

Il generatore può essere utilizzato con il carico di uscita nominale in condizioni atmosferiche standard.

Condizioni atmosferiche standard:
 Temperatura ambiente 25°C
 Pressione barometrica 100 kPa
 Umidità relativa 30%

La potenza del generatore varia a seconda della temperatura, dell'altitudine (pressione dell'aria più bassa ad alta quota) e dell'umidità.

La potenza del generatore si riduce quando la temperatura, l'umidità e l'altitudine sono superiori alle condizioni atmosferiche standard.

Inoltre, il carico deve essere ridotto in caso di utilizzo in aree ristrette, poiché il raffreddamento del generatore è compromesso.

7. FUNZIONAMENTO:

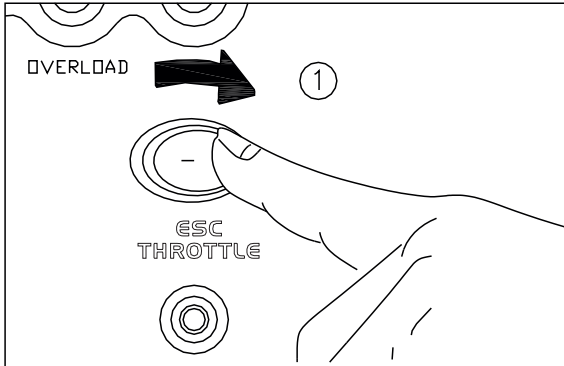

Avviamento del motore

1. Portare l'interruttore ESC su "OFF" ①.

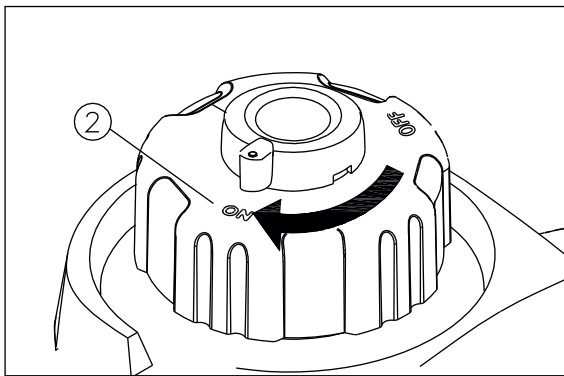

2. Ruotare la manopola di sfiato dell'aria su "ON" ②.

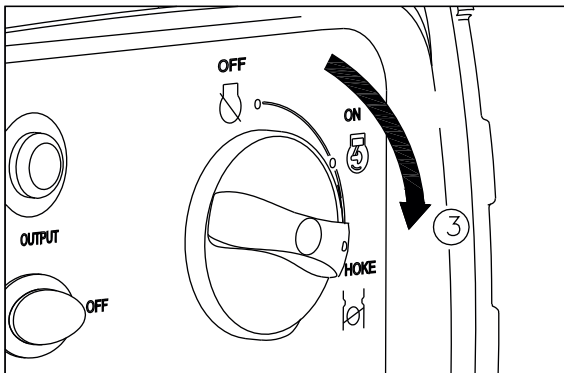

3. Girare l'interruttore 3 in 1 su "CHOKE" ③.

- a. Il circuito di accensione è acceso.
- b. Il carburante è acceso.
- c. Lo starter è spento.

SUGGERIMENTO:

Il "CHOKE" non è necessario per avviare un motore caldo. Ruotare la manopola dello starter in posizione ⑤ "ON".

7. FUNZIONAMENTO:

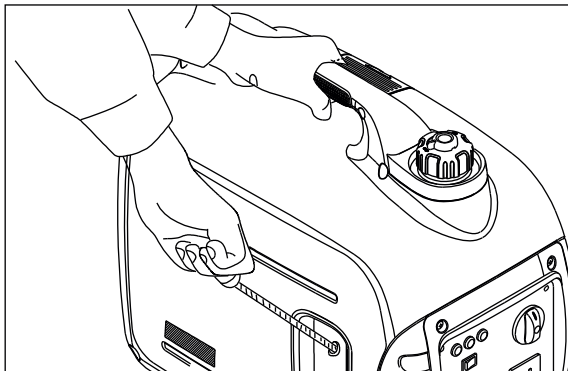

4. Tirare lentamente la fune di avviamento finché non si innesta, quindi tirare con decisione.

SUGGERIMENTO:

Afferrare saldamente la maniglia per il trasporto così da evitare che il generatore cada quando si tira il dispositivo di avvio con riavvolgimento.

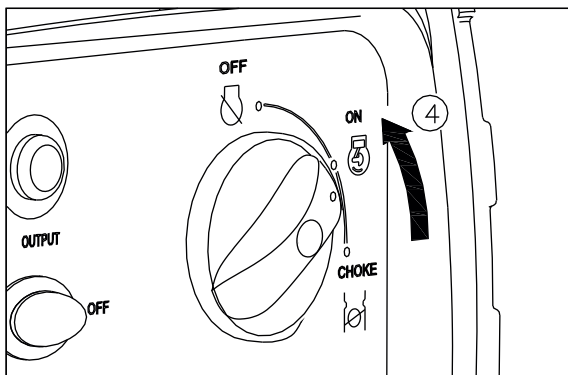

5. Dopo l'avvio, riscaldare il motore finché il motore non si spegne quando la manopola dello starter viene riportata in posizione "ON" ④.

SUGGERIMENTO:

Quando si avvia il motore, con il regolatore (ESC) "ON", e il generatore non è sotto carico:

- con una temperatura ambiente inferiore a 0°C, il motore funzionerà alla velocità nominale (5000 giri/min) per 5 minuti per riscaldare il motore.
- con una temperatura ambiente inferiore a 5°C, il motore funzionerà alla velocità nominale (5000 giri/min) per 3 minuti per riscaldare il motore.

L'unità ESC funziona normalmente dopo il periodo di tempo sopra indicato, mentre l'ESC è "ON".

7. FUNZIONAMENTO:

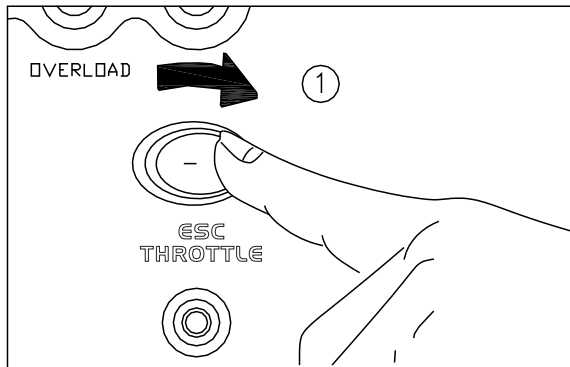

Arresto del motore

SUGGERIMENTO:

Spegnere tutti i dispositivi elettrici.

1. Portare l'interruttore ESC su "OFF" ①.

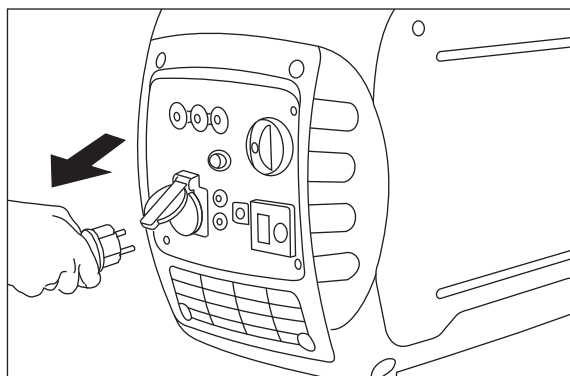

2. Scollegare tutti i dispositivi elettrici.

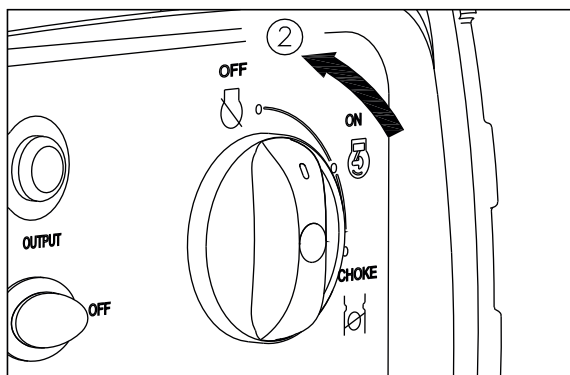

3. Ruotare l'interruttore 3 in 1 in posizione "OFF" ②.

- a. Il circuito di accensione è spento.
- b. Il carburante è spento.

7. FUNZIONAMENTO:

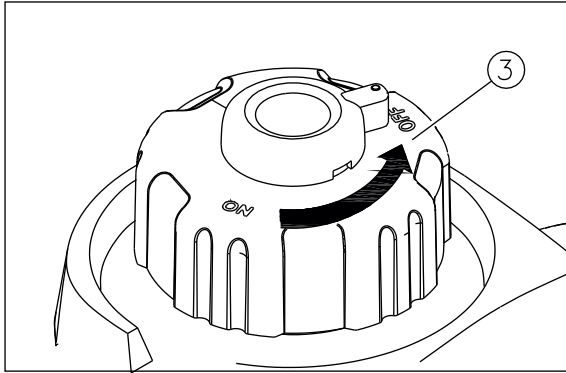

4. Ruotare la manopola di sfiato del tappo del serbatoio in posizione "OFF" ③ dopo che il motore si è completamente raffreddato.

Collegamento a corrente alternata (CA)



AVVERTIMENTO:

Assicurarsi che tutti i dispositivi elettrici siano spenti prima di collegarli.

AVVISO

- Assicurarsi che tutti i dispositivi elettrici, compresi i cavi e i collegamenti a spina, siano in buone condizioni prima di collegarli al generatore.
- Assicurarsi che il carico totale rientri nella potenza nominale del generatore.
- Assicurarsi che la corrente di carico della presa sia compresa nella corrente nominale della presa.

SUGGERIMENTO:

Assicurarsi di mettere a terra il generatore. Se si utilizza un dispositivo elettrico collegato a terra, il generatore deve essere sempre collegato a terra.

1. Avviare il motore.
2. Portare l'interruttore ESC su "ON".
3. Collegare la spina alla presa di corrente.
4. Accertarsi che la spia della corrente alternata sia accesa.
5. Accendere tutti i dispositivi elettrici.

SUGGERIMENTO:

Il regolatore (ESC) deve essere portato su "OFF" prima di aumentare il regime del motore fino al numero di giri nominale. Se il generatore è collegato a più carichi o utenze elettriche, ricordarsi di collegare prima quello con la corrente di avvio più alta e infine quello con la corrente di avvio più bassa.

7. FUNZIONAMENTO:

Carica della batteria

SUGGERIMENTO:

- La tensione nominale della batteria è di 12 V.
- Avviare prima il motore e poi collegare il generatore alla batteria per la ricarica.
- Prima di iniziare a caricare la batteria, accertarsi che il protettore CC sia acceso.

1. Avviare il motore.
2. Collegare il cavo rosso del caricabatteria al terminale positivo (+) della batteria.
3. Collegare il cavo nero del caricabatteria al terminale negativo (-) della batteria.
4. Spegnerne il regolatore (ESC) per avviare la carica della batteria.

AVVISO

- Assicurarsi che il regolatore (ESC) sia spento durante la carica della batteria.
- Assicurarsi di collegare il cavo rosso del caricabatteria al terminale positivo (+) della batteria e il cavo nero al terminale negativo (-) della batteria. Non invertire queste posizioni.
- Collegare saldamente i cavi del caricabatteria ai terminali della batteria in modo che non si scolleghino a causa delle vibrazioni del motore o di altri movimenti.
- Caricare la batteria secondo le istruzioni del produttore.
- Durante la carica della batteria, il protettore CC si spegne automaticamente se la corrente supera i flussi nominali. Per riavviare la carica della batteria, accendere il protettore CC premendo il suo pulsante su "ON". Se la protezione CC si spegne di nuovo, interrompere immediatamente la carica della batteria e consultare un rivenditore autorizzato.

SUGGERIMENTO:

- Seguire le istruzioni del manuale d'uso della batteria per determinare il punto in cui interrompere la carica della batteria.
- Misurare la gravità specifica dell'elettrolita per determinare se la batteria è completamente carica. A piena carica, il peso specifico dell'elettrolita è compreso tra 1,26 e 1,28.
- Si consiglia di controllare il peso specifico dell'elettrolita almeno una volta ogni ora per evitare di sovraccaricare la batteria.



AVVERTIMENTO:

Non fumare né effettuare o interrompere collegamenti alla batteria durante la carica. Le scintille possono incendiare il gas della batteria. L'elettrolita della batteria è velenoso e pericoloso, può causare gravi ustioni, ecc. contiene acido solforico. Evitare il contatto con la pelle, gli occhi o gli indumenti.

Antidoto:

Esterno - Sciacquare con acqua.

INTERNO - Bere grandi quantità di acqua o latte. Seguire con latte di magnesia, uovo sbattuto o olio vegetale. Chiamare immediatamente un medico.

OCCHI: Sciacquare con acqua per 15 minuti e consultare prontamente un medico.

Le batterie producono gas esplosivi. Tenere lontano scintille, fiamme, sigarette, ecc. Ventilare quando si carica o si usa in uno spazio chiuso. Coprire sempre gli occhi quando si lavora vicino alle batterie.

TENERE FUORI DALLA PORTATA DEI BAMBINI.

7. FUNZIONAMENTO:

Funzionamento in parallelo CA

Prima di collegare un apparecchio a uno dei due generatori, accertarsi che sia in buone condizioni di funzionamento e che la sua potenza elettrica non superi quella della presa. La maggior parte degli apparecchi motorizzati richiede più della loro potenza elettrica per l'avvio. Quando si avvia un motore elettrico, potrebbe accendersi la spia di sovraccarico (rossa). È normale se l'indicatore di sovraccarico (rosso) si spegne entro 4 secondi. Se la spia di sovraccarico (rossa) rimane accesa, consultare il rivenditore del generatore. Durante il funzionamento in parallelo, l'interruttore ESC deve essere nella stessa posizione su entrambi i generatori.

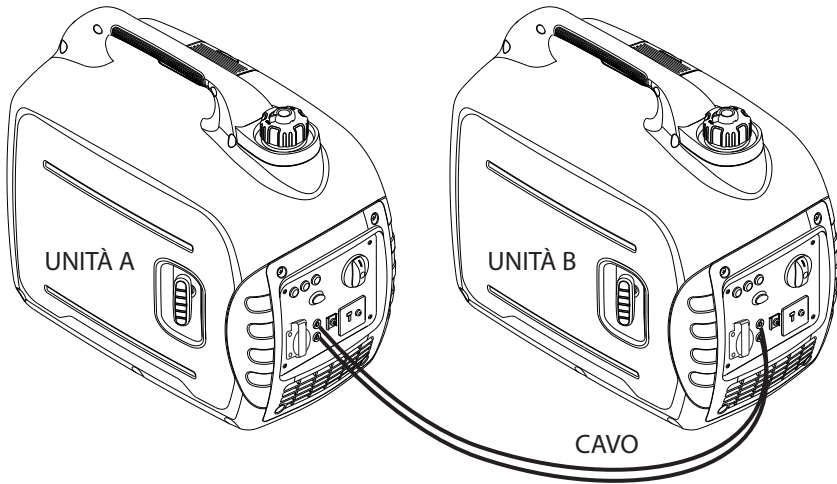

1. Collegare il cavo di funzionamento in parallelo tra due generatori AGi2100 seguendo le istruzioni fornite con il kit di cavi.
2. Avviare i motori e verificare che l'indicatore di uscita (verde) di ciascun generatore si accenda.
3. Collegare un apparecchio alla presa di corrente.
4. Accendere l'apparecchio.

Se il generatore è in sovraccarico o se c'è un cortocircuito in un apparecchio collegato, la spia di sovraccarico (rossa) si accende. L'indicatore di sovraccarico (rosso) rimarrà acceso e, dopo circa 4 secondi, la corrente alle apparecchiature collegate si interromperà e l'indicatore di uscita (verde) si spegnerà. Arrestare entrambi i motori e analizzare il problema. Determinare se la causa è un cortocircuito in un apparecchio collegato o un sovraccarico. Correggere il problema e riavviare il generatore.

AVVISO

- Assicurarsi di utilizzare il cavo parallelo o la scatola della presa forniti dal produttore.

7. FUNZIONAMENTO:

Applicazioni di funzionamento in parallelo CA

I generatori AGi2100 possono essere collegati tra loro per aumentare la potenza disponibile utilizzando un kit di cavi paralleli.

Prima di collegare un apparecchio o un cavo di alimentazione al generatore, seguire le istruzioni fornite con il kit di cavi per il funzionamento in parallelo.

SUGGERIMENTO:

- Assicurarsi che funzioni correttamente. Un apparecchio o un cavo di alimentazione difettoso possono creare un potenziale rischio di scossa elettrica.
- Se un apparecchio inizia a funzionare in modo anomalo, diventa lento o si ferma improvvisamente, spegnerlo immediatamente. Scollegare l'apparecchio e stabilire se il problema è l'apparecchio o se è stata superata la capacità di carico nominale del generatore.
- Assicurarsi che la potenza elettrica combinata degli utensili o degli apparecchi non superi quella del generatore. Non superare mai il limite massimo può essere utilizzato per non più di 30 minuti. Non collegare mai modelli diversi di generatore.
- Per il funzionamento in parallelo, utilizzare esclusivamente un kit di cavi per il funzionamento in parallelo approvato dal produttore per collegare un generatore AGi2100 ad un altro generatore AGi2100.
- Non collegare o rimuovere mai il cavo di funzionamento in parallelo quando il generatore è in funzione.
- Per il funzionamento con un solo generatore, il cavo per il funzionamento in parallelo deve essere rimosso.



AVVERTIMENTO:

Un sovraccarico consistente che accende continuamente la spia di sovraccarico (rossa) può danneggiare il generatore. Un sovraccarico marginale che accende temporaneamente l'indicatore di sovraccarico (rosso) può ridurre la durata di vita del generatore.

Limitare a 30 minuti il funzionamento che richiede la massima potenza.

Potenza massima in funzionamento parallelo: 4.0 kVA.

Per il funzionamento continuo, non superare la potenza nominale.



Potenza nominale in funzionamento parallelo: 3.2 kVA.

È necessario considerare il fabbisogno totale di energia (VA) di tutti gli apparecchi collegati. I produttori di elettrodomestici e utensili elettrici di solito elencano le informazioni sulla classificazione accanto al numero di modello o al numero di serie.

7. FUNZIONAMENTO:

Campo di applicazione

Quando si utilizza il generatore, assicurarsi che il carico totale rientri nella potenza nominale del generatore. In caso contrario, il generatore potrebbe subire danni.

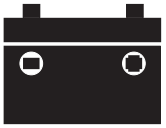
CA				
Fattore di potenza	1	0.8-0.95	0.4-0.75 Efficienza 0.85	CC
AGi2100	~1600W	~1280W	~544W	Tensione nominale 12V Corrente nominale 8.3A

SUGGERIMENTO:

- “~” significa sotto.
- Il wattaggio dell'applicazione indica quando ogni dispositivo viene utilizzato da solo.
- È possibile l'utilizzo simultaneo di corrente alternata e corrente continua, ma il wattaggio totale non deve superare la potenza nominale.

ESEMPIO:

Potenza nominale del generatore		1600VA
Frequenza	Fattore di potenza	
CA	1.0	~1600W
	0.8	~1280W
CC	--	100W(12V/8.3A)

La spia di sovraccarico si accende quando la potenza totale supera il campo di applicazione.

AVVISO

- Non sovraccaricare. Il carico totale di tutti gli apparecchi elettrici non deve superare il campo di alimentazione del generatore. Il sovraccarico potrebbe danneggiare il generatore.
- Quando si alimentano apparecchiature di precisione, controller elettronici, PC, computer elettronici, apparecchiature basate su microcomputer o caricabatterie, tenere il generatore a una distanza sufficiente per evitare interferenze elettriche dal motore. Assicurarsi inoltre che il rumore elettrico del motore non interferisca con altri dispositivi elettrici situati nelle vicinanze del generatore.
- Se il generatore deve alimentare un'apparecchiatura medica, è necessario chiedere consiglio al produttore, a un medico o a un ospedale.
- Alcuni apparecchi elettrici o motori elettrici generici hanno correnti di avviamento elevate e non possono quindi essere utilizzati, anche se rientrano nei campi di alimentazione indicati nella tabella precedente. Per ulteriori informazioni, consultare il produttore dell'apparecchiatura.

8. MANUTENZIONE PERIODICA:

Manutenzione:

La sicurezza è un obbligo del proprietario. L'ispezione, la regolazione e la lubrificazione periodiche manterranno il generatore nelle condizioni più sicure ed efficienti possibili. I punti più importanti dell'ispezione e della lubrificazione del generatore sono illustrati nelle pagine seguenti.



ATTENZIONE:

Se non si ha dimestichezza con gli interventi di manutenzione, è bene rivolgersi a un rivenditore autorizzato per sicurezza.

Tabella di manutenzione:



ATTENZIONE:

- Arrestare il motore prima di iniziare gli interventi di manutenzione.
- Per la sostituzione, utilizzare esclusivamente ricambi originali specificati dal rivenditore autorizzato. Rivolgersi a un rivenditore autorizzato per ulteriori informazioni.

Elemento	Routine	Controllo pre-operativo (giornaliero)	6 mesi o 100 ore	12 mesi o 300 ore
Candela	Controllare. Pulire e sostituire se necessario.		○	
Carburante	Controllare livello ed eventuali perdite.	○		
Tubo carburante	Controllare rotture o danni. Sostituire se necessario.	○		
Olio motore	Controllare livello olio motore.	○		
	Sostituire.		○ (1)	
Filtro aria	Controllare. Pulire.		○ (2)	
Schermo silenziatore	Controllare. Pulire e sostituire se necessario.		★	
Parascintille	Controllare. Pulire e sostituire se necessario.		★	

8. MANUTENZIONE PERIODICA:

Elemento	Routine	Controllo pre-operativo (giornaliero)	6 mesi o 100 ore	12 mesi o 300 ore
Filtro carburante	Pulire e sostituire se necessario.			○
Tubo flessibile sfiato carter	Controllare danni o rotture. Sostituire se necessario.			○
Testa cilindro	Decarbonizzare la testa cilindro più frequentemente se necessario.			★
Gioco valvole	Controllare e regolare quando il motore è freddo.			★
Raccordi/ Elementi di fissaggio	Controllare i raccordi e gli elementi di fissaggio. Correggere se necessario.			★
Punti in cui le anomalie sono state riconosciute nell'utilizzo.		○		

(1) La sostituzione iniziale dell'olio motore deve avvenire prima di un mese o dopo 20 ore di funzionamento.

(2) Il filtro dell'aria deve essere pulito più frequentemente quando si utilizza in aree insolitamente umide o polverose.

★ Poiché questi elementi richiedono strumenti, dati e competenze tecniche, è consigliabile rivolgersi a un rivenditore locale per l'esecuzione del servizio.

8. MANUTENZIONE PERIODICA:

Ispezione delle candele

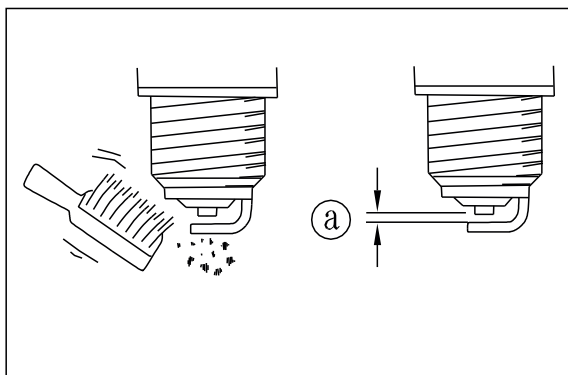
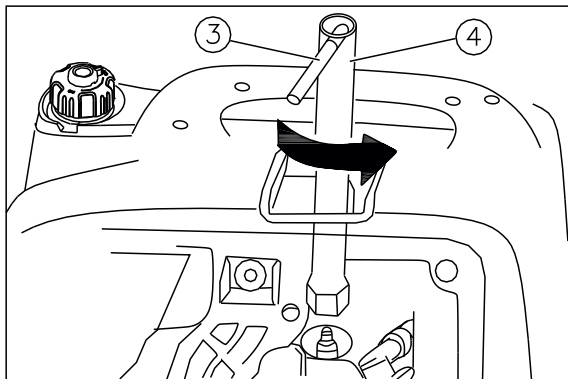
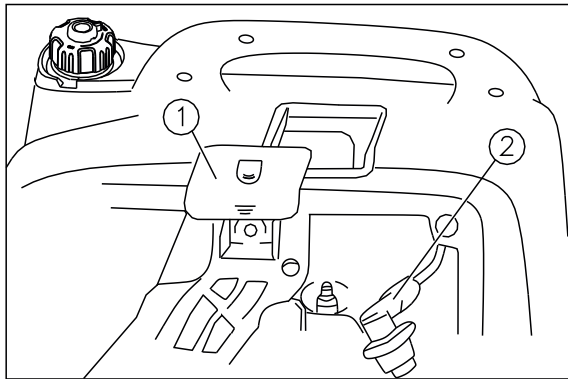

La candela è un componente importante del motore, che deve essere controllato periodicamente.

1. Rimuovere il cappuccio **①** e il cappuccio della candela **②**.

2. Inserire il manubrio **③** nell'utensile **④** e ruotarlo in senso antiorario per rimuovere la candela.

3. Verificare l'assenza di scolorimento e rimuovere qualsiasi deposito di carbone. L'isolante in porcellana attorno all'elettrodo centrale della candela deve essere di colore marrone medio-chiaro.

4. Controllare il tipo di candela e la distanza degli elettrodi.

Candele standard:

E6TC E6RTC

BP6HS / BPR6HS (NGK)

L87YC / R L87YC (CHAMPION)

W16FP / W16FPR (DENSO)

W6BC / WR6BC (BOSCH)

Se si richiede la certificazione EMC, il motore deve utilizzare la candela E6RTC.

Distanza degli elettrodi:

0,6-0,7mm

SUGGERIMENTO:

La distanza tra gli elettrodi deve essere misurata con uno spessimetro e, se necessario, regolata.

5. Installare la candela.

Coppia di serraggio: 20.0 Nm.

6. Installare il cappuccio della candela e il coperchio della candela.

SUGGERIMENTO:

Se non è disponibile una chiave dinamometrica per l'installazione di una candela, una buona stima della coppia di serraggio corretta è di 1/4-1/2 di giro dopo il serraggio a mano. Tuttavia, la candela deve essere serrata alla coppia specificata il prima possibile.

8. MANUTENZIONE PERIODICA:

Regolazione del carburatore

Il carburatore è una parte vitale del motore. La regolazione deve essere affidata a un rivenditore autorizzato o a chi ha una formazione e un'attrezzatura professionale per eseguirla correttamente.

Sostituzione dell'olio motore



AVVERTIMENTO:

Evitare di scaricare l'olio motore subito dopo l'arresto del motore. L'olio può essere caldo e deve essere maneggiato con cura per evitare ustioni.

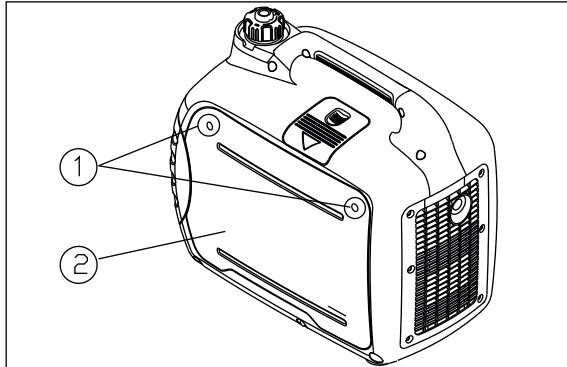

1. Posizionare il generatore su una superficie piana e riscaldare il motore per diversi minuti. Arrestare il motore e ruotare la manopola dell'interruttore 3 in 1 e la manopola di sfiato del tappo del serbatoio su "OFF".
2. Rimuovere le viti ① e quindi rimuovere il coperchio ②.
3. Rimuovere il tappo di riempimento dell'olio ③.
4. Posizionare una coppa dell'olio sotto il motore. Inclinare il generatore per scaricare completamente l'olio.
5. Riportare il generatore su una superficie piana.

AVVISO

Non inclinare il generatore quando si aggiunge olio motore. Ciò potrebbe comportare un riempimento eccessivo e danni al motore.

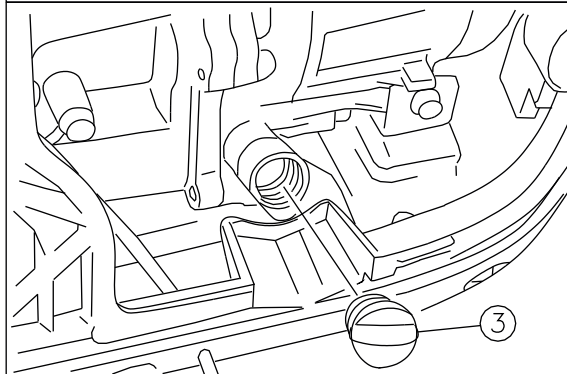

6. Aggiungere olio motore al livello superiore.
Olio motore consigliato:
SAE 10W -30
Grado olio motore consigliato:
Tipo **API Service SE** o superiore
Quantità di olio motore:
0.35 L
7. Pulire il coperchio e rimuovere l'olio versato.

AVVISO

Assicurarsi che nessun materiale estraneo entri nel carter.

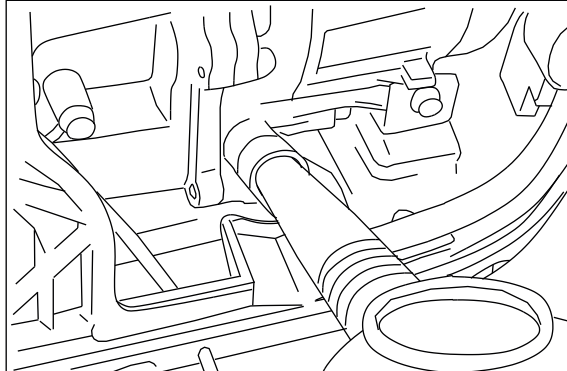

8. Installare il tappo di riempimento dell'olio.
9. Installare il coperchio e serrare le viti.

8. MANUTENZIONE PERIODICA:

Filtro dell'aria

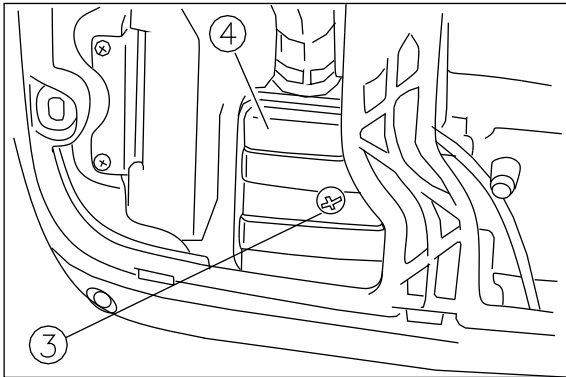
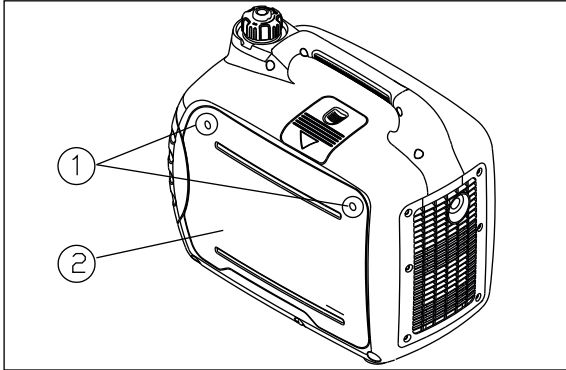

3. Rimuovere l'elemento in schiuma ⑤.
4. Lavare l'elemento in schiuma con un solvente.
5. Oliare l'elemento in schiuma e far fuoriuscire l'olio in eccesso. L'elemento in schiuma deve essere bagnato ma non gocciolante.

AVVISO

Non strizzare l'elemento in schiuma quando lo si schiaccia. Ciò potrebbe causarne la rottura.

6. Inserire l'elemento in schiuma nella scatola del filtro dell'aria.

SUGGERIMENTO:

Assicurarsi che l'elemento in schiuma aderisca correttamente al supporto del filtro dell'aria per evitare perdite d'aria.

Il motore non deve mai funzionare senza l'elemento in schiuma; ne può derivare un'usura eccessiva dei pistoni e dei cilindri.

7. Installare il coperchio della scatola del filtro dell'aria nella sua posizione.
8. Installare il coperchio e serrare le viti.

1. Rimuovere le viti ① e quindi rimuovere il coperchio ②.

2. Rimuovere la vite ① e quindi rimuovere il coperchio della cassa del filtro dell'aria ④.

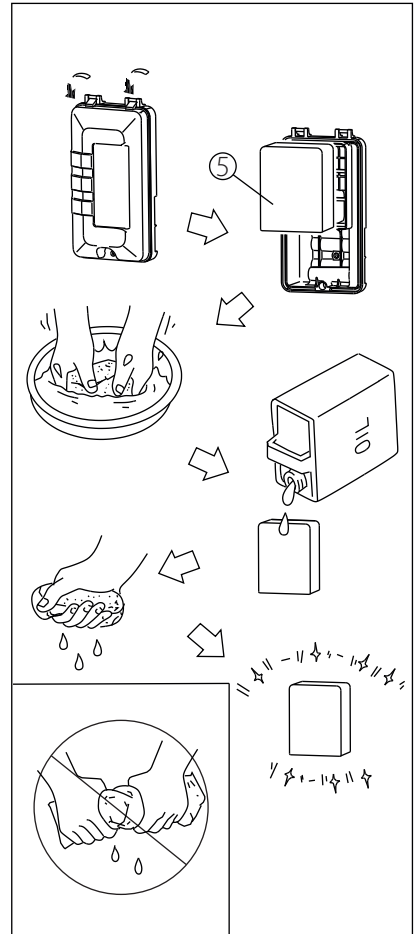

8. MANUTENZIONE PERIODICA:

Schermo del silenziatore e parascintille

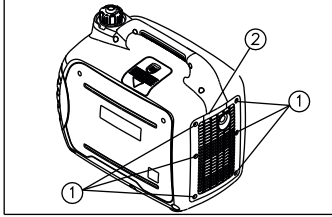

AVVERTIMENTO:

Il motore e la marmitta saranno molto caldi dopo il funzionamento del motore. Evitare di toccare il motore e la marmitta con qualsiasi parte del corpo o degli indumenti quando sono ancora caldi durante l'ispezione o la riparazione.

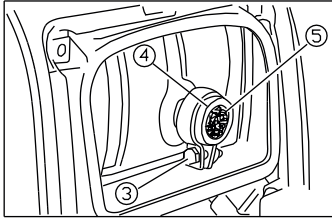

1. Rimuovere le viti ①, quindi tirare verso l'esterno le aree del coperchio ② indicate.

2. Allentare il bullone ③ e rimuovere il tappo della marmitta ④, la griglia della marmitta ⑤ e il parascintille ⑥.

3. Pulire i depositi carboniosi sullo schermo del silenziatore e sul parascintille con una spazzola metallica.

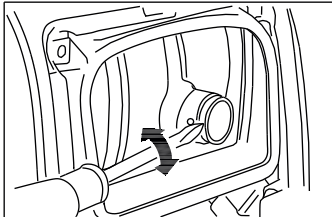

AVVISO

Durante la pulizia, utilizzare la spazzola metallica in modo leggero per evitare di danneggiare o graffiare lo schermo della marmitta e il parascintille.

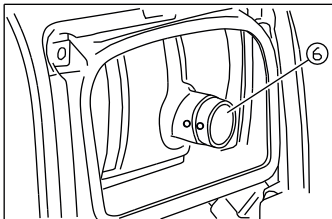

4. Controllare lo schermo della marmitta e il parascintille. Se danneggiati, sostituirli.

5. Installare il parascintille.

AVVERTIMENTO:

Se si utilizza in aree soggette a incendi, come boschi o foreste, non utilizzare mai un motore senza un adeguato parascintille.

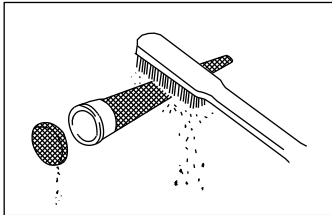

SUGGERIMENTO:

Allineare la sporgenza del parascintille ⑦ con il foro ⑧ del tubo del silenziatore.

6. Installare lo schermo della marmitta e il tappo della marmitta.

7. Installare il coperchio e serrare le viti.

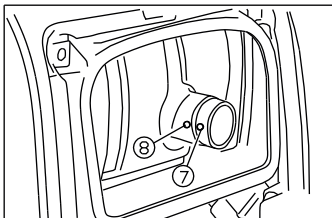

8. MANUTENZIONE PERIODICA:

Filtro serbatoio del carburante

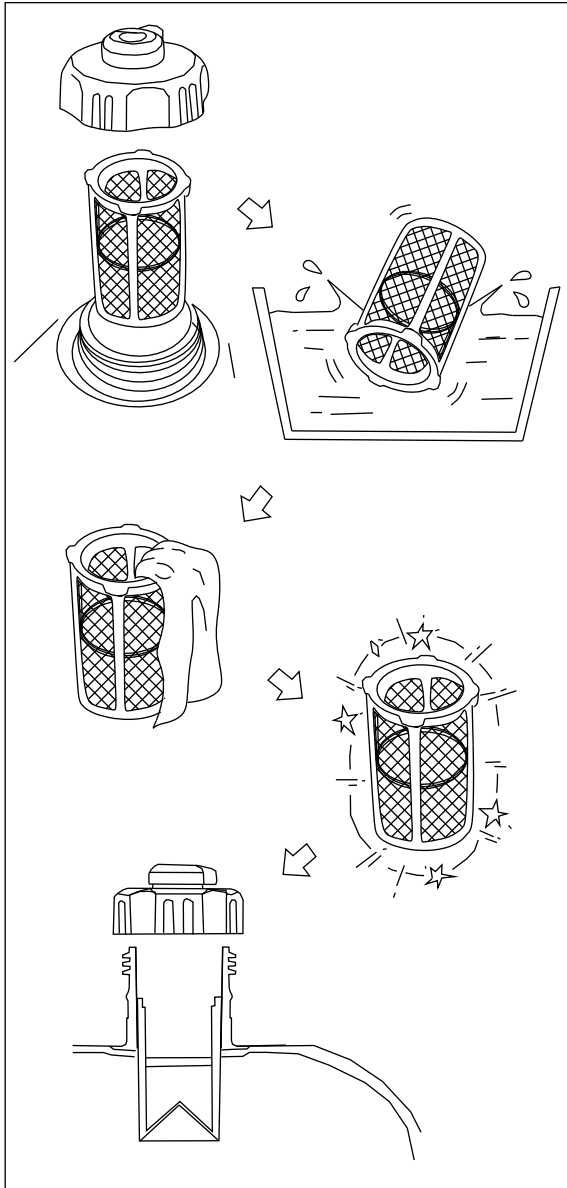

ATTENZIONE:

Non utilizzare mai la benzina mentre si fuma o in prossimità di fiamme libere.

1. Togliere il tappo del serbatoio carburante e il filtro.
2. Pulire il filtro con benzina.
3. Pulire il filtro e installarlo.
4. Installare il tappo del serbatoio del carburante.

Assicurarsi che il tappo del serbatoio del carburante sia ben serrato.

8. MANUTENZIONE PERIODICA:

Filtro carburante

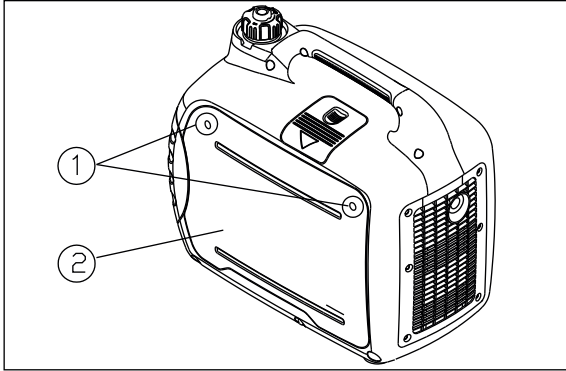

1. Rimuovere le viti ①, quindi rimuovere il coperchio ②, scaricare il carburante ③.

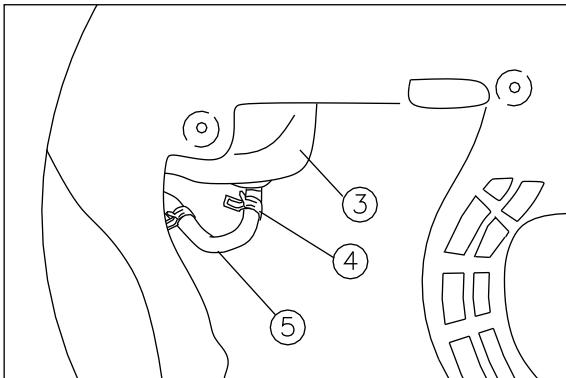

2. Tenere e sollevare la fascetta ④ quindi togliere il tubo ⑤ dal serbatoio.

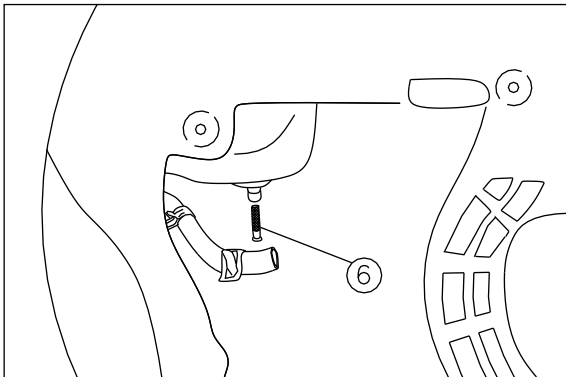

3. Estrarre il filtro del carburante ⑥.
 4. Pulire il filtro con benzina
 5. Asciugare il filtro e sostituirlo.
 6. Installare il tubo e la fascetta, quindi aprire la valvola del carburante per verificare l'assenza di perdite.
 7. Installare il coperchio e serrare le viti.

9. STOCCAGGIO:

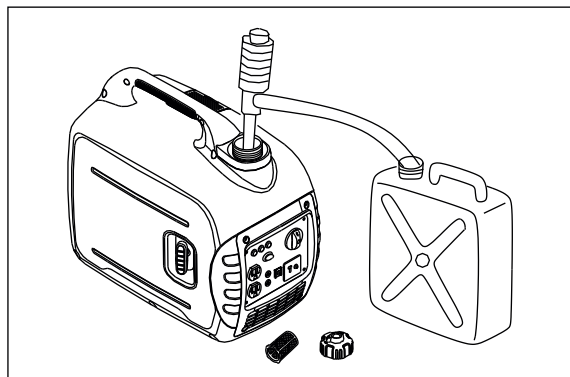
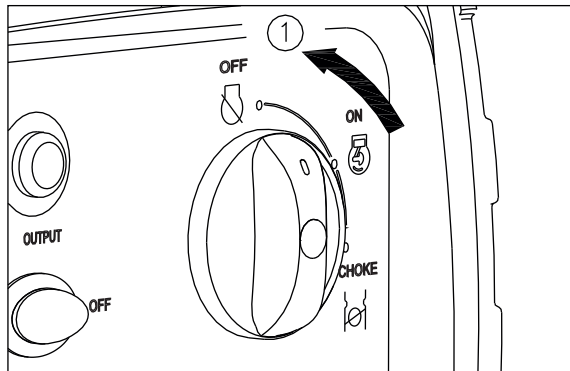

ATTENZIONE:

Il carburante è altamente infiammabile e velenoso. Controllare attentamente le "INFORMAZIONI DI SICUREZZA".

AVVISO

Rimuovere immediatamente il carburante versato con un panno pulito, asciutto e morbido, poiché il carburante può deteriorare le superfici verniciate o le parti in plastica.

Lo stoccaggio a lungo termine della macchina richiede alcune procedure preventive per evitare il deterioramento.

Svuotare il carburante

- 1.** Portare l'interruttore 3 in 1 su "OFF" ①.
- 2.** Togliere il tappo del serbatoio del carburante, rimuovere il filtro. Estrarre il carburante dal serbatoio in un contenitore di benzina approvato utilizzando un sifone manuale disponibile in commercio. Quindi, installare il tappo del serbatoio del carburante.
- 3.** Avviare il motore e lasciarlo acceso finché non si ferma. Il motore si arresta dopo circa 20 minuti.

SUGGERIMENTO:

- Non collegare a dispositivi elettrici. (funzionamento a vuoto)
- La durata del funzionamento del motore dipende dalla quantità di carburante rimasta nel serbatoio.

- 4.** Rimuovere le viti e rimuovere il coperchio.
- 5.** Scaricare il carburante dal carburatore allentando la vite di scarico sulla camera del galleggiante del carburatore.
- 6.** Ruotare l'interruttore 3 in 1 su "OFF".
- 7.** Serrare la vite di scarico.
- 8.** Installare il coperchio e serrare le viti.
- 9.** Ruotare la manopola di sfianto del tappo del serbatoio del carburante su "OFF" dopo che il motore si è completamente raffreddato.

9. STOCCAGGIO:

Motore

Eseguire le seguenti operazioni per proteggere il cilindro, la fascia elastica, ecc. dalla corrosione.

1. Rimuovere la candela, versare circa un cucchiaino da tavola di SAE 10W-30 nel foro della candela e reinstallare la candela. Riavviare il motore girandolo più volte (con la manopola dell'interruttore 3 in 1 spenta) per rivestire d'olio le pareti dei cilindri.
2. Tirare il motorino di avviamento a strappo fino a sentire la compressione. Poi smettere di tirare. (In questo modo si evita che il cilindro e le valvole si arrugginiscono).
3. Pulire l'esterno del generatore. Conservare il generatore in un luogo asciutto e ben ventilato, con il coperchio posizionato sopra.

10. RISOLUZIONE DEI PROBLEMI:

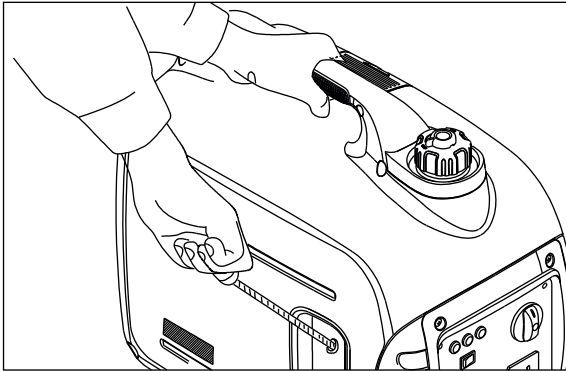

Il motore non parte

1. Sistema carburante

La camera di combustione non riceve carburante.

- Non c'è carburante nel serbatoio - Rifornire il carburante.
- Carburante nel serbatoio - Sfiato d'aria del tappo del serbatoio e rubinetto del carburante su "ON".
- Filtro carburante intasato - Pulire il filtro carburante.
- Carburatore intasato - Pulire il carburatore.

2. Sistema olio motore

Non sufficiente

- Il livello dell'olio è basso - Aggiungere l'olio motore.

3. Impianto elettrico

- Ruotare l'interruttore 3 in 1 su "CHOKE" ① e tirare la fune di avviamento.
- Scarsa scintilla - candela sporca di carbonio o bagnata - Rimuovere il carbonio o asciugare la candela.
- Sistema di accensione difettoso - Consultare un rivenditore autorizzato.

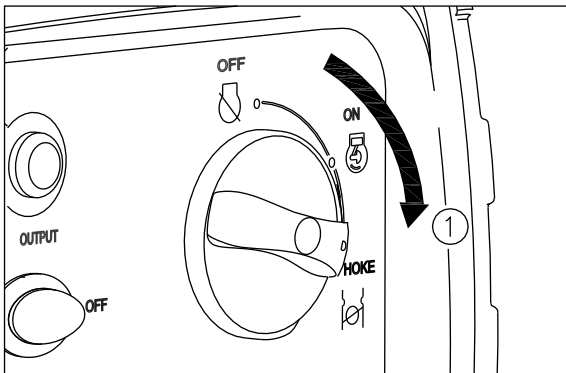

10. RISOLUZIONE DEI PROBLEMI:

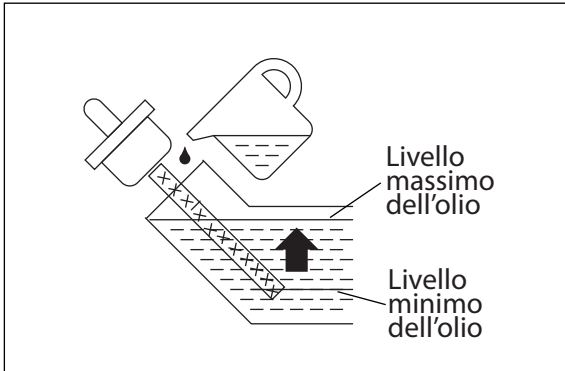

Il generatore non produce energia

- Dispositivo di sicurezza (protettore CC) su "OFF" - Premere il protettore CC su "ON".
- La spia CA (verde) si spegne - Arrestare il motore, quindi riavviarlo.

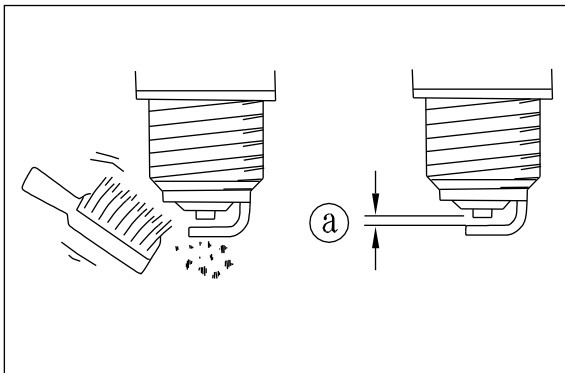

11. DATI TECNICI:

MODELLO		IB-LC2000i
Generatore	Tipo	Inverter
	Frequenza nominale/Hz *	50
	Tensione nominale/V *	230
	Potenza uscita massima/kW	1.8
	Potenza uscita nominale/kW	1.6
	Fattore di potenza	1.0
	Qualità uscita CA	ISO8528 G2
	THD/%	≤5
	Livello di rumore dB/LpA/LwA/K 4m (3/4 di carico)	63.5
	Uscita CC/ V-A	12 - 8.3
	Protezione sovraccarico	CC
CA		Controllo tramite programma di protezione da sovraccarico dell'inverter
Motore	Motore	LC148F./
	Tipo motore	Monocilindrico, 4 tempi, raffreddamento ad aria forzata, OHV
	Cilindrata/cc	79
	Tipo combustibile	Benzina senza piombo
	Capacità carburante/L	4
	Tempo di utilizzo continuo (a potenza nominale) / h	4
	Capacità olio/L	0.35
	Tipo candela	E6TC E6RTC
	Avviamento	A strappo
Gruppo generatore	Lunghezza×Larghezza×Profondità/mm	499×285×455
	Peso netto/kg	21

12. SCHEMA ELETTICO:

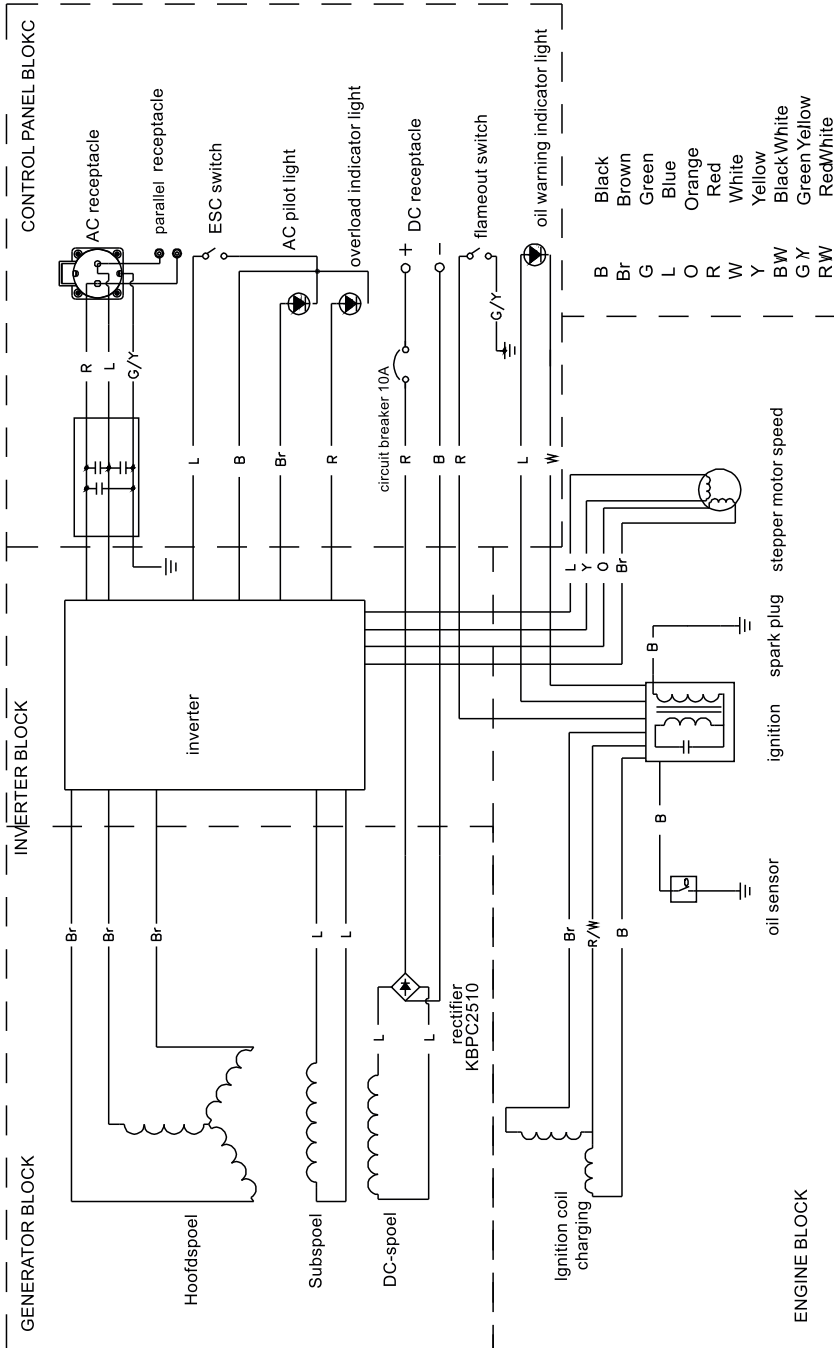

12. GARANZIA

Questa macchina è stata concepita e realizzata attraverso le più moderne tecniche produttive. La ditta costruttrice garantisce i propri prodotti per un periodo di 24 mesi dalla data di acquisto ad eccezione dei prodotti per servizio professionale continuo, adibiti a lavori per conto terzi, per i quali la garanzia è di 12 mesi dalla data di acquisto.

CONDIZIONI DI GARANZIA

La garanzia viene riconosciuta a partire dalla data di acquisto. La ditta costruttrice sostituisce gratuitamente le parti difettose nel materiale, nelle lavorazioni e nella produzione. La garanzia non contempla la sostituzione della macchina. Il personale tecnico interverrà nei limiti di tempo concessi da esigenze organizzative e, in ogni caso, nel più breve tempo possibile. L'eventuale ritardo non potrà dare luogo a richieste di risarcimento danni né alla richiesta di prolungamento della garanzia stessa.

Per richiedere l'assistenza in garanzia, è necessario esibire al personale autorizzato il certificato di garanzia timbrato dal rivenditore, compilato in tutte le sue parti e corredato dalla fattura di acquisto o scontrino fiscale o altro documento reso fiscalmente obbligatorio e comprovante la data di acquisto.

La garanzia decade in caso di:

- Assenza palese di manutenzione
- Utilizzo non corretto o manomissione del prodotto
- Utilizzo di lubrificanti non adatti
- Utilizzo di ricambi o accessori non originali
- Interventi di riparazione effettuati da personale non autorizzato

La ditta costruttrice esclude dalla garanzia le parti soggette ad un normale logorio di funzionamento.

Eventuali danni causati durante il trasporto, devono essere immediatamente segnalati al trasportatore, pena il decadimento della garanzia.

La ditta costruttrice non risponde di eventuali danni diretti o indiretti, causati a persone o cose, da guasti della macchina o conseguenti alla forzata sospensione prolungata nell'uso della stessa.

Le immagini contenute in questo manuale sono a scopo esclusivamente illustrativo e possono differire dall'aspetto reale del prodotto. Le informazioni contenute in questo manuale sono soggette a modifica senza obbligo di preavviso.



DICHIARAZIONE DI CONFORMITÀ CE



Per i seguenti macchinari:

Nome del prodotto: Gruppo elettrogeno a bassa potenza
Nome commerciale: N/A
Funzione: Gruppo elettrogeno a bassa potenza
Tipo: Benzina
Numero modello: IB-LC2000i – IB-LC3500i
Numero di serie: --

si conferma di adempiere a tutte le disposizioni pertinenti dell'art.

- Direttiva Macchine (2006/42/EC)

e sono state rispettate le seguenti norme armonizzate:

- EN ISO 8528-13:2016

si conferma di adempiere a tutte le disposizioni pertinenti dell'art.

- Direttiva Compatibilità Elettromagnetica (2014/30/EU)

e sono state rispettate le seguenti norme armonizzate:

- EN 61000-6-1:2019; EN 55012:2007+A1

si conferma di adempiere a tutte le disposizioni pertinenti dell'art.

- Direttiva sulle emissioni acustiche delle apparecchiature per l'uso all'aperto (2000/14/EC + 2005/88/EC)
- Livello di potenza sonora misurato: 87 dB(A) per IB-LC2000i – IB-LC3500i
- Livello di potenza sonora garantita : 88 dB(A) per IB-LC2000i – IB-LC3500i

Responsabile della marcatura di questa dichiarazione è il

Nome del produttore : Loncin Motor Co., Ltd.
Indirizzo del produttore : No.99 Hualong Road, Jiulong Industrial Park, Jiulongpo District, Chongqing, P. R. China

Persona responsabile della compilazione dei fascicoli tecnici istituiti all'interno dell'UE

Nome, Cognome : lbea S.r.l.
Indirizzo : Via Milano, 15/17
21049 – Tradate (VA) Italy

Persona responsabile della dichiarazione

Nome, Cognome : Huang Wan
Posizione/Titolo : Engineering Manager
Luogo : Chongqing
Data : 11-10-2022



(firma)

CONTENTS

1. FOREWORD:	43
2. SAFETY INFORMATION:	44
3. LOCATION OF IMPORTANT LABELS:	48
4. DESCRIPTION:	48
Control panel:	49
5. CONTROL FUNCTION:	49
3 in 1 switch knob:	49
Oil warning light (Red):	50
Overload indicator light (Red):	50
AC pilot light (Green):	51
DC Protector:	51
ESC Switch:	52
Fuel tank cap:	52
Fuel tank cap air vent knob:	52
Ground (Earth) terminal:	53
Parallel Operation Outlets terminal:	53
6. PREPARATION:	54
Fuel:	54
Engine oil:	55
Pre-operation check:	56
7. OPERATION:	57
Starting the engine:	58
Stopping the engine:	60
Alternating Current (AC) connection:	61
Battery charging:	62
AC parallel operation:	63
Parallel operation application range:	64
Application range:	65
8. PERIODIC MAINTENANCE :	66
Maintenance chart:	66
Spark plug inspection:	68
Carburetor adjustment:	69
Engine oil replacement:	69
Air filter:	70
Muffler screen and spark arrester:	71
Fuel tank filter:	72
Fuel filter:	73
9. STORAGE:	74
Drain the fuel:	74
Engine:	75
10. TROUBLESHOOTING:	75
Engine won't start:	75
Generator won't produce power:	76
11. TECHNICAL DATA:	77
12. ELECTRIC DIAGRAM:	78
13. WARRANTY:	79

1. FOREWORD:

Thank you for purchasing this generator. We recommend that the operator reads this manual carefully before use this generator, and fully comprehend all requirements and operating procedure concerning the generator. In case of any questions about this manual, contact the recent authorized dealer for startup, operation, maintenance program and so on. The technician will teach you how to use the generator in a correct and safe manner. We also recommend that the operator consult startup and operating procedure of this generator when buying it.

This generator will work in a safe, effective and reliable way only when it is kept, operated and maintained properly. Before operation or maintenance of the generator, the operator should:

- Know well and strictly observe local laws and regulations.
- Read and observe all safety warnings in this manual and on the device.
- Let your family get familiar with all safety warnings in this manual.

It is impossible for manufacturers to predict all hazardous circumstances that may occur, for this reason, warnings in this manual and caution signs on the generator set may not cover all hazardous circumstances. If we donot give extra cautions for operating procedures, methods or techniques, operate the generator in such ways that helps guarantee personal safety, make sure no damage to generator set arises there from. To make sure safe operation, please read carefully three vital safety warnings in this manual and on the generator, preceded by a safety alert symbol

() including:



DANGER: You will be KILLED or SERIOUSLY HURT if you don't follow instructions.



WARNING: You can be KILLED or SERIOUSLY HURT if you don't follow instructions.



CAUTION: You can be HURT if you don't follow instructions.

NOTICE Your generator or other properties can be damaged if you don't follow instructions.

2. SAFETY INFORMATION:



WARNING:

Never use it indoors.

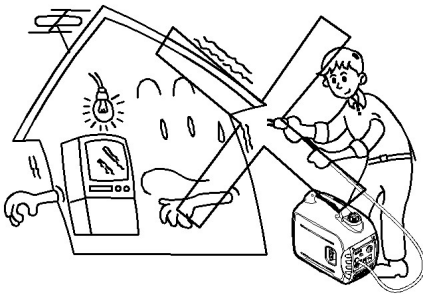

DANGER:

Never directly connect to a home power system.



WARNING:

Never use it in wet conditions.

2. SAFETY INFORMATION:

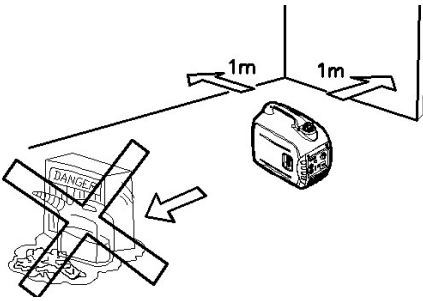

WARNING:

Keep children and pets away from the work area. Do not place flammable objects nearby to the exhaust during the generator operation. Keep the device at least 1 meter away from flammable substances.



WARNING:

Never smoke when fueling.

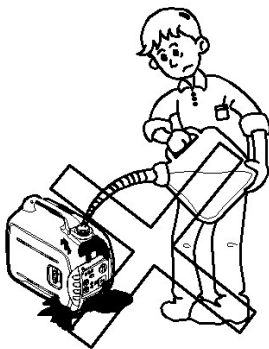

WARNING:

Don't spill when fueling.

2. SAFETY INFORMATION:

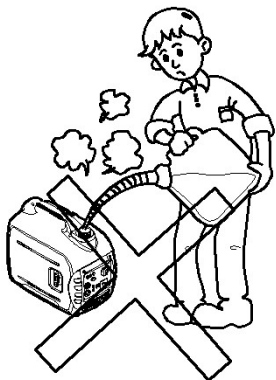

WARNING:

Stop the engine before fueling.

Connections to a Home Power Supply

CORRECT

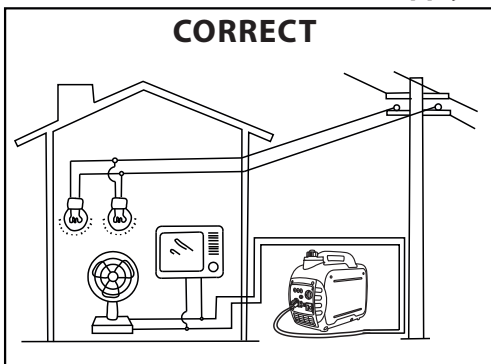

WRONG

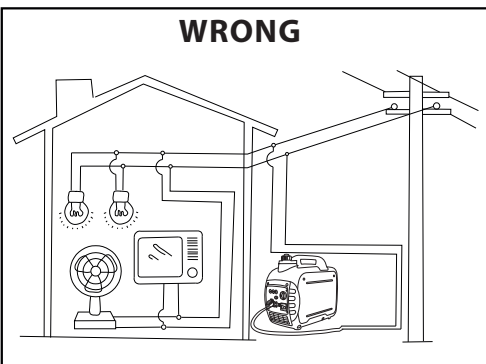

CORRECT

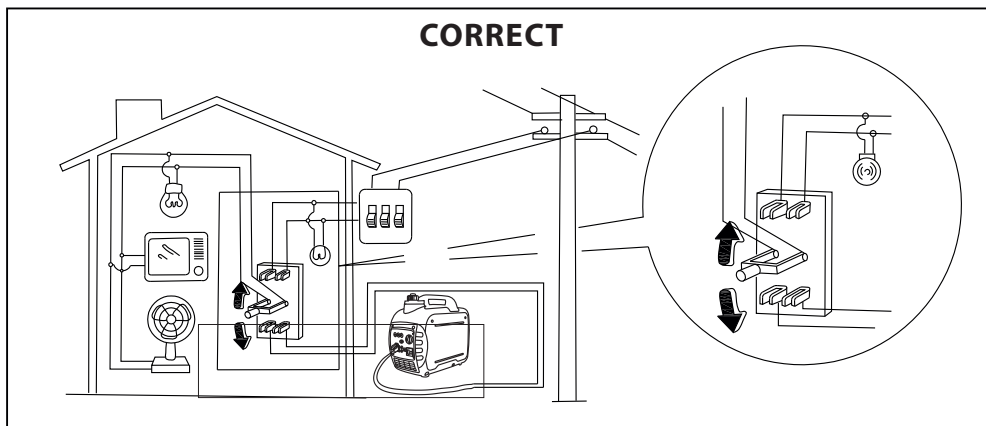

If the generator is to be connected to a home power supply as a standby, connection shall be performed by a professional electrician or by another person with proficient electrical skill.

When the loads are connected to the generator, please carefully check whether electrical connections are safe and reliable. Any improper connection may cause or damage to the generator.

2. SAFETY INFORMATION:

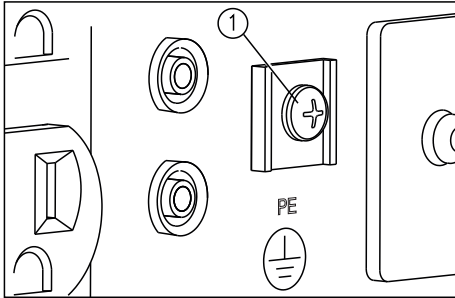

The generator must be grounded with a good-quality insulated conductor.

1 - Ground terminal

In order to prevent electric shock due to shoddy electrical appliances or wrong use of electricity, the generator must be grounded with a good-quality insulated conductor.

NOTICE

Make sure the control panel, louver and the inverter bottom side cooling well are without debris, mud or water ingress. It may damage the generator, inverter or alternator if the cooling vent becomes blocked.

Do not use the inverter around other equipment or cluttered areas. It may cause inverter damage or risk damage to property.

3. LOCATION OF IMPORTANT LABELS:

Please read the following labels carefully before operation of this machine.

TIP: Maintain or replace safety and instruction labels, as necessary.

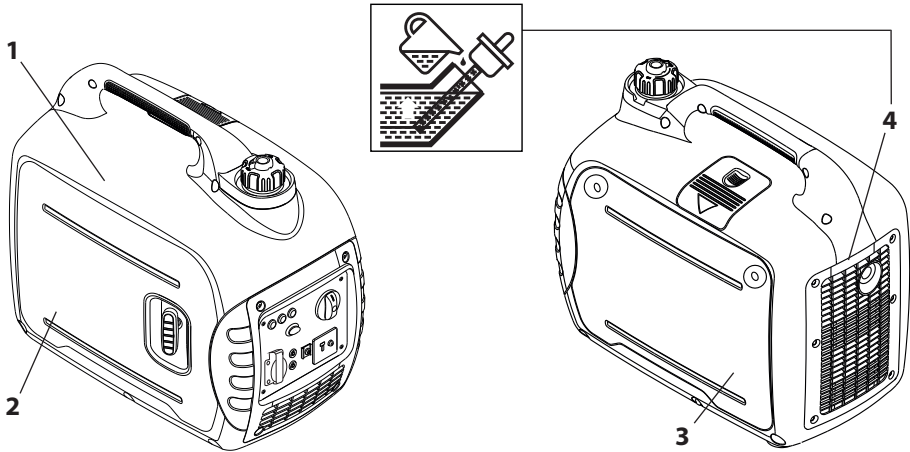

4. DESCRIPTION:

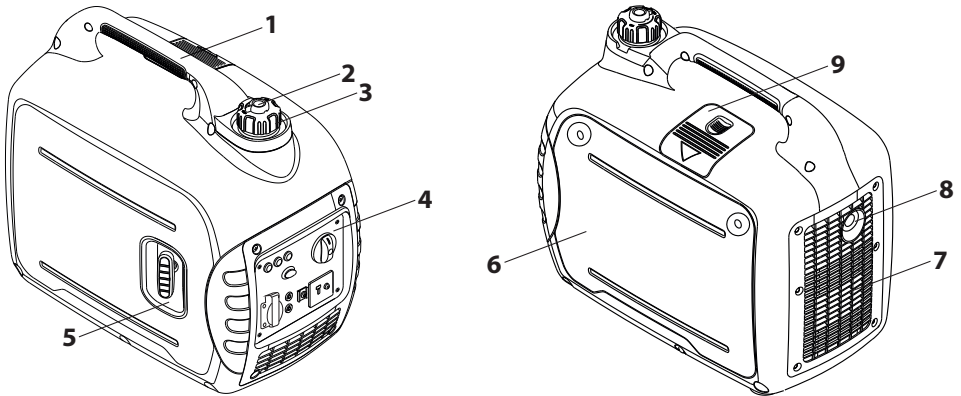

1. Carrying handle
2. Fuel tank cap air vent knob
3. Fuel tank cap
4. Control panel
5. Recoil starter
6. Oil filler cap
7. Louver
8. Muffler
9. Spark plug maintenance cover

4. DESCRIPTION:

Control panel

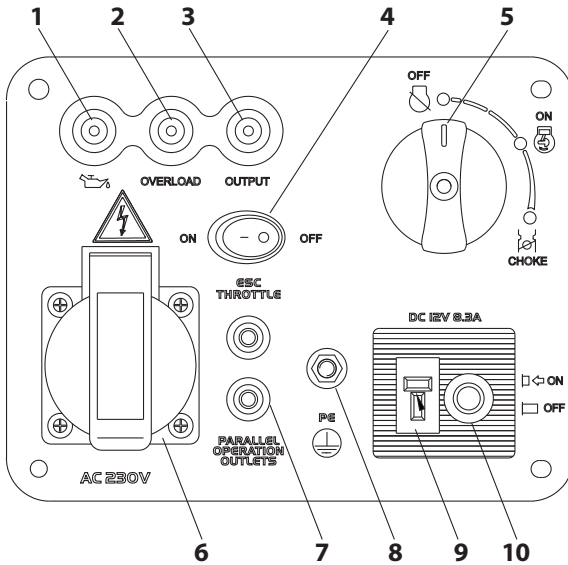

1. Oil warning light
2. Overload indicator light
3. AC pilot light
4. ESC (Engine Smart Control)
5. Switch knob
(including start/stop switch, fuel valve and choke)
6. AC receptacle
7. Parallel receptacle
8. Ground (earth) terminal
9. DC receptacle
10. DC protector

5. CONTROL FUNCTION:

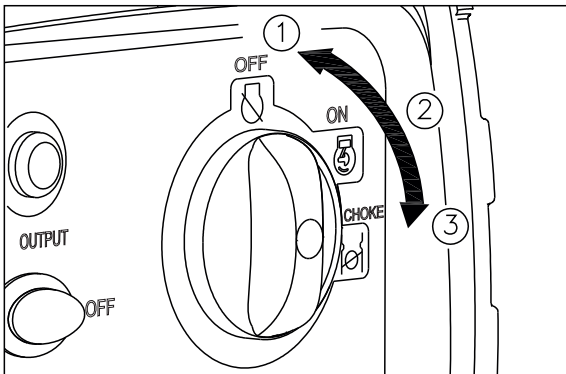

3 in 1 switch knob

1. Engine switch \fuel valve\ "OFF"; Ignition circuit is switched off. Fuel is switched off. The engine will not run.
2. Engine switch \fuel valve\ choke "ON". Ignition circuit is switched on. Fuel is switched on. Choke is switched on. The engine can be running.
3. Engine switch \fuel valve\ choke "ON". Ignition circuit is switched on. Fuel is switched on. Choke is switched off. The engine can be start.

TIP:

The CHOKE is not required to start a warm engine.

5. CONTROL FUNCTION:

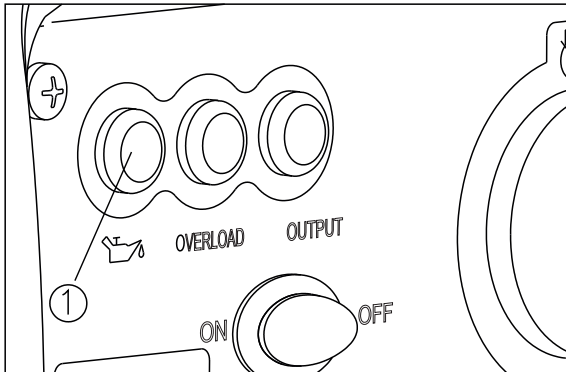

Oil warning light (RED)

When the oil level falls below the lower level, the oil warning light comes on and the engine stops automatically. Unless you refill with oil, the engine will not start again.

TIP: If the engine stalls or does not start, turn the engine switch to “ON” and then pull the recoil starter.

If the oil warning light flickers for a few seconds, the engine oil is insufficient. Add oil and restart.

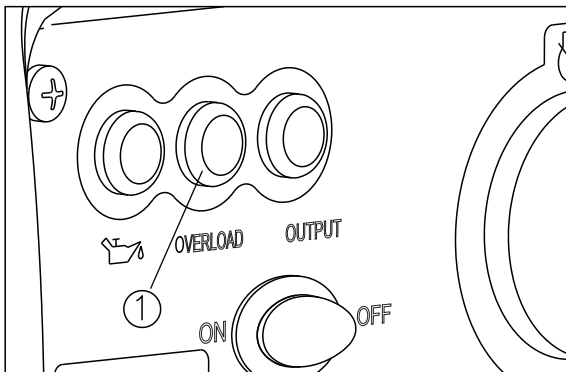

Overload indicator light (RED)

The overload indicator light comes on when an overload of a connected electrical device is detected, the inverter control unit overheats, or the AC output voltage rises. If this happens, the AC protector will trip, stopping power generation in order to protect the generator and any connected electric devices. The AC pilot light (Green) will go off and the overload indicator light (Red) will stay on, but the engine will continue running.

When the overload indicator light comes on and power generation stops, proceed as follows:

1. Turn off any connected electric devices and stop the engine.
2. Reduce the total wattage of connected electric devices to within the rated output.
3. Check for blockages in the cooling air inlet and around the control unit. If any blockages are found, remove.
4. After checking, restart the engine.

TIP:

The overload indicator light may come on for a few seconds at first when using electric devices that require a large starting current, such as a compressor or a submersible pump. However, this is not a malfunction.

5. CONTROL FUNCTION:

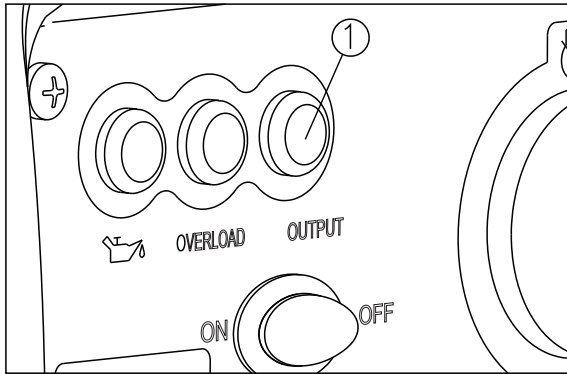

AC pilot light (GREEN)

The AC pilot light ① comes on when the engine starts and produces power.

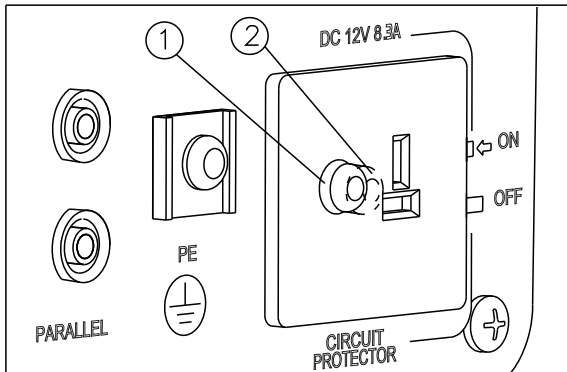

DC protector

The DC protector turns to "OFF" ② automatically when an electric device being run by the generator is operating and excess current is drawn. To use this equipment again, turn on DC protector by pressing its button to "ON" ①

① "ON"

Direct current is output.

② "OFF"

Direct current is not output.

WARNING:

Reduce the load of the connected electric device to below the specified rated output of the generator if the DC protector turns off. If the DC protector turns off again, stop using the device immediately and consult an authorized dealer.

5. CONTROL FUNCTION:

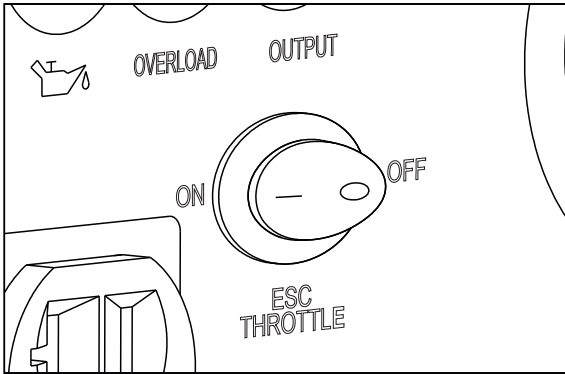

TIP:

The ESC must be turned to "OFF" when using electric devices that require a large starting current, such as a compressor or a submersible pump.

Engine smart control (ESC)

① "ON"

When the ESC switch is turned to "ON", the economy control unit controls the engine speed according to the connected load. The results are better fuel consumption and less noise.

② "OFF"

When the ESC switch is turned to "OFF", the engine runs at the rated rpm (5000r/min) regardless of whether a load is connected or not.

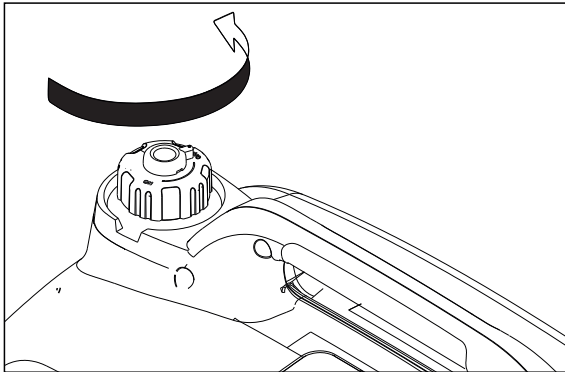

Fuel tank cap

Remove the fuel tank cap by turning it counterclockwise.

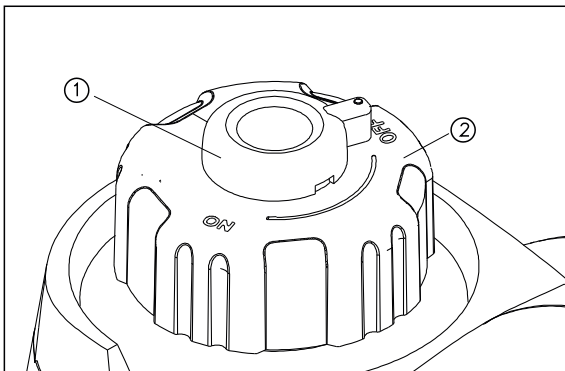

Fuel tank cap air vent knob

The fuel tank cap ② is provided with an air vent knob to ① stop fuel flow. The air vent knob must be turned to "ON". This will allow fuel to flow to the carburetor and the engine to run. When the engine is not in use, turn the air vent knob to "OFF" to stop fuel flow.

5. CONTROL FUNCTION:

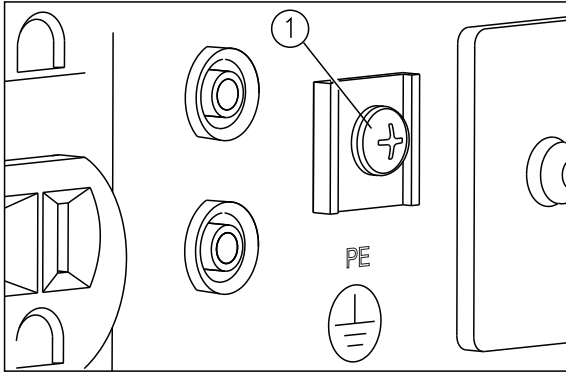

Ground (Earth) terminal

Ground (Earth) terminal ① connects the earth line for prevention of electric shock. When using an earthed electric device, the generator must always be earthed.

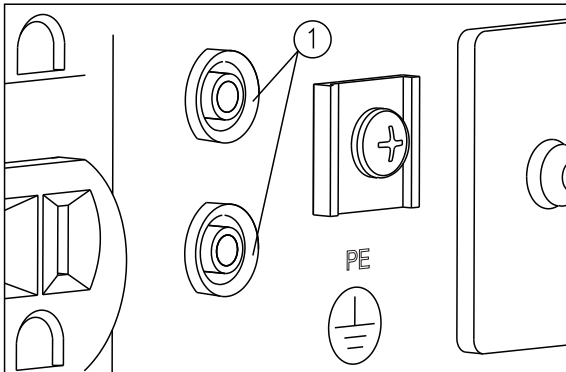

Parallel Operation Outlets

This terminal ① allows for connection of special cables for parallel running of two AGi2100.

Parallel running requires two AGi2100 and the special cables. (The rated output in parallel running is 3.0Kva and the rated current is 25.0 A/110/120 V 13A/230 V).

The handing, operation procedure and the notes on usage are described in the PARALLEL RUNNING KIT OWNER'S MANUAL included in the Parallel Running Kit. Consult an authorized dealer for this Parallel Running Kit.

6. PREPARATION:

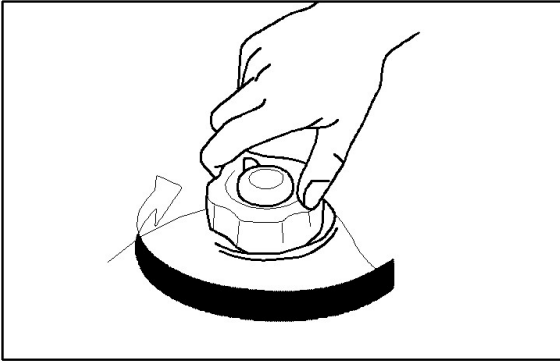

Fuel



- Fuel is highly flammable and poisonous. Check "SAFETY INFORMATION" carefully before filling.
- Do not overfill the fuel tank otherwise it may overflow when the fuel warms up and expands.
- After refilling, make sure the fuel tank cap is tightened securely.

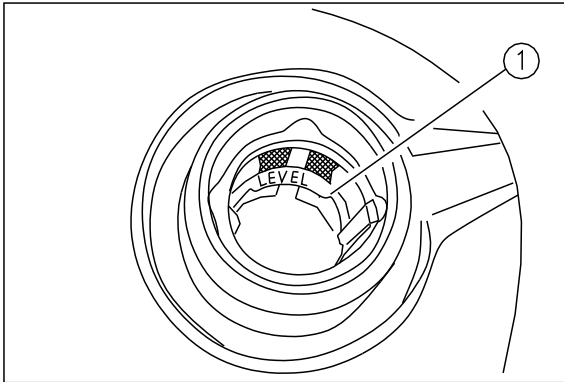

NOTICE

- Immediately wipe off spilled fuel with a clean, dry, soft cloth, since fuel may damage painted surfaces or plastic parts.
- Use only unleaded gasoline. The use of leaded gasoline will cause severe damage to internal engine parts.

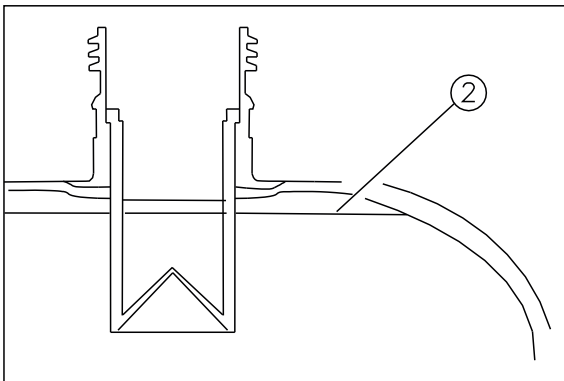

Remove the fuel tank cap and fill to the red mark.

- ① Red line
- ② Fuel level

Recommended fuel:
Unleaded gasoline
 Fuel tank capacity:
Total: 4.0 L

6. PREPARATION:

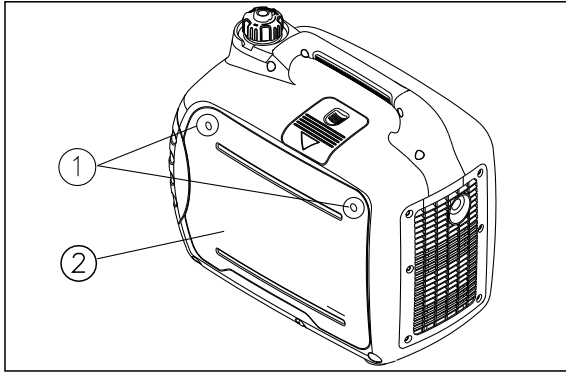

Engine oil

NOTICE

The generator is shipped without engine oil. Do not start the engine until filled with sufficient engine oil.

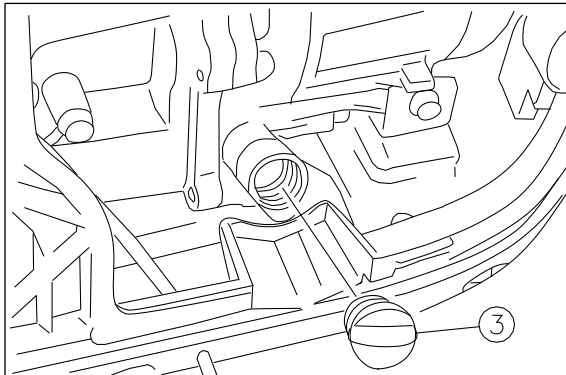

1. Place the generator on a level surface.
2. Remove the screws ①, and then remove the cover ②.
3. Remove the oil filler cap ③.
4. Fill with the specified amount of the recommended engine oil, and then install and tighten the oil filler cap.
5. Install the cover and tighten the screws.

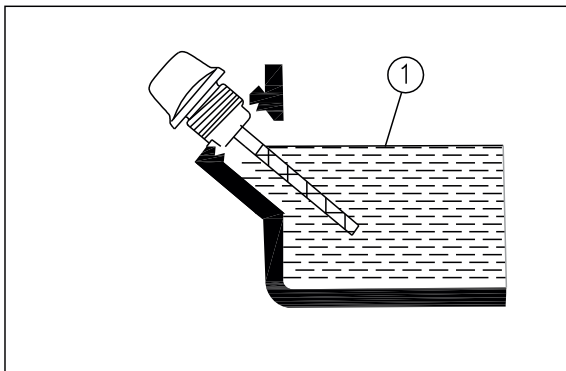

Do not overfill ①.

Recommended engine oil:

SAE 10W -30

Recommended engine oil:

API Service SE type or higher

Engine oil quantity:

0.35 L

6. PREPARATION:

Pre-operation check



If any item checked during pre-operation is not working properly, have it inspected and repaired before operating the generator.

The condition of a generator is the owner's responsibility. Vital components can start to deteriorate quickly and unexpectedly, even if the generator unused.

TIP: Pre-operation checks should be made each time the generator is used.

Pre-operation check

Fuel

- Check fuel level in fuel tank.
- Refuel if necessary.

Engine oil

- Check oil level in engine.
- If necessary, add recommended oil to specified level.
- Check generator for oil leakage.

In case of abnormal operation

- Check operation.
- If necessary, consult an authorized dealer.

7. OPERATION:

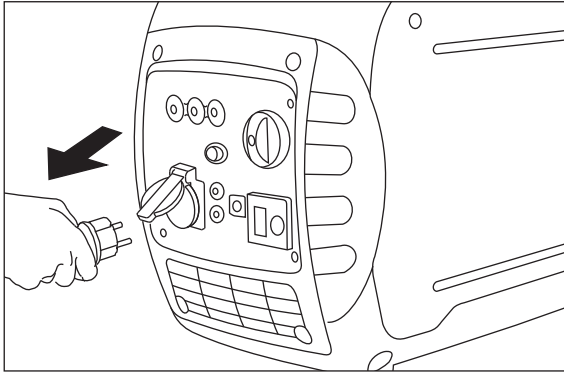

WARNING:

- Never operate the engine in an enclosed area or it may cause unconsciousness and death within a short time. Operate the engine in a well-ventilated area.
- Before starting the engine, do not connect any electric devices.

NOTICE

- The generator has been shipped without engine oil. Do not start the engine until filled with the correct engine oil.
- Do not tilt the generator when adding engine oil. This could result in overfilling and damage to the engine.

TIP:

The generator can be used with the rated output load at standard atmospheric conditions.

Standard atmospheric conditions:
 Ambient temperature 25°C
 Barometric pressure 100 kPa
 Relative humidity 30%

The output of the generator varies due to change in temperature, altitude (lower air pressure at higher altitude) and humidity.

The output of the generator is reduced when temperature, humidity and altitude are higher than standard atmospheric conditions.

Additionally, the load must be reduced when using in a confined area, as generator cooling can be affected.

7. OPERATION:

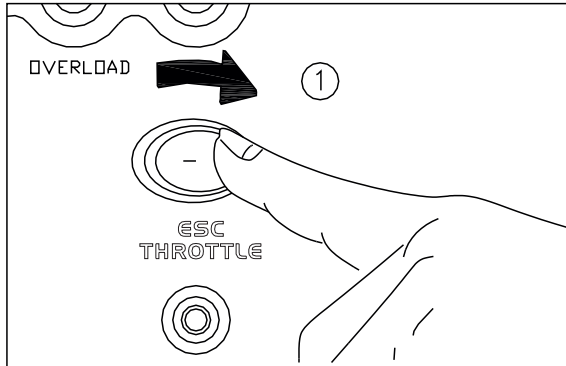

Starting the engine

1. Turn the ESC switch to "OFF" ①.

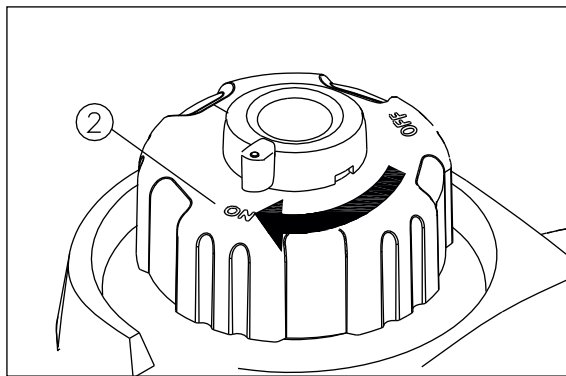

2. Turn the air vent knob to "ON" ②.

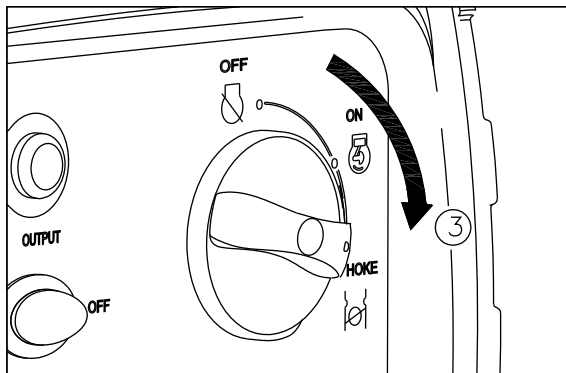

3. Turn the 3 in 1 switch to "CHOKE" ③.

- a. Ignition circuit is switched on.
- b. Fuel is switched on.
- c. Choke is switched off.

TIP:

The choke is not required to start a warm engine. Turn the choke knob position ③ "ON".

7. OPERATION:

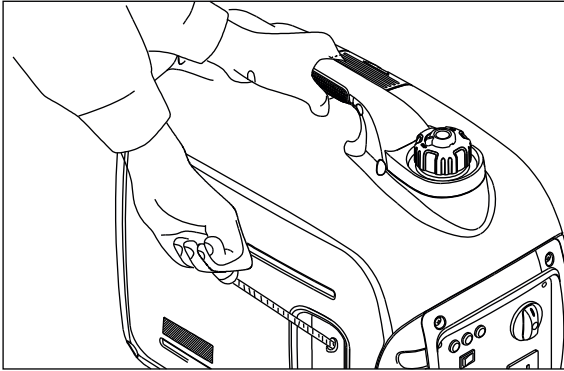

4. Pull slowly on the recoil starter until it is engaged, then pull it briskly.

TIP:

Grasp the carrying handle firmly to prevent the generator from falling over when pulling the recoil starter.

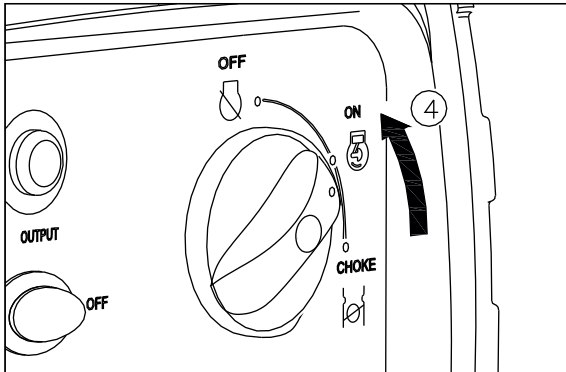

5. After the engine starts, warm up the engine until the engine does not stop when the choke knob is returned to the "ON" position .

TIP:

When starting the engine, with the ESC "ON", and there is no load on the generator:

- in ambient temperature below 0°C(32°F), the engine will run at the rated r/min (5000r/min) for 5 minutes to warm up the engine.
- In ambient temperature below 5°C(41°F), the engine will run at the rated r/min (5000r/min) for 3 minutes to warm up the engine.

The ESC unit operates normally after the above time period, while the ESC is "ON".

7. OPERATION:

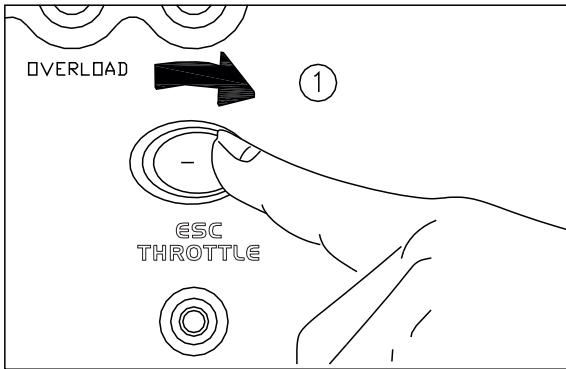

Stopping the engine

TIP:

Turn off any electric devices.

1. Turn the ESC to "OFF" ①.

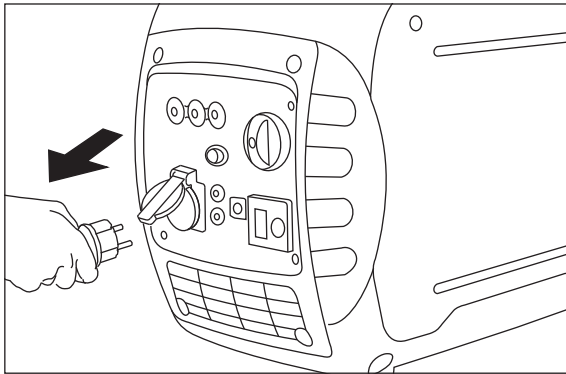

2. Disconnect any electric devices.

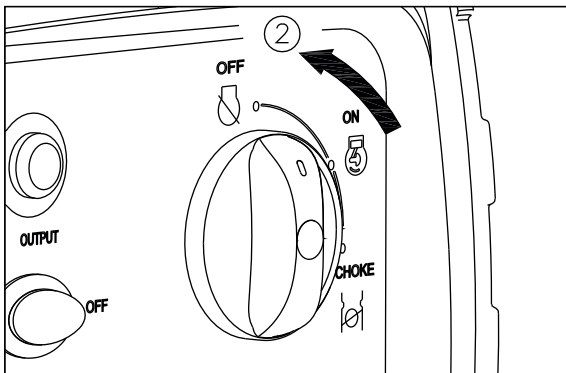

3. Turn the 3 in 1 switch to "OFF" ③.

- a. Ignition circuit is switched off.
- b. Fuel is switched off.

7. OPERATION:

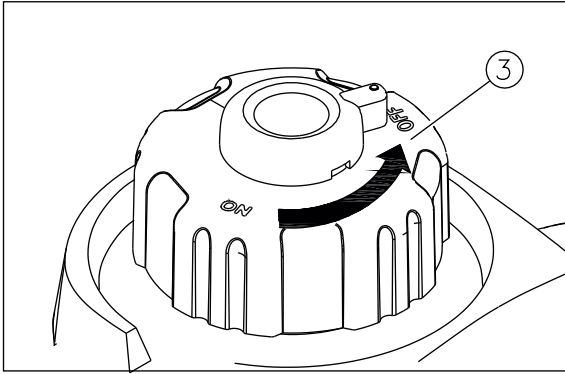

4. Turn the fuel tank cap air vent knob to "OFF" ③ after the engine has completely cooled down.

Alternating Current (AC) connection



WARNING:

Be sure any electric devices are turned off before plugging them in.

NOTICE

- Be sure all electric devices including the cables and plug connections are in good condition before connection to the generator.
- Be sure the total load is within generator rated output.
- Be sure the receptacle load current is within receptacle rated current.

TIP:

Make sure to ground (Earth) the generator. If using an earthed electric device, the generator must always be earthed.

1. Start the engine.
2. Turn the ESC to "ON".
3. Plug in to AC receptacle.
4. Make sure the AC pilot light is on.
5. Turn on any electric devices

TIP:

The ESC must be turned to "OFF" to increase engine speed to rated rpm. If the generator is connected to multiple loads or electricity consumers, please remember to first connect the one with the highest starting current and lastly connect the one with the lowest starting current.

7. OPERATION:

Battery Charging

TIP:

- The generator DC rated voltage is 12V.
- Start the engine first, and then connect the generator to the battery for charging.
- Before starting to charge the battery, make sure that the DC protector is turned on.

1. Start the engine.
2. Connect the red battery charger lead to the positive (+) battery terminal.
3. Connect the black battery charger lead to the negative (-) battery terminal.
4. Turn the ESC "off" to start battery charging.

NOTICE

- Be sure the ESC is turned off while charging the battery.
- Be sure to connect the red battery charger lead to the positive (+) battery terminal and connect the black lead to the negative (-) battery terminal. Do not reverse these positions.
- Connect the battery charger leads to the battery terminals securely so that they are not disconnected due to engine vibration or other movement.
- Charge the battery according to battery manufacturer's instructions.
- During battery charging The DC protector turns off automatically if current is above the rated flows. To restart charging the battery, turn the DC protector on by pressing its button to "ON". If the DC protector turns off again, stop charging the battery immediately and consult an authorized dealer.

TIP:

- Follow instructions in the battery owner's manual to determine at which point to cease battery charging.
- Measure the specific gravity of electrolyte to determine if the battery is fully charged. At full charge, the electrolyte specific gravity is between 1.26 and 1.28.
- It is advisable to check the specific gravity of electrolyte at least once every hour to prevent overcharging the battery.



AVVERTIMENTO:

Never smoke or make and break connections to the battery while charging. Sparks may ignite the battery gas. Battery electrolyte is poisonous and dangerous, causing severe burns, etc. it contains sulphuric (sulfuric) acid. Avoid contact with skin, eyes or clothing.

Antidote:

EXTERNAL- Flush with water.

INTERNAL- Drink large quantities of water or milk. Follow with milk of magnesia, beaten egg or vegetable oil. Call physician immediately.

EYES: Flush with water for 15 minutes and get prompt medical attention. Batteries produce explosive gases. Keep sparks, flame, cigarettes, etc. away. Ventilate when charging or using in closed space. Always cover eyes when working near batteries.

KEEP OUT OF REACH OF CHILDREN

7. OPERATION:

AC parallel operation

Before connecting an appliance to either generator, make sure that it is in good working order and that its electrical rating does not exceed that of the receptacle.

Most motorized appliances require more than their electrical rating for startup. When an electrical motor is started, the overload indicator (red) may come on. This is normal if the overload indicator (red) goes off within 4 seconds. If the overload indicator (red) stays on, consult your generator dealer.

During parallel operation, the ESC switch should be in the same position on both generators.

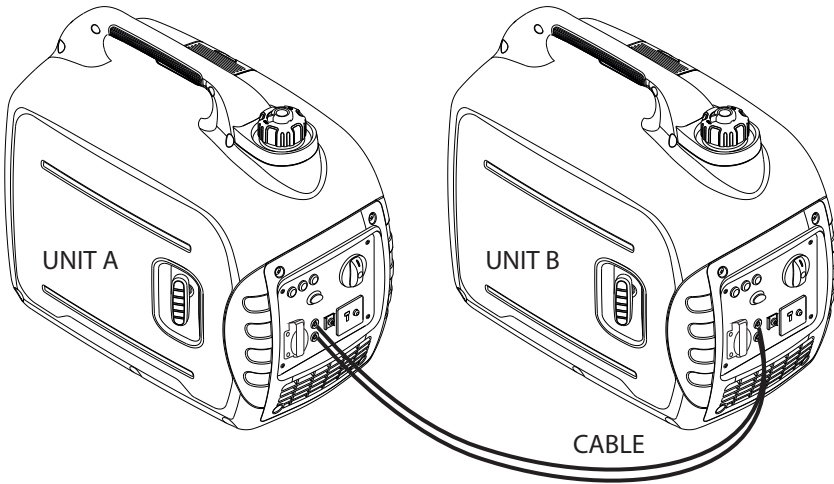

1. Connect the parallel operation cable between the AGi2100 to another AGi2100 generator following the instructions supplied with the cable kit.
2. Start the engines and make sure the output indicator (green) on each generator comes on.
3. Plug an appliance into the AC receptacle.
4. Turn on the appliance.

If the generators are overloaded, or if there is a short circuit in a connected appliance, the overload indicator (red) will go ON. The overload indicator (red) will stay ON, and after about 4 seconds, current to the connected appliance(s) will shut off, and the output indicator (green) will go OFF. Stop both engines and investigate the problem. Determine if the cause is a short circuit in a connected appliance or an overload. Correct the problem and restart the generator.

NOTICE

- **Be sure to use the parallel cable or receptacle box supplied by manufacturer.**

7. OPERATION:

AC Parallel Operation Applications

Generators AGi2100 can be connected to each other to increase the available power using a parallel cable kit .

Before connection of an appliance or power cord to the generator, follow the instructions included with the parallel operation cable kit.

TIP:

- Make sure that it is in good working order. A faulty appliance or power cord can create a potential for electrical shock.
- If an appliance begins to operate abnormally, becomes sluggish, or stops suddenly, turn it off immediately. Disconnect the appliance and determine whether the problem is the appliance or if the rated load capacity of the generator has been exceeded.
- Make sure that the combined electrical ratings of the tools or appliance do not exceed that of the generator. Never exceed the maximum rated output for more than 30 minutes. Never connect different generator models.
- For parallel operation, use only a manufacturer approved parallel operation cable kit for connecting one AGi2100 to another AGi2100 generator.
- Never connect or remove the parallel operation cable when the generator is running.
- For single generator operation, the parallel operation cable must be removed.



WARNING:

Substantial overloading that continuously lights the overload indicator (red) may damage the generator. Marginal overloading that temporarily lights the overload indicator (red) may shorten the service life of the generator.

Limit operation requiring maximum power to 30 minutes.

Maximum power in parallel operation: 4.0 kVA.

For continuous operation, do not exceed the rated power.





Rated power in parallel operation : 3.2 kVA .

The total power requirements (VA) of all appliances connected must be considered. Appliance and power tool manufacturers usually list rating information near the model number or serial number.

7. OPERATION:

Application range

When using the generator, make sure the total load is within rated output of a generator. Otherwise, damage to the generator may occur.

AC				 DC
Power factor	1	0.8-0.95	0.4-0.75 Efficiency 0.85	
AGI2100	~1600W	~1280W	~544W	Rated voltage 12V Rated current 8.3A

TIP:

- “~” means “below”.
- Application wattage indicates when each device is used by itself.
- The simultaneous usage of AC and DC power is possible but total wattage should not exceed the rated output.

EG:

Generator rated output		1600VA
Frequency	Power factor	
AC	1.0	~1600W
	0.8	~1280W
DC	--	100W(12V/8.3A)

The overload indicator light comes on when total wattage exceeds the application range.

NOTICE

- Do not overload. The total load of all electrical appliances must not exceed the supply range of the generator. Overloading will damage the generator.
- When supplying precision equipment, electronic controllers, PCs, computers, microcomputer based equipment or battery chargers, keep the generator a sufficient distance away to prevent electrical interference from the engine. Also ensure that electrical noise from the engine does not interfere with any other electrical devices located near the generator.
- If the generator is to supply medical equipment, advice should first be obtained from the manufacturer, a medical professional or hospital.
- Some electrical appliances or general-purpose electric motors have high starting currents, and cannot therefore be used, even if they lie within the supply ranges given in the above table. Consult the equipment manufacturer for further advice.

8. PERIODIC MAINTENANCE:

Maintenance:

Safety is an obligation of the owner. Periodic inspection, adjustment and lubrication will keep your generator in the safest and most efficient condition possible. The most important points of generator inspection and lubrication are explained on the following pages.



WARNING:

If you are not familiar with maintenance work, refer to an authorized dealer.

Maintenance chart:



WARNING:

- Stop the engine before starting maintenance work.
- Use only franchised dealer specified genuine parts for replacement. Ask an authorized dealer for further attention.

Item	Routine	Pre-operation check (daily)	6 months or 100 hrs	12 months or 300 hrs
Spark plug	Check condition. Clean and replace if necessary.		○	
Fuel	Check fuel level and leakage.	○		
Fuel hose	Check fuel hose for cracks or damage. Replace if necessary.	○		
Oil	Check oil level in engine.	○		
	Replace.		○ (1)	
Air filter	Check condition. Clean.		○ (2)	
Muffler screen	Check condition. Clean and replace if necessary.		★	
Spark arrester	Check condition. Clean and replace if necessary.		★	

8. PERIODIC MAINTENANCE:

Item	Routine	Pre-operation check (daily)	6 months or 100 hrs	12 months or 300 hrs
Fuel filter	Clean and replace if necessary.			○
Crankcase breather hose	Check hose weather for cracks or damage. Replace if necessary.			○
Cylinder head	Decarbonizes cylinder head more frequently if necessary.			★
Valve clearance	Check and adjust when engine is cold.			★
Fittings/ fasteners	Check all fittings and fasteners. Correct if necessary.			★
The point where abnormality was recognized by use.		○		

(1) Initial replacement of the engine oil is after before one month or after 20 hours of operation.

(2) The air filter needs to be cleaned more frequently when using in unusually wet or dusty areas.

★ Since these items require tools, date and technical skills, you should find a local dealer to perform the service.

8. PERIODIC MAINTENANCE:

Spark plug inspection

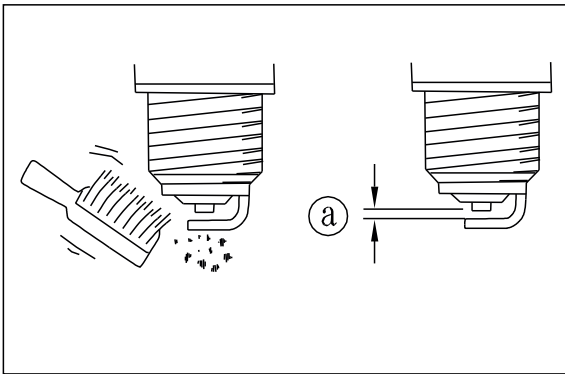
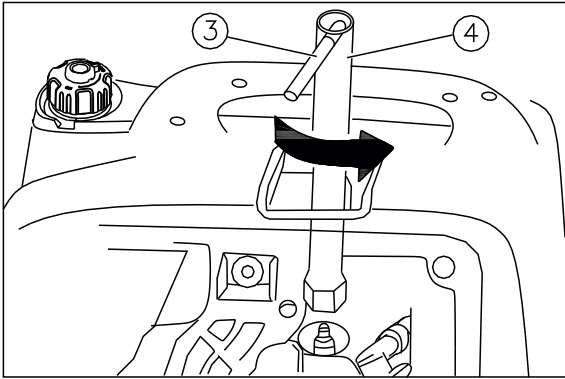
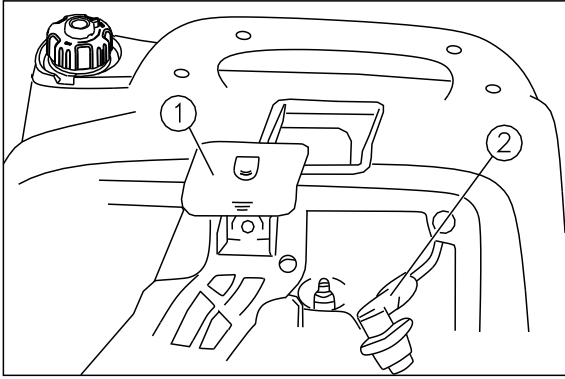

The spark plug is an important engine component which should be checked periodically.

1. Remove the cap ① and spark plug cap ②.
2. Insert the handlebar ③ into the tool ④ and turn it counterclockwise to remove the spark plug.
3. Check for discoloration and remove any carbon deposits. The porcelain insulator around the center electrode of the spark plug should be a medium to light tan color.
4. Check the spark plug type and gap.

Standard Spark Plug:

E6TC E6RTC

BP6HS / BPR6HS (NGK)

L87YC / R L87YC (CHAMPION)

W16FP / W16FPR (DENSO)

W6BC / WR6BC (BOSCH)

If needing EMC Certification, engine must use E6RTC spark plug.

Spark Plug Gap:

0,6-0,7mm

TIP:

The spark plug gap should be measured with a wire thickness gauge and, if necessary, adjust.

5. Install the spark plug.

Spark Plug Torque: 20.0 Nm.

6. Install the spark plug cap and spark plug cover.

TIP:

If a torque wrench is not available when installing a spark plug; a good estimate of the correct torque is 1/4-1/2 turn past finger tight. However, the spark plug should be tightened to the specified torque as soon as possible.

8. PERIODIC MAINTENANCE:

Carburetor settings

The carburetor is a vital part of the engine. Adjusting should be left to an authorized dealer or those with professional training and equipment to do so properly.

Engine oil replacement



WARNING:

Avoid draining the engine oil immediately after stopping the engine. The oil may be hot and should be handled with care to avoid burns.

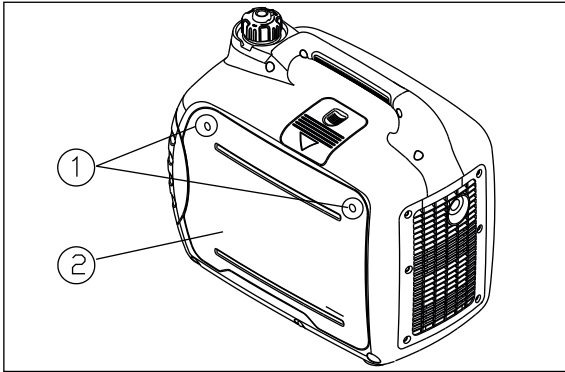

1. Place the generator on a level surface and warm up the engine for several minutes. Stop the engine and turn the 3 in 1 switch knob and fuel tank cap air vent knob to "OFF".
2. Remove the screws ① and then remove the cover ②.
3. Remove the oil filler cap ③.
4. Place an oil pan under the engine. Tilt the generator to drain the oil completely.
5. Replace the generator to a level surface.

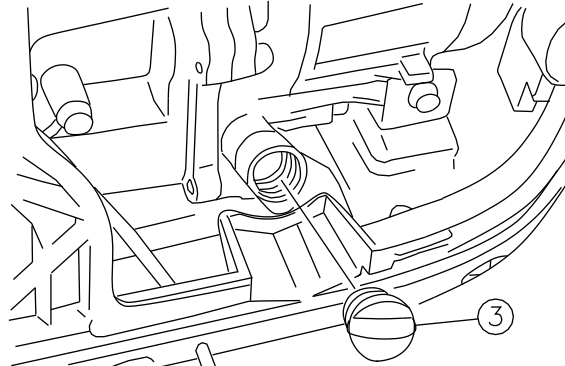

NOTICE

Do not tilt the generator when adding engine oil. This could result in overfilling and damage to the engine.

6. Add engine oil to the upper level.

Recommended engine oil:

SAE 10W -30

Recommended engine oil grade:

API Service SE type or higher

Engine oil quantity:

0.35 L

7. Wipe the cover clean, and wipe up any spilled oil.

NOTICE

Be sure no foreign material enters the crankcase.

8. Install the oil filler cap.
9. Install the cover and tighten the screws.

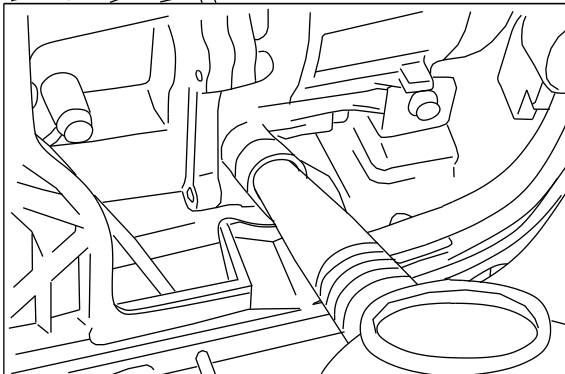

8. PERIODIC MAINTENANCE:

Air filter

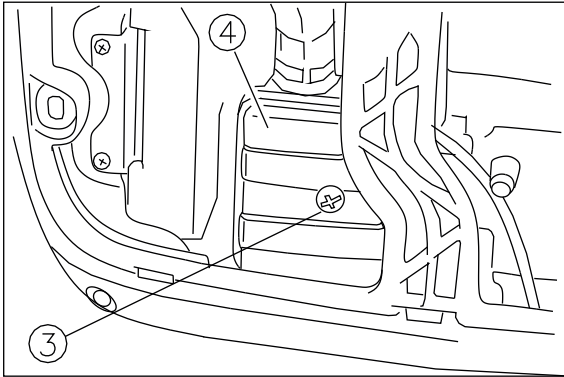
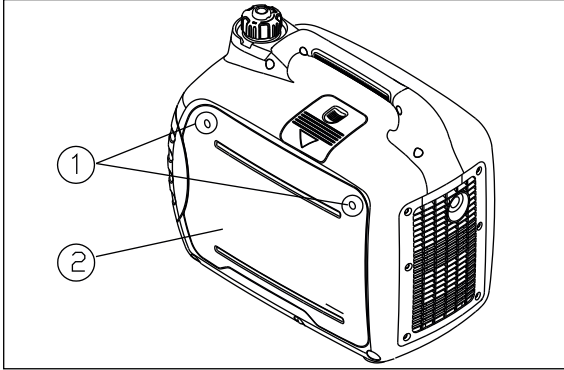

1. Remove the screws ①, and then remove the cover ②.
2. Remove the screw ③ and then remove the air filter case cover ④.

3. Remove the foam element. ⑤
4. Wash the foam element in solvent and dry it.
5. Oil the foam element and squeeze out excess of oil. The foam element should be wet but not dripping.

NOTICE

Do not wring out the foam element when squeezing it. This could cause it to tear.

6. Insert the foam element into the air filter case.

TIP:

Be sure the foam element seals properly against the air filter holder to avoid air leakage.

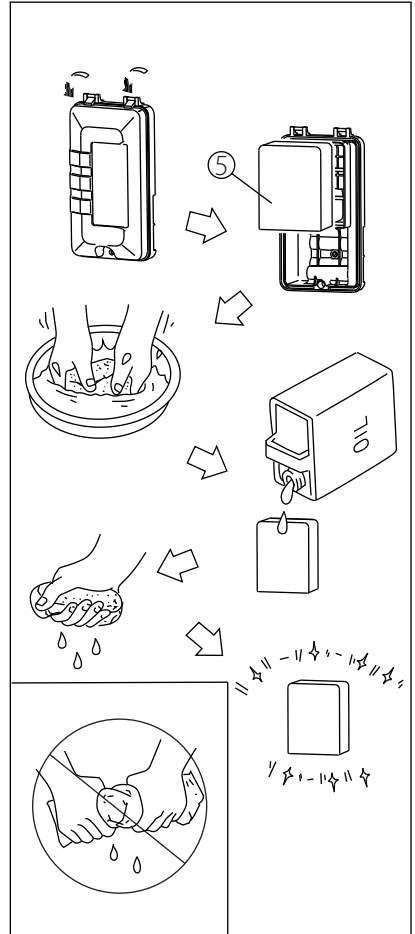

The engine should never run without the foam element; excessive piston and cylinder wear may result.

7. Install the air filter case cover in its original position and tighten the screw.
8. Install the cover and tighten the screws.

8. PERIODIC MAINTENANCE:

Muffler screen and spark arrester

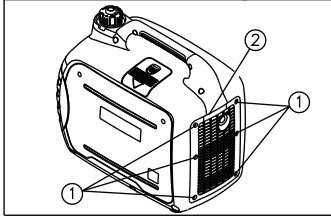

WARNING:

The engine and muffler will be very hot after the engine has been run. Avoid touching the engine and muffler with any part of your body or clothing while they are still hot during inspection or repair.

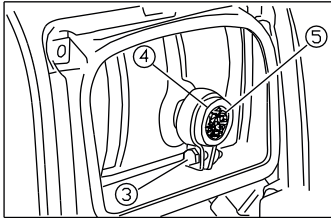

1. Remove the screws ①, and then pull outward on the areas of the cover ② shown.

2. Loosen the bolt ③ and then remove the muffler cap ④, the muffler screen ⑤ and spark arrester ⑥.

3. Clean the carbon deposits on the muffler screen and spark arrester using a wire brush.

NOTICE

When cleaning, use the wire brush lightly to avoid damaging or scratching the muffler screen and spark arrester.

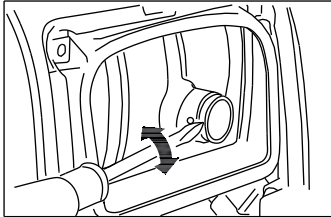

4. Check the muffler screen and spark arrester. Replace them if damaged.

5. Install the spark arrester.

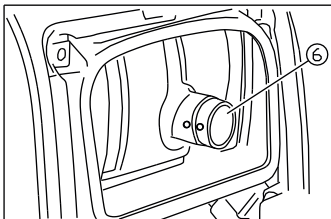

WARNING:

If using in areas prone to fires such as forest or woods, never use an engine without an appropriate spark arrester.

TIP:

Align the spark arrester projection ⑦ with the hole ⑧ in the muffler pipe.

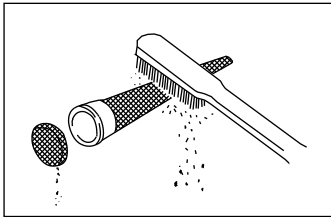

6. Install the muffler screen and the muffler cap.

7. Install the cover and tighten the screws.

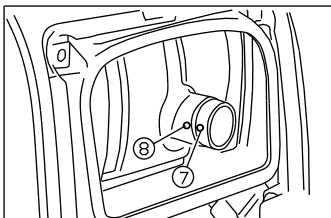

8. PERIODIC MAINTENANCE:

Fuel tank filter

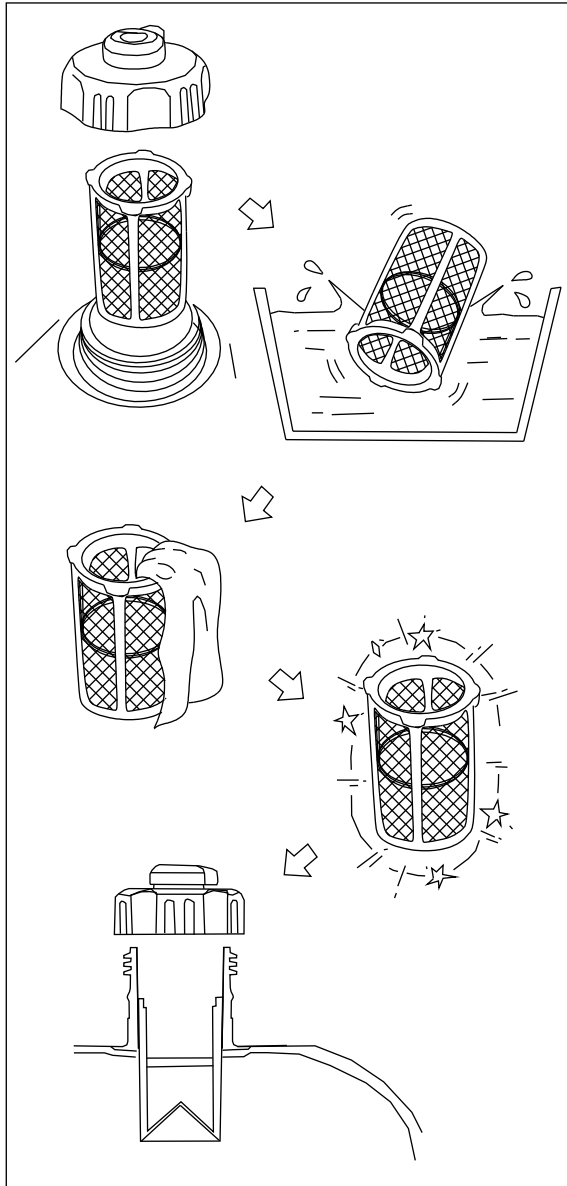

WARNING:

Never use gasoline while smoking or in the vicinity of an open flame.

1. Remove the fuel tank cap and filter.
2. Clean the filter with gasoline.
3. Wipe the filter and install it.
4. Install the fuel tank cap.

Be sure the fuel tank cap is tightened securely.

8. PERIODIC MAINTENANCE:

Fuel filter

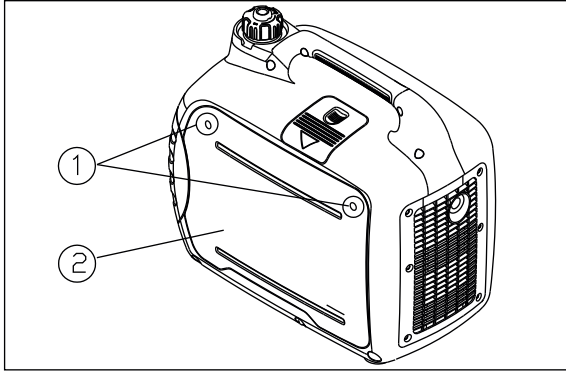

1. Remove the screws ①, and then remove the cover ②, drain the fuel ③.

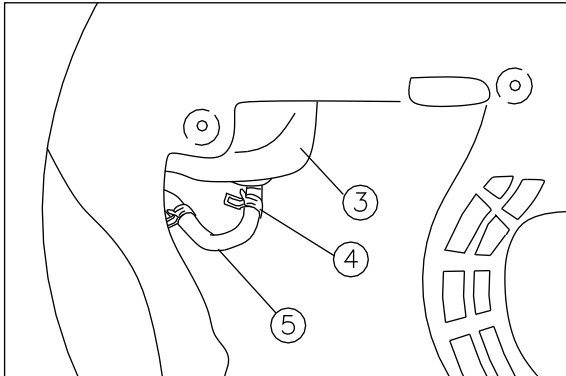

2. Hold and move up the clamp ④, then take off the hose ⑤ from the tank.

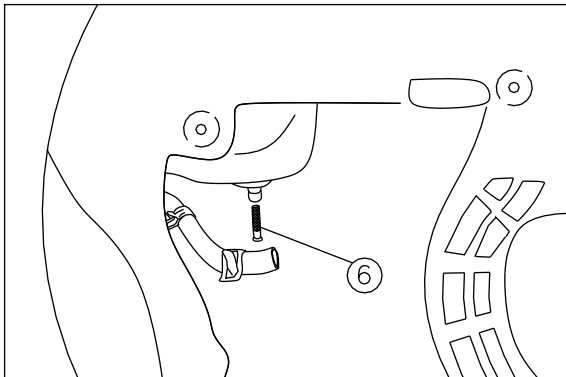

3. Take out the fuel filter ⑥.
 4. Clean the filter with gasoline.
 5. Dry the filter and replace.
 6. Install the hose and clamp, then open the fuel valve to check for leaks.
 7. Install the cover and tighten the screws.

9. STORAGE:

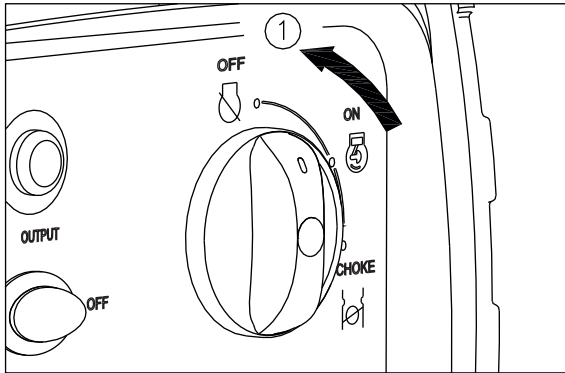

Long term storage of your machine will require some preventive procedures to guard against deterioration.

Drain the fuel

1. Turn the 3 in 1 switch to "OFF" ①.
2. Remove the fuel tank cap, remove the filter. Extract the fuel from the fuel tank into an approved gasoline container using a commercially available hand siphon. Then, install the fuel tank cap.
3. Start the engine and leave it running until it stops. The engine will stop in approx. 20 mins.

TIP:

- Do not connect with any electrical devices. (unloaded operation)
- Engine running time depends on the amount of the fuel left in the tank.

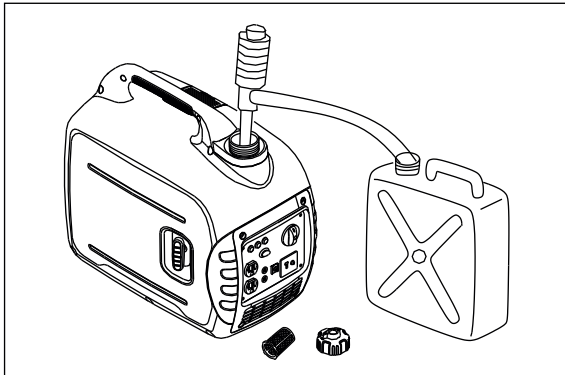

WARNING:

Fuel is highly flammable and poisonous. Check "SAFETY INFORMATION" carefully.

NOTICE

Immediately wipe off spilled fuel with a clean, dry, soft cloth, since fuel may deteriorate painted surfaces or plastic parts.

4. Remove the screws, and remove the cover.
5. Drain the fuel from the carburetor by loosening the drain screw on the carburetor float chamber.
6. Turn the 3 in 1 switch to "OFF".
7. Tighten the drain screw.
8. Install the cover and tighten the screws.
9. Turn the fuel tank cap air vent knob to "OFF" after the engine has completely cooled down.

9. STORAGE:

Engine

Perform the following steps to protect the cylinder, piston ring, etc. from corrosion.

1. Remove the spark plug, pour about one table-spoon of SAE 10W-30 into the spark plug hole and reinstall the spark plug. Recoil start the engine by turning over several times (with 3 in 1 switch knob off) to coat the cylinder walls with oil.
2. Pull the recoil starter until you feel compression. Then stop pulling. (This prevents the cylinder and valves from rusting).
3. Clean exterior of the generator. Store the generator in a dry, well-ventilated place, with the cover placed over it.

10. TROUBLESHOOTING:

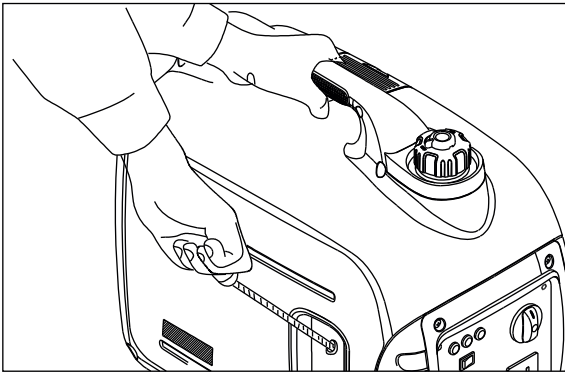

Engine won't start

1. Fuel system

No fuel supplied to combustion chamber.

- No fuel in tank - Supply fuel.
- Fuel in tank - Fuel tank cap air vent and fuel cock to "ON".
- Clogged fuel filter - Clean fuel filter.
- Clogged carburetor - Clean carburetor.

2. Engine oil system

Insufficient.

- Oil level is low - Add engine oil.

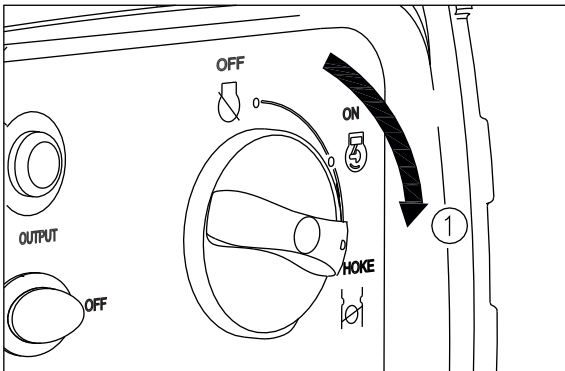

3. Electrical systems

- Put the 1 in 3 switch to "CHOKE" and pull the recoil starter ①
- Poor spark - spark plug dirty with carbon or wet. Remove carbon or wipe spark plug dry.
- Faulty ignition system. Consult an authorized dealer.

10. TROUBLESHOOTING:

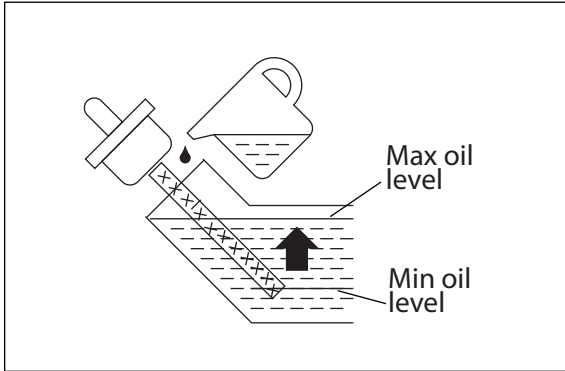

Generator won't produce power

- Safety device (DC protector) to "OFF". Press the DC protector to "ON".
- The AC pilot light (Green) goes off. Stop the engine, then restart.

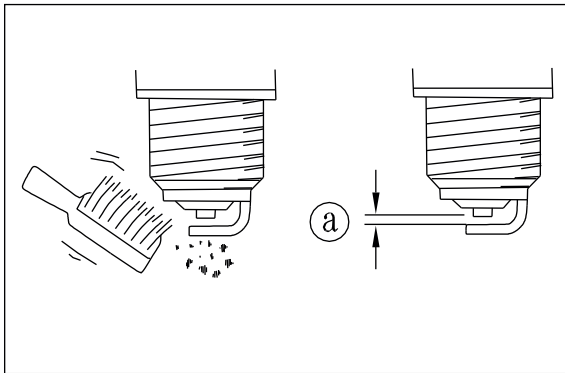

11. TECHNICAL DATA:

MODEL		IB-LC2000i
Generator	Type	Inverter
	Rated frequency/Hz *	50
	Rated voltage/V *	230
	Max. output power/kW	1.8
		1.6
	Power factor	1.0
	AC output quality	ISO8528 G2
	THD/%	≤5
	Noise Level dB/LpA/LwA/K 4m (3/4 load)	63.5
	DC Output/ V-A	12 - 8.3
	Overload protect	DC
AC		Control by inverter overload protect program
Engine	Engine	LC148F./
	Engine type	Single cylinder, 4-Stroke, forced air cooling, OHV
	Displacement/cc	79
	Fuel type	Unleaded Gasoline
	Fuel capacity/L	4
	Continue Running Time (at rated power) / h	4
	Oil Capacity/L	0.35
	Spark Model No.	E6TC E6RTC
	Starting mode	Recoil start
Generator set	Length×Width×Height/mm	499×285×455
	Net weight/kg	21

12. ELECTRIC DIAGRAM:

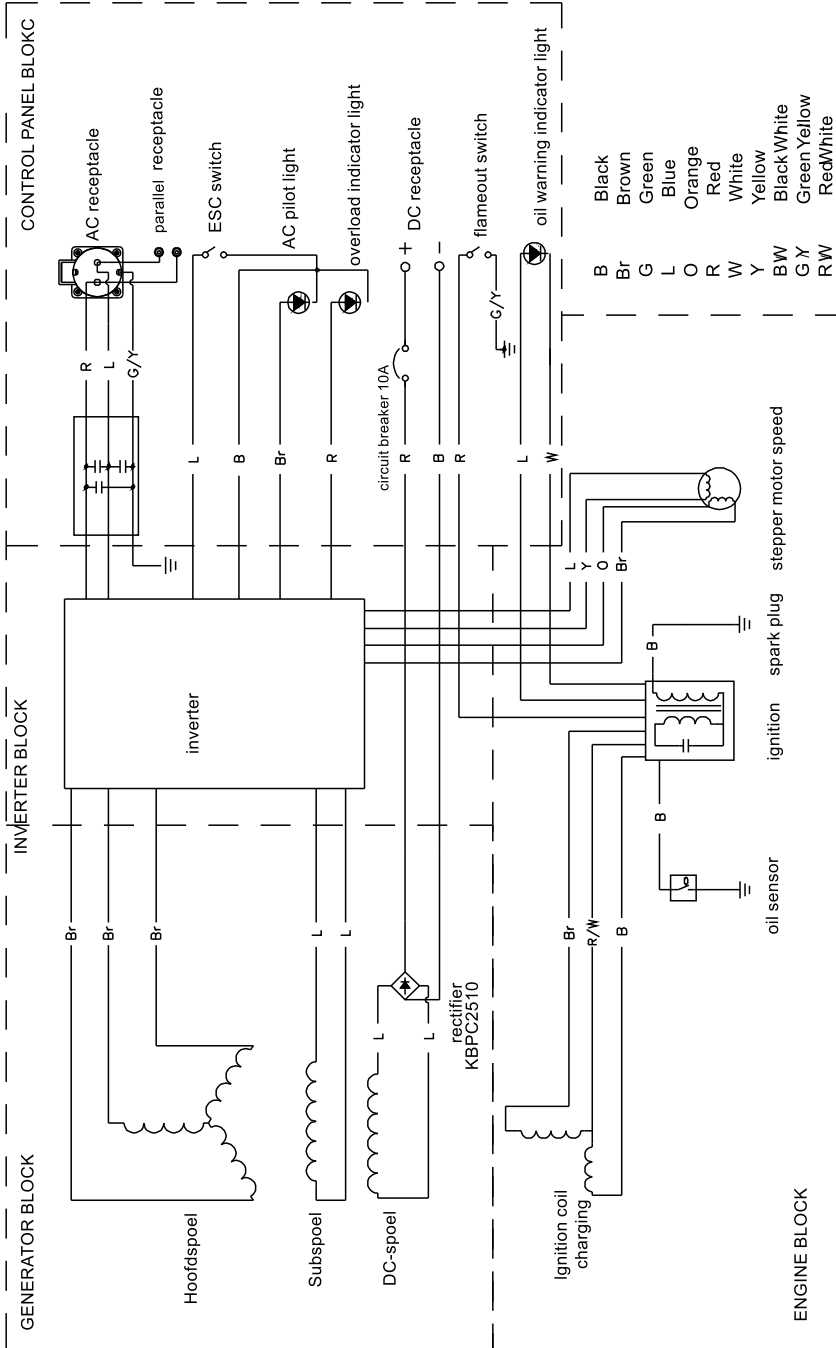

13. WARRANTY:

This machine has been conceived and manufactured through the most modern productive techniques. The manufacturer guarantees its products for a period of 24 months from the date of purchase except for professional continuous service products, used for work on behalf of third parties, for which the warranty is 12 months from purchase date.

WARRANTY CONDITIONS

The guarantee is recognized from the date of purchase. The construction company replaces defective parts free of charge in the material, workmanship and production. The warranty does not cover the replacement of the machine. The technical staff will take care of the problem within the time limits granted by organizational needs and, in any case, in the shortest possible time. No delay will give rise to requests for damages nor to the request for extension of the guarantee itself. To request warranty service, you must show, to authorized personnel, the warranty certificate stamped by the dealer, completed in all its parts and accompanied by the purchase invoice or receipt or other returned document fiscally mandatory and proving the date of purchase.

The guarantee lapses in case of:

- No obvious maintenance
- Incorrect use or tampering with the product
- Use of unsuitable lubricants
- Use of non-original spare parts or accessories
- Repair work carried out by unauthorized personnel

The manufacturer excludes from the warranty all parts subject to normal wear and tear of operation.

Any damage caused during transport must be immediately reported to the carrier, under penalty of forfeiture of the guarantee.

The manufacturer is not liable for any direct or indirect damages caused to people or things, from machine failures or resulting from forced suspension prolonged use of the same.

The images in this manual are for illustrative purpose only and may differ from the actual appearance of the product. The information contained in this manual are subject to change without notice.

English – original text



EC DECLARATION OF CONFORMITY



For the following machinery:

Product name: Low-power generating set
Commercial name: N/A
Function: Low-power generating set
Type: Gasoline
Model number: IB-LC2000i – IB-LC3500i
Serial number: --

is herewith confirmed to fulfill all the relevant provisions of

- Machinery Directive (2006/42/EC)

and the following harmonized standard have been complied with:

- EN ISO 8528-13:2016

is herewith confirmed to fulfill all the relevant provisions of

- Electromagnetic Compatibility Directive (2014/30/EU)

and the following harmonized standard have been complied with:

- EN 61000-6-1:2019; EN 55012:2007+A1

is herewith confirmed to fulfill all the relevant provisions of

- Noise Emission Directive by equipment for use outdoors (2000/14/EC + 2005/88/EC)
- Measured sound power level : 87 dB(A) for IB-LC2000i – IB-LC3500i
- Guaranteed sound power level : 88 dB(A) for IB-LC2000i – IB-LC3500i

Responsible for marking this declaration is the

Manufacturer's Name : Loncin Motor Co., Ltd.
Manufacturer's Address : No.99 Hualong Road, Jiulong Industrial Park, Jiulongpo District,
Chongqing, P. R. China

Person responsible for compiling the technical files established within the EU

Name, Surname : lbea S.r.l

Address : Via Milano, 15/17
21049 – Tradate (VA) Italy

Person responsible for making this declaration

Name, Surname : Huang Wan
Position/Title : Engineering Manager
Place : Chongqing
Date : 2022-10-11



(signature)

CONTENU

1. AVANT-PROPOS:	82
2. INFORMATIONS DE SÉCURITÉ:	83
3. EMPLACEMENT DES ÉTIQUETTES IMPORTANTES:	87
4. DESCRIPTION:	87
Panneau de commande:	88
5. FONCTION DE COMMANDE:	88
Bouton d'interrupteur 3-en-1 :	88
Voyant d'avertissement d'huile (Rouge):	89
Voyant de surcharge (Rouge):	89
Voyant du pilote CA (Vert):	90
Protecteur CC:	90
Commutateur ESC:	91
Bouchon du réservoir de carburant:	91
Bouton d'aération du bouchon du réservoir de carburant:	91
Borne (de mise) de terre:	92
Borne de prises de fonctionnement en parallèle :	92
6. PRÉPARATION:	93
Carburant:	93
Huile moteur:	94
Contrôle du pré-fonctionnement:	95
7. FONCTIONNEMENT:	96
Démarrage du moteur:	97
Arrêt du moteur:	99
Connexion de courant alternatif (CA):	100
Charge de la batterie:	101
Fonctionnement en parallèle CA:	102
Applications de fonctionnement en parallèle CA:	103
Plage d'application:	104
8. ENTRETIEN PÉRIODIQUE:	105
Tableau d'entretien:	105
Inspection des bougies d'allumage:	107
Réglage du carburateur:	108
Remplacement de l'huile moteur:	108
Filtre à air:	109
Écran du silencieux et pare-étincelles:	110
Filtre du réservoir de carburant:	111
Filtre du carburant:	112
9. ENTREPOSAGE:	113
Vidanger le carburant:	113
Moteur:	114
10. RÉOLUTION DES PROBLÈMES:	114
Le moteur ne démarre pas:	114
Le générateur ne produit pas d'énergie:	115
11. PARAMÈTRES TECHNIQUES:	116
12. SCHÉMA ÉLECTRIQUE:	117
13. GARANTIE:	118

1. AVANT-PROPOS:

Merci d'avoir acheté un générateur. Nous recommandons à l'opérateur de lire attentivement ce manuel avant d'utiliser ce générateur, et de bien comprendre toutes les exigences et procédures de fonctionnement concernant le générateur. Si vous avez des questions au sujet de ce manuel, contacter le revendeur récemment agréé pour le démarrage, l'exploitation, le programme de maintenance et ainsi de suite. Le technicien vous enseignera comment utiliser le générateur de manière correcte et sûre. Nous recommandons également à l'opérateur de consulter la procédure de démarrage et de fonctionnement de ce générateur lors de son achat.

Ce générateur ne fonctionnera de manière sûre, efficace et fiable que lorsqu'il sera maintenu, exploité et entretenu correctement. Avant d'utiliser ou d'entretenir le générateur, l'opérateur doit:

- Bien connaître et respecter strictement les lois et règlements locaux ;
- Lire et respecter tous les avertissements de sécurité contenus dans ce manuel et sur l'appareil ;
- Familiariser sa famille avec tous les avertissements de sécurité de ce manuel.

Il est impossible pour les fabricants de prévoir toutes les circonstances dangereuses qui peuvent se produire ; c'est pourquoi les avertissements de ce manuel et les panneaux d'avertissement sur le groupe électrogène peuvent ne pas couvrir toutes les circonstances dangereuses. Si nous ne donnons pas de précautions supplémentaires pour les procédures de fonctionnement, les méthodes ou les techniques, faire fonctionner le générateur de manière à garantir la sécurité personnelle, et s'assurer qu'aucun dommage au groupe électrogène n'en découle. Pour garantir un fonctionnement sûr, veuillez lire attentivement trois avertissements de sécurité essentiels dans ce manuel et sur le générateur, précédés d'un symbole

d'alerte de sécurité () comprenant:



DANGER: Vous SEREZ TUÉ ou GRAVEMENT BLESSÉ si vous ne suivez pas les instructions.



MISE EN GARDE: Vous POUVEZ ÊTRE TUÉ ou GRAVEMENT BLESSÉ si vous ne suivez pas les instructions.



PRÉCAUTION: Vous POUVEZ ÊTRE BLESSÉ si vous ne suivez pas les instructions.

AVIS **Votre générateur ou d'autres biens pourraient être endommagés si vous ne suivez pas les instructions.**

2. INFORMATIONS DE SÉCURITÉ:



! **MISE EN GARDE:**

Ne jamais l'utiliser à l'intérieur.

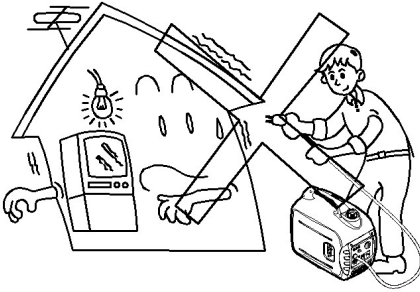

! **DANGER:**

Ne jamais le connecter directement à un système d'alimentation domestique.



! **MISE EN GARDE:**

Ne jamais l'utiliser dans des conditions humides.

2. INFORMATIONS DE SÉCURITÉ:

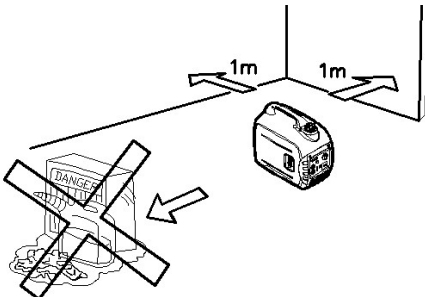

MISE EN GARDE:

Gardez les enfants et les animaux domestiques loin de la zone de travail. Ne pas placer des objets inflammables à proximité jusqu'à l'épuisement pendant la fonctionnement du générateur. Gardez l'appareil à au moins 1 mètre de distance loin des substances inflammables.



MISE EN GARDE:

Ne jamais fumer pendant le ravitaillement.

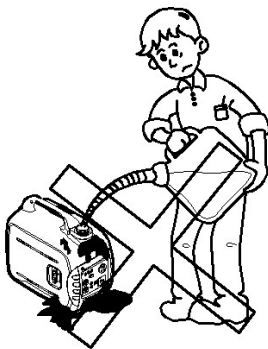

MISE EN GARDE:

Ne pas déverser lors du ravitaillement.

2. INFORMATIONS DE SÉCURITÉ:

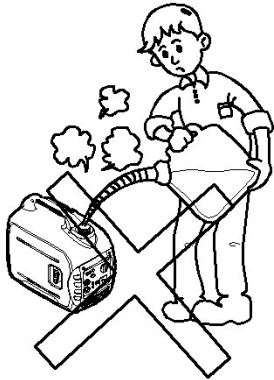

MISE EN GARDE:

Arrêter le moteur avant de faire le plein.

Connexions à une alimentation domestique

CORRECT

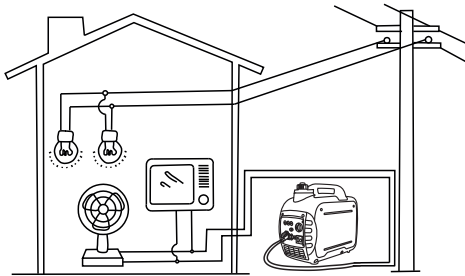

INCORRECT

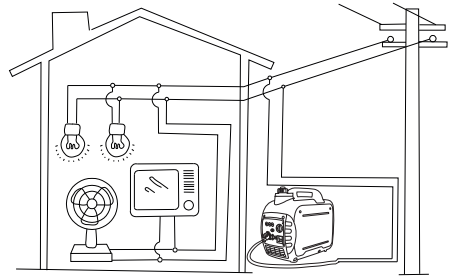

CORRECT

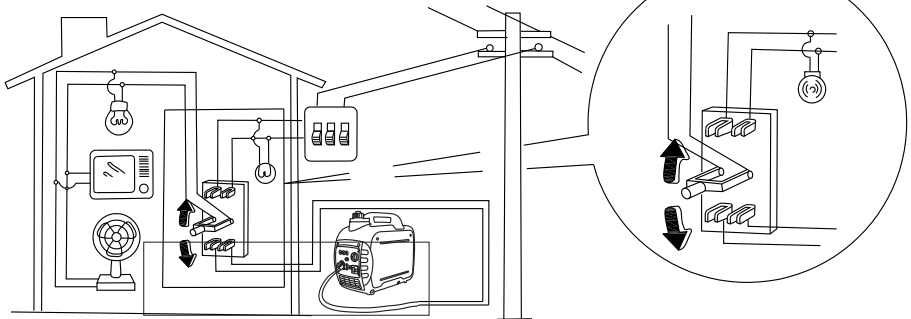

Si le générateur doit être raccordé à une source d'alimentation à domicile en mode de secours, le raccordement doit être effectué par un électricien professionnel ou par une autre personne possédant des compétences en électricité.

Lorsque les charges sont connectées au générateur, vérifier soigneusement si les connexions électriques sont sûres et fiables. Toute connexion incorrecte peut causer ou endommager le générateur.

2. INFORMATIONS DE SÉCURITÉ:

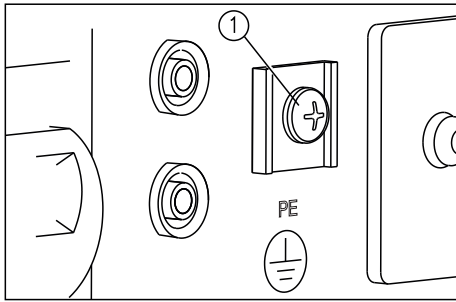

Le générateur doit être mis à la terre avec un conducteur isolé de bonne qualité.

1 - Borne de terre

Afin de prévenir les chocs électriques dus à des appareils électriques de mauvaise qualité ou à une mauvaise utilisation de l'électricité, le générateur doit être mis à la terre avec un conducteur isolé de bonne qualité.

AVIS

S'assurer que le panneau de commande, la persienne et le puits de refroidissement inférieur de l'inverseur sont exempts de débris, de boue ou d'eau. Si l'évent de refroidissement est bloqué, cela peut endommager le générateur, l'inverseur ou l'alternateur. Ne pas utiliser l'inverseur autour d'autres équipements ou zones encombrées. Cela peut endommager l'inverseur ou risquer d'endommager la propriété.

3. EMPLACEMENT DES ÉTIQUETTES IMPORTANTES:

Veuillez lire attentivement les étiquettes suivantes avant d'utiliser cette machine.

CONSEIL: maintenir ou remplacer les étiquettes de sécurité et d'instructions, au besoin.

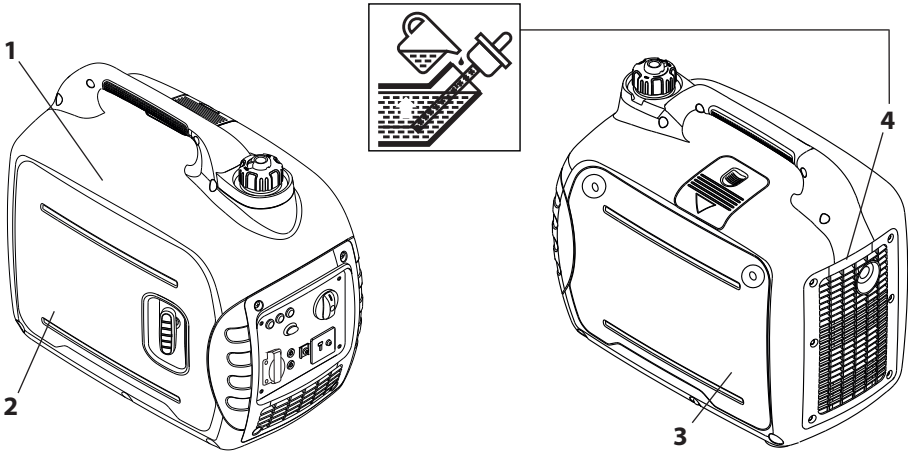

4. DESCRIPTION:

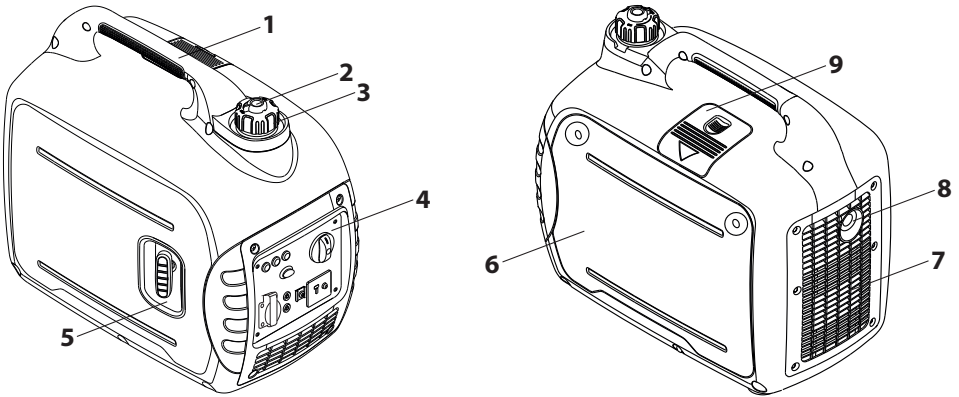

1. Poignée de transport
2. Bouton d'aération du bouchon du réservoir de carburant
3. Bouchon du réservoir de carburant
4. Panneau de commande
5. Lanceur
6. Bouchon de remplissage d'huile
7. Grille de ventilation
8. Silencieux
9. Couvercle d'entretien des bougies d'allumage

4. DESCRIPTION:

Panneau de commande

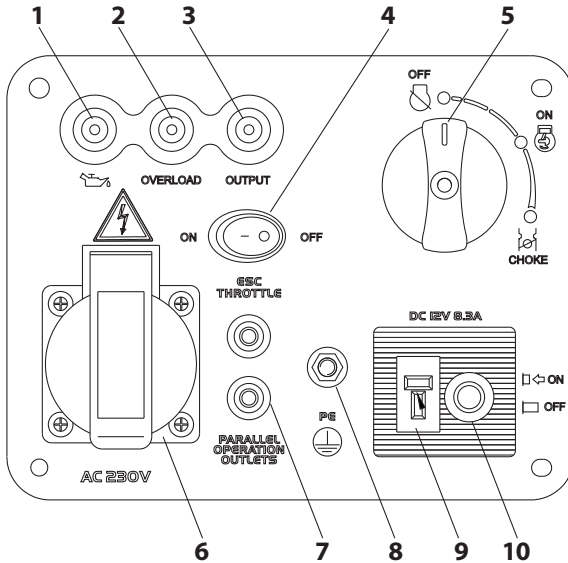

1. Voyant d'avertissement d'huile
2. Voyant de surcharge
3. Voyant du pilote CA
4. ESC (commande intelligente du moteur)
5. Bouton d'interrupteur (y compris interrupteur de marche/arrêt, robinet de carburant et CHOKE)
6. Prise de CA
7. Prise parallèle
8. Borne (de mise) de terre
9. Prise de CC
10. Protecteur CC

5. FONCTION DE COMMANDE:

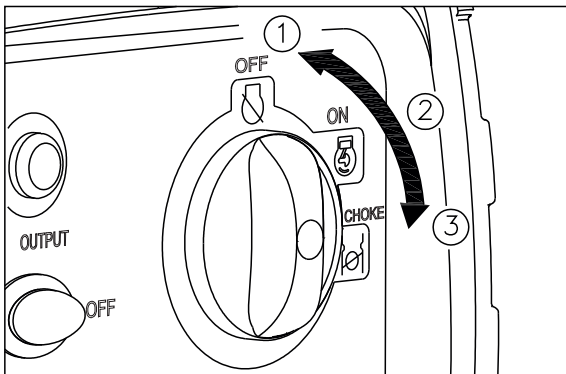

Bouton d'interrupteur 3-en-1

1. L'interrupteur du moteur /le robinet de carburant est sur "OFF". Le circuit d'allumage est éteint. Le carburant est éteint. Le moteur ne tourne pas.
2. L'interrupteur du moteur/le robinet de carburant/le CHOKE est sur "ON". Le circuit d'allumage est allumé. Le carburant est allumé. CHOKE est allumé. Le moteur peut tourner.
3. L'interrupteur du moteur/le robinet de carburant/CHOKE est sur "ON". Le circuit d'allumage est allumé. Le carburant est allumé. L'étrangleur est éteint. Le moteur peut être démarré.

CONSEIL:

CHOKE n'est pas nécessaire pour démarrer un moteur à chaud.

5. FONCTION DE COMMANDE:

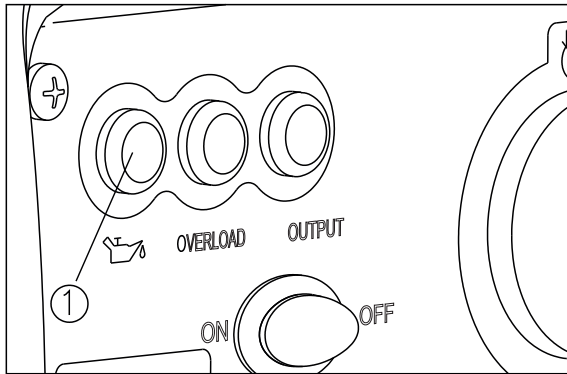

Voyant d'avertissement d'huile (ROUGE)

Lorsque le niveau d'huile tombe en dessous du niveau inférieur, le voyant d'huile s'allume et le moteur s'arrête automatiquement. À moins de remplir d'huile, le moteur ne redémarrera pas.

CONSEIL: si le moteur décroche ou ne démarre pas, tourner l'interrupteur du moteur sur "ON", puis tirer sur le lanceur. Si le voyant d'huile clignote pendant quelques secondes, l'huile moteur est insuffisante. Ajouter l'huile et redémarrer.

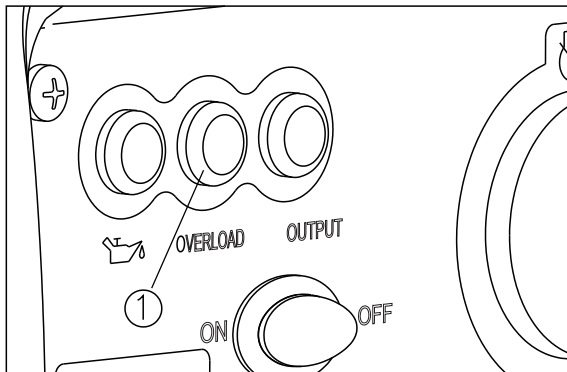

Voyant de surcharge (RED)

Le voyant de surcharge s'allume lorsqu'une surcharge d'un dispositif électrique connecté est détectée, que l'unité de commande de l'onduleur surchauffe ou que la tension de sortie CA augmente. Si cela se produit, le protecteur CA se déclenche, arrêtant la production d'électricité afin de protéger le générateur et tous les appareils électriques connectés. Le voyant pilote CA (vert) s'éteint et le voyant de surcharge (rouge) reste allumé, mais le moteur continue de tourner.

Lorsque le voyant de surcharge s'allume et que la production d'électricité s'arrête, procéder comme suit:

1. Éteindre tous les appareils électriques connectés et arrêter le moteur.
2. Réduire la puissance totale des appareils électriques connectés à la puissance nominale.
3. Vérifier l'absence de blocage dans l'entrée d'air de refroidissement et autour de l'unité de commande. Si des blocages sont détectés, les supprimer.
4. Après vérification, redémarrer le moteur.

CONSEIL:

le voyant de surcharge peut s'allumer pendant quelques secondes au début lors de l'utilisation d'appareils électriques qui nécessitent un grand courant de démarrage, comme un compresseur ou une pompe submergée. Cependant, ce n'est pas un dysfonctionnement.

5. FONCTION DE COMMANDE:

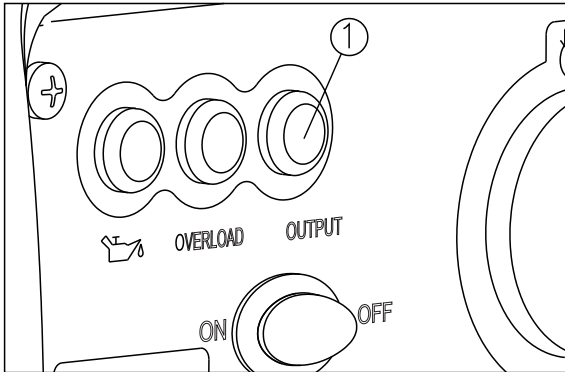

Voyant du pilote CA (VERT)

Le voyant du pilote CA ① s'allume lorsque le moteur démarre et produit de la puissance.

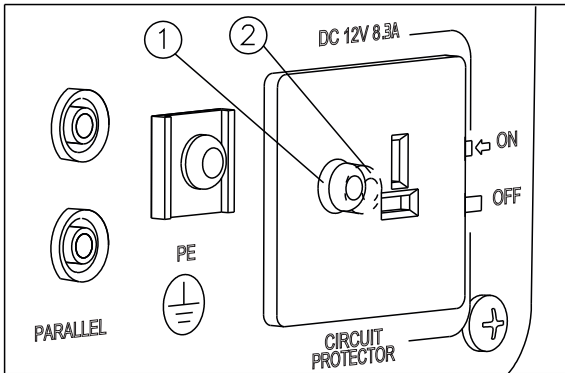

Protecteur CC

Le protecteur CC « s'éteint » ② automatiquement lorsqu'un dispositif électrique actionné par le générateur fonctionne et qu'un courant excédentaire est extrait. Pour utiliser à nouveau cet équipement, allumer le protecteur CC en appuyant sur son bouton pour le mettre « sous tension » ①

① "ON"

Le courant continu est une sortie.

② "OFF"

Le courant continu n'est pas une sortie.



MISE EN GARDE:

Réduire la charge de l'appareil électrique connecté en dessous de la puissance nominale spécifiée du générateur si le protecteur CC s'éteint. Si le protecteur CC s'éteint à nouveau, cesser immédiatement d'utiliser l'appareil et consulter un revendeur autorisé.

5. FONCTION DE COMMANDE:

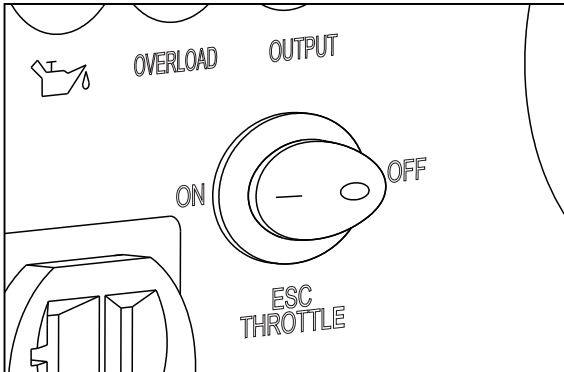

CONSEIL:

l'ESC doit être mis hors tension lorsque l'on utilise des dispositifs électriques qui nécessitent un courant de démarrage important, comme un compresseur ou une pompe immergée.

Commande intelligente du moteur (ESC)

① "ON"

Lorsque le commutateur ESC est mis sur "ON", le régulateur d'économie contrôle le régime du moteur en fonction de la charge connectée. Il en résulte une meilleure consommation de carburant et moins de bruit.

② "OFF"

Lorsque le commutateur ESC est mis sur "OFF", le moteur tourne à la valeur nominale tr/min (5000 r/min) qu'une charge soit connectée ou non.

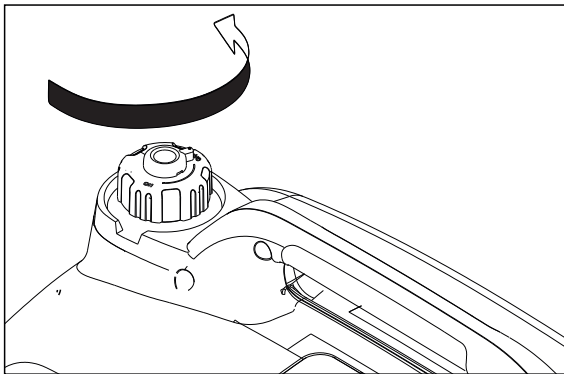

Bouchon du réservoir de carburant

Retirer le bouchon du réservoir de carburant en le tournant dans le sens antihoraire.

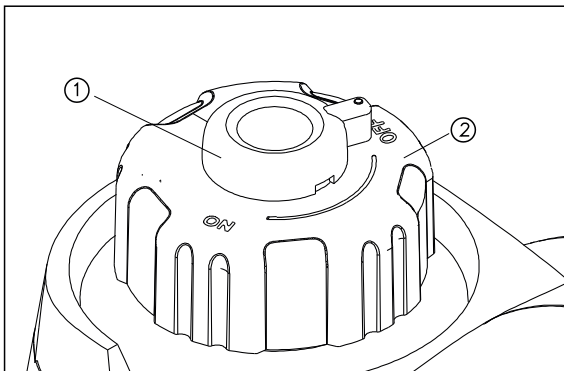

Bouton d'aération bouchon du réservoir de carburant

Le bouchon du réservoir de carburant ② est muni d'un bouton d'aération pour ① arrêter le débit de carburant. Le bouton d'aération doit être mis en position "ON". Cela permettra au carburant de s'écouler vers le carburateur et au moteur de tourner. Lorsque le moteur n'est pas utilisé, tourner le bouton d'aération à "OFF" pour arrêter le débit de carburant.

5. FONCTION DE COMMANDE:

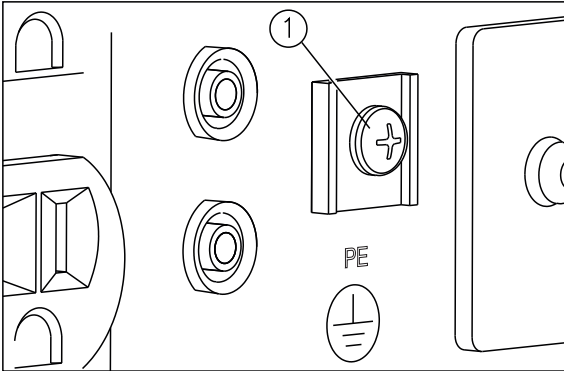

Borne (de mise) de terre

La borne (de mise) de terre ① relie la ligne de terre pour la prévention des chocs électriques. Lors de l'utilisation d'un dispositif électrique mis à la terre, le générateur doit toujours être mis à la terre.

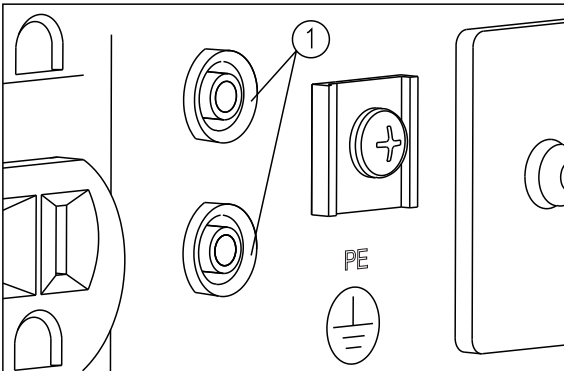

Prises à fonctionnement en parallèle

Cette borne ① permet le raccordement de câbles spéciaux pour le fonctionnement parallèle de deux AGi2100.

Le fonctionnement en parallèle nécessite deux générateurs AGi2100 et les câbles spéciaux. (La puissance nominale en mode parallèle est de 3,0 Kva et le courant nominal est de 25,0 A/110/120 V 13 A/230 V).

La manipulation, la procédure de fonctionnement et les notes d'utilisation sont décrites dans le MANUEL D'UTILISATION DU KIT DE FONCTIONNEMENT EN PARALLÈLE inclus dans le kit de fonctionnement en parallèle. Consulter un revendeur autorisé pour ce kit de fonctionnement en parallèle.

6. PRÉPARATION:

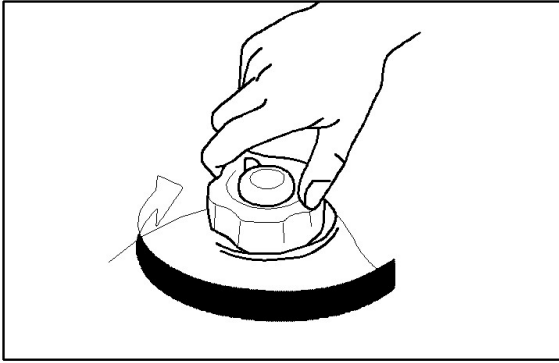

Carburant



- Le carburant est très inflammable et toxique. Vérifier la section « RENSEIGNEMENTS SUR LA SÉCURITÉ » attentivement avant le remplissage.
- Ne pas trop remplir le réservoir de carburant, sinon il risque de déborder lorsque le carburant se réchauffe et se dilate.
- Après le remplissage, s'assurer que le bouchon du réservoir de carburant est bien serré.

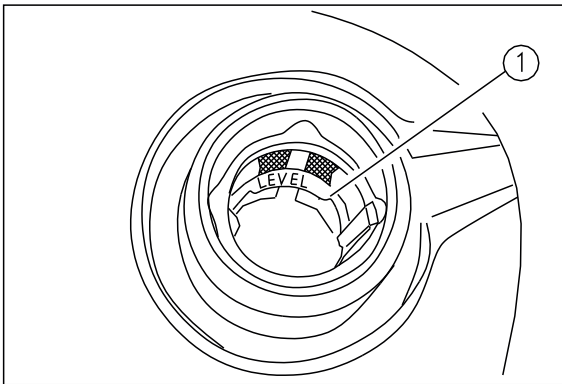

AVIS

- Essuyer immédiatement le carburant déversé avec un chiffon propre, sec et doux, car le carburant peut endommager les surfaces peintes ou les pièces en plastique.
- N'utiliser que de l'essence sans plomb. L'utilisation d'essence au plomb causera de graves dommages aux pièces internes du moteur.

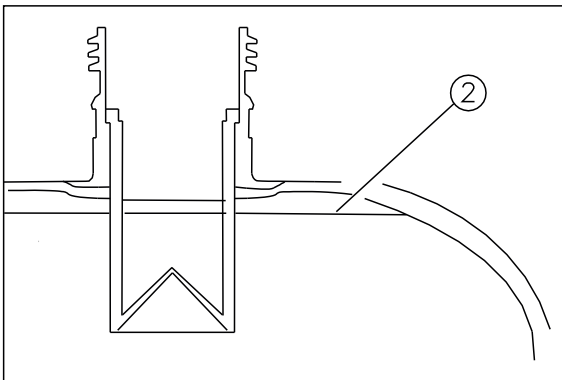

Retirer le bouchon du réservoir de carburant et remplir jusqu'à la marque rouge.

- ① Ligne rouge
- ② Niveau de carburant

Carburant recommandé:

Essence sans plomb

Capacité réservoir de carburant:

Total: 4.0 L

6. PRÉPARATION:

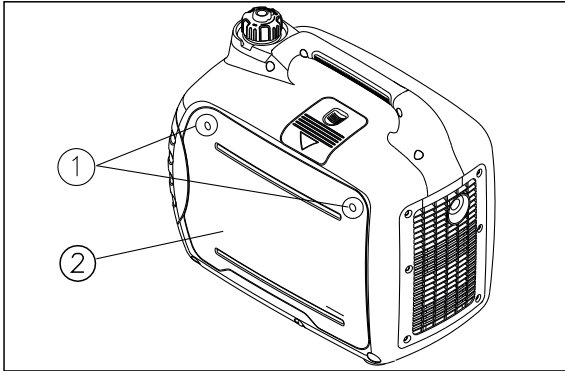

Huile moteur

AVIS

Le générateur est expédié sans huile moteur. Ne pas démarrer le moteur avant d'avoir rempli suffisamment d'huile.

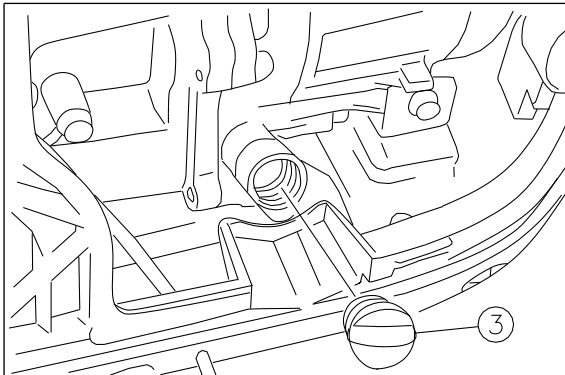

1. Placer le générateur sur une surface plane.
2. Retirer les vis ①, puis retirer le capot ②.
3. Retirer le bouchon de remplissage d'huile ③.
4. Remplir de la quantité spécifiée d'huile moteur recommandée, puis installer et serrer le bouchon de remplissage.
5. Installer le capot et serrer les vis.

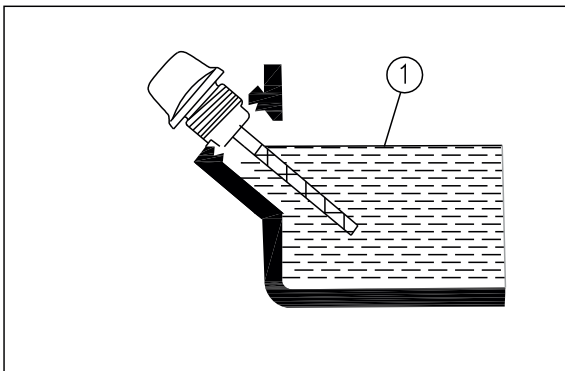

Ne pas trop remplir ①.

Huile moteur recommandée:

SAE 10W -30

Qualité d'huile moteur recommandée:

Type **API Service SE** ou supérieur

Quantité d'huile moteur:
0.35 L

6. PRÉPARATION:

Contrôle du pré-fonctionnement



Si un élément vérifié pendant le pré-fonctionnement ne fonctionne pas correctement, le faire inspecter et réparer avant de faire fonctionner le générateur.

L'état d'un générateur est la responsabilité du propriétaire. Les composants vitaux peuvent commencer à se détériorer rapidement et de façon inattendue, même si le générateur est inutilisé.

CONSEIL: les vérifications de pré-fonctionnement doivent être effectuées chaque fois que le générateur est utilisé.

Contrôle du pré-fonctionnement

Carburant

- Vérifier le niveau de carburant dans le réservoir.
- Faire le plein si nécessaire.

Huile moteur

- Vérifier le niveau d'huile dans le moteur.
- Si nécessaire, ajouter l'huile recommandée au niveau spécifié.
- Vérifier l'absence de fuite d'huile sur le générateur.

En cas de fonctionnement anormal

- Vérifier le fonctionnement.
- Si nécessaire, consulter un revendeur autorisé.

7. FONCTIONNEMENT:

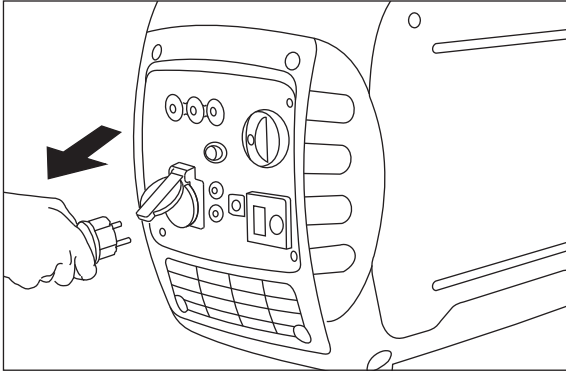

MISE EN GARDE:

- Ne jamais faire fonctionner le moteur dans une zone fermée ou il peut causer l'inconscience et la mort dans un court laps de temps. Faire fonctionner le moteur dans un endroit bien ventilé.
- Avant de démarrer le moteur, ne brancher aucun dispositif électrique.

AVIS

- Le générateur a été expédié sans huile moteur. Ne pas démarrer le moteur tant qu'il n'est pas rempli de l'huile moteur appropriée.
- Ne pas incliner le générateur en ajoutant de l'huile moteur. Cela pourrait entraîner un trop-plein et endommager le moteur.

CONSEIL:

Le générateur peut être utilisé avec la charge de sortie nominale dans des conditions atmosphériques standard.

Conditions atmosphériques standard:

Température ambiante 25 °C
 Pression barométrique 100 kPa
 Humidité relative 30%

La puissance du générateur varie en fonction de la température, de l'altitude (basse pression atmosphérique à haute altitude) et de l'humidité.

La puissance du générateur est réduite lorsque la température, l'humidité et l'altitude sont supérieures aux conditions atmosphériques normales.

De plus, la charge doit être réduite lorsqu'elle est utilisée dans une zone confinée, car le refroidissement du générateur peut être affecté.

7. FONCTIONNEMENT:

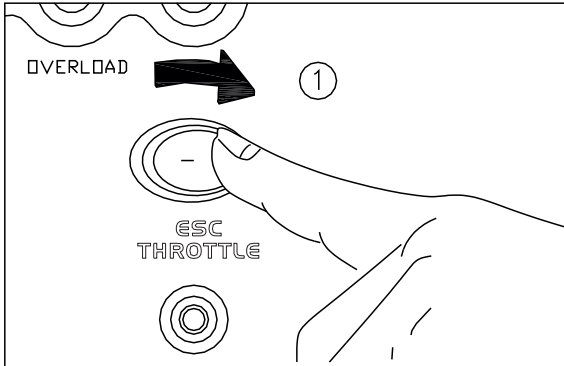

Démarrage du moteur

1. Mettre le commutateur ESC à la position "OFF" ①.

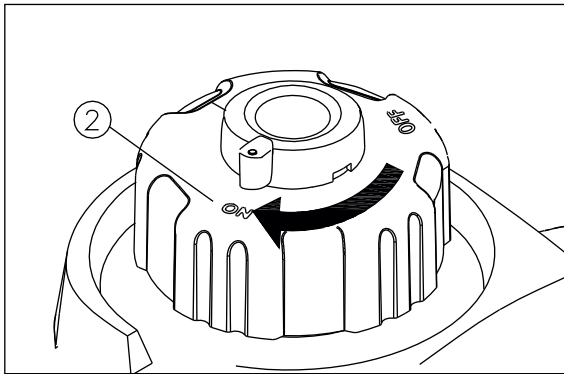

2. Mettre le bouton d'aération à la position "ON" ②.

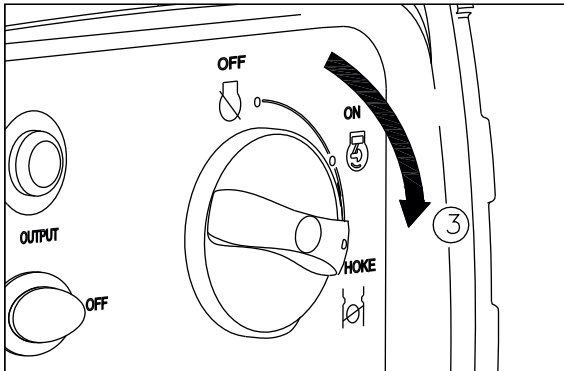

3. Mettre l'interrupteur 3-en-1 à la position "CHOKE" ③.

- a. Le circuit d'allumage est allumé.
- b. Le carburant est allumé.
- c. Le CHOKE est éteint.

CONSEIL:

le choke n'est pas nécessaire pour démarrer un moteur à chaud. Pousser le bouton d'étranglement en position ⑤ "ON".

7. FONCTIONNEMENT:

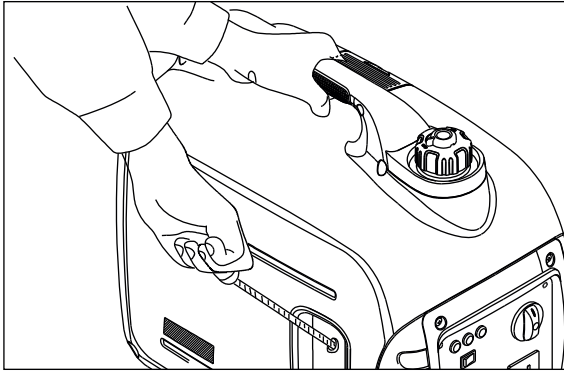

4. Tirer lentement sur le lanceur jusqu'à ce qu'il soit enclenché, puis le tirer rapidement.

CONSEIL:

saisir fermement la poignée de transport pour empêcher le générateur de tomber en tirant sur le lanceur.

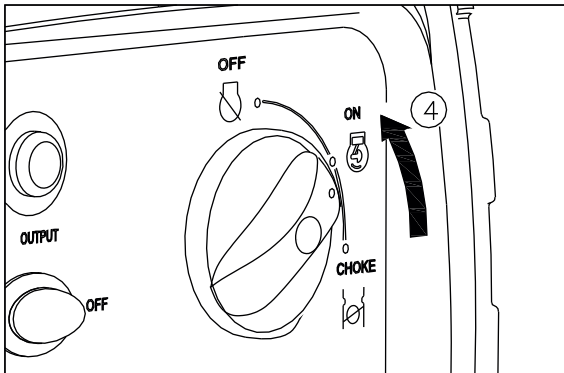

5. Après le démarrage du moteur, réchauffer le moteur jusqu'à ce qu'il ne s'arrête pas lorsque le bouton d'étranglement est remis en position ④ "ON" ④.

CONSEIL:

Au démarrage du moteur, avec l'ESC sur « ON » et sans charge sur le générateur:

- À une température ambiante inférieure à 0 °C (32 °F), le moteur tourne à la valeur nominale tr/min (5 000 tr/min) pendant 5 minutes pour réchauffer le moteur.

- À une température ambiante inférieure à 5 °C (41 °F), le moteur tourne à la valeur nominale tr/min (5 000 tr/min) pendant 3 minutes pour réchauffer le moteur.

L'ESC fonctionne normalement après la période susmentionnée, alors que l'ESC est sur "ON".

7. FONCTIONNEMENT:

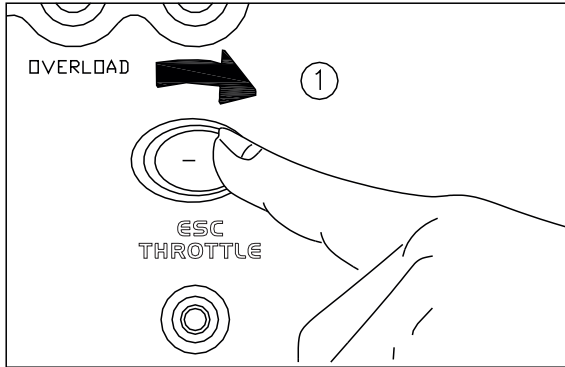

Arrêt du moteur

CONSEIL:
éteindre tous les appareils
électriques.

1. Mettre l'ESC à la position "OFF" ①.

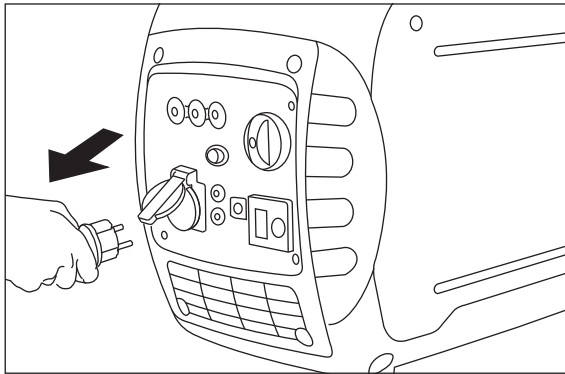

2. Débrancher tous les appareils
électriques.

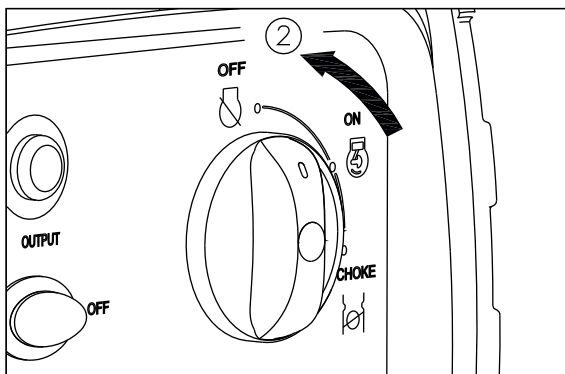

3. Mettre l'interrupteur 3-en-1 à la position "OFF" ②.

- a. Le circuit d'allumage est éteint.
- b. Le carburant est éteint.

7. FONCTIONNEMENT:

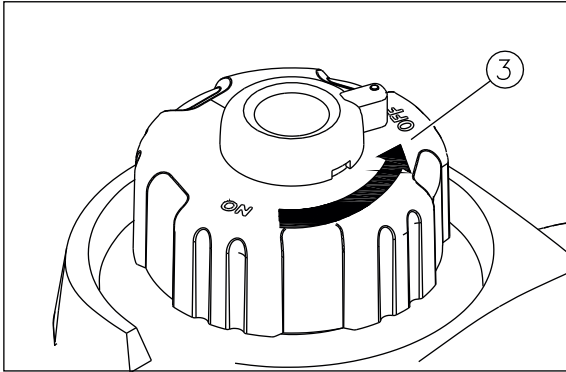

4. Mettre le bouton d'aération du bouchon du réservoir de carburant à la position « OFF » ③ après refroidissement complet du moteur.

Connexion de courant alternatif (CA)



MISE EN GARDE:

S'assurer que tous les appareils électriques sont éteints avant de les brancher.

AVIS

- S'assurer que tous les dispositifs électriques, y compris les câbles et les branchements, sont en bon état avant de raccorder le générateur.
- S'assurer que la charge totale est dans les limites de la puissance nominale du générateur.
- S'assurer que le courant de charge de la prise est dans le courant nominal de la prise.

CONSEIL:

S'assurer de mettre le générateur à la terre. Si un dispositif électrique mis à la terre est utilisé, le générateur doit toujours être mis à la terre.

1. Démarrer le moteur.
2. Mettre l'ESC à la position "ON" ».
3. Brancher à la prise secteur.
4. S'assurer que le voyant du pilote CA est allumé.
5. Allumer tout appareil électrique.

CONSEIL:

l'ESC doit être mis en position "OFF" pour augmenter le régime du moteur à son régime nominal.

Si le générateur est connecté à plusieurs charges ou consommateurs d'électricité, ne pas oublier de connecter d'abord celui avec le courant de démarrage le plus élevé et enfin de connecter celui avec le courant de démarrage le plus bas.

7. FONCTIONNEMENT:

Charge de la batterie

CONSEIL:

- La tension nominale CC du générateur est de 12 V.
- Démarrer d'abord le moteur, puis connecter le générateur à la batterie pour la charge.
- Avant de commencer à charger la batterie, s'assurer que le protecteur CC est sous tension.

1. Démarrer le moteur.
2. Connecter le câble du chargeur de batterie rouge à la borne de batterie positive (+).
3. Connecter le câble du chargeur de batterie noir à la borne de batterie négative (-).
4. Mettre l'ESC sur "OFF" pour démarrer la charge de la batterie.

AVIS

- S'assurer que l'ESC est éteint pendant le chargement de la batterie.
- S'assurer de connecter le câble du chargeur de batterie rouge à la borne de batterie positive (+) et de connecter le câble noir à la borne de batterie négative (-). Ne pas inverser ces positions.
- Brancher les câbles du chargeur de batterie aux bornes de la batterie de façon sécuritaire afin qu'ils ne soient pas déconnectés en raison des vibrations du moteur ou d'autres perturbations.
- Charger la batterie selon les instructions du fabricant.
- Lors de la charge de la batterie, le protecteur CC s'éteint automatiquement si le courant est supérieur aux débits nominaux. Pour redémarrer la charge de la batterie, allumer le protecteur CC en appuyant sur son bouton « ON ». Si le protecteur CC s'éteint à nouveau, arrêter immédiatement de charger la batterie et consulter un revendeur autorisé.

CONSEIL:

- Suivre les instructions du manuel du propriétaire de la batterie pour déterminer à quel point arrêter la charge de la batterie.
- Mesurer la densité de l'électrolyte pour déterminer si la batterie est complètement chargée. À pleine charge, la densité électrolytique est comprise entre 1,26 et 1,28.
- Il est conseillé de vérifier la densité de l'électrolyte au moins une fois toutes les heures pour éviter de surcharger la batterie.



MISE EN GARDE:

Ne jamais fumer ou faire et rompre les connexions à la batterie pendant la charge. Les étincelles peuvent enflammer la batterie.

L'électrolyte de la batterie est toxique et dangereux, causant de graves brûlures, etc. ; il contient de l'acide sulfurique. Éviter tout contact avec la peau, les yeux ou les vêtements.

Solution :

EXTERNE – Rincer à l'eau.

INTERNE – Boire de grandes quantités d'eau ou de lait. Poursuivre avec le lait de magnésie, l'œuf battu ou l'huile végétale. Appeler immédiatement un médecin.

YEUX : rincer à l'eau pendant 15 minutes et obtenir rapidement des soins médicaux. Les batteries produisent des gaz explosifs. Tenir éloignées les étincelles, les flammes, les cigarettes, etc. Ventilez lorsque vous chargez ou utilisez dans un espace fermé. Couvrez toujours les yeux lorsque vous travaillez près des batteries.

GARDER HORS DE LA PORTÉE DES ENFANTS.

7. FONCTIONNEMENT:

Fonctionnement en parallèle CA

Avant de raccorder un appareil à l'un ou l'autre des générateurs, s'assurer qu'il est en bon état de fonctionnement et que sa puissance électrique ne dépasse pas celle de la prise. La plupart des appareils motorisés nécessitent plus que leur puissance électrique pour le démarrage. Lorsqu'un moteur électrique est mis en marche, l'indicateur de surcharge (rouge) peut s'allumer. Cela est normal si l'indicateur de surcharge (rouge) s'éteint dans les 4 secondes. Si l'indicateur de surcharge (rouge) reste allumé, consulter le revendeur de votre générateur.

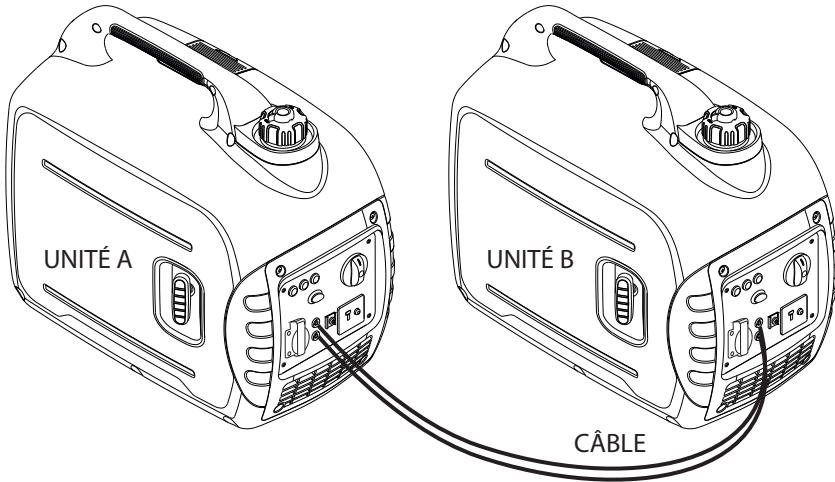

1. Brancher le câble de fonctionnement en parallèle entre le AGi2100 et un autre générateur AGi2100 en suivant les instructions fournies avec le kit de câbles.
2. Démarrer les moteurs et s'assurer que l'indicateur de sortie (vert) de chaque générateur s'allume.
3. Brancher un appareil dans la prise secteur.
4. Mettre l'appareil en marche.

Si les générateurs sont surchargés ou s'il y a un court-circuit dans un appareil connecté, l'indicateur de surcharge (rouge) s'allume. L'indicateur de surcharge (rouge) reste allumé et, après environ 4 secondes, le courant de l'appareil connecté s'éteint et l'indicateur de sortie (vert) s'éteint. Arrêter les deux moteurs et enquêter sur le problème. Déterminer si la cause est un court-circuit dans un appareil connecté ou une surcharge. Corriger le problème et redémarrer le générateur.

NOTICE

- **S'assurer d'utiliser le câble parallèle ou le boîtier de prise fourni par le fabricant.**

7. FONCTIONNEMENT:

Applications de fonctionnement en parallèle CA

Les générateurs AGi2100 peuvent être connectés les uns aux autres pour augmenter la puissance disponible à l'aide d'un kit de câbles parallèles.

Avant de raccorder un appareil ou un cordon d'alimentation au générateur, suivre les instructions fournies avec le kit de câbles de fonctionnement en parallèle.

CONSEIL:

- S'assurer qu'il est en bon état de fonctionnement. Un appareil défectueux ou un cordon d'alimentation défectueux peut créer un risque de choc électrique.
- Si un appareil commence à fonctionner anormalement, devient lent ou s'arrête soudainement, l'éteindre immédiatement. Débrancher l'appareil et déterminer si le problème est l'appareil ou si la capacité de charge nominale du générateur a été dépassée.
- S'assurer que la puissance électrique combinée des outils ou de l'appareil ne dépasse pas celle du générateur. Ne jamais dépasser la puissance nominale maximale pendant plus de 30 minutes. Ne jamais connecter différents modèles de générateurs.
- Pour un fonctionnement en parallèle, n'utiliser qu'un kit de câbles de fonctionnement en parallèle approuvé pour connecter un AGi2100 à un autre générateur AGi2100.
- Ne jamais brancher ou retirer le câble de fonctionnement en parallèle lorsque le générateur fonctionne.
- Pour un fonctionnement sur un seul générateur, le câble de fonctionnement en parallèle doit être retiré.



MISE EN GARDE:

Une surcharge importante qui allume continuellement l'indicateur de surcharge (rouge) peut endommager le générateur. Une surcharge marginale qui allume temporairement l'indicateur de surcharge (rouge) peut réduire la durée de vie utile du générateur.

Limiter le fonctionnement nécessitant une puissance maximale à 30 minutes.

Puissance maximale en fonctionnement en parallèle : 4,0 kVA.

Pour un fonctionnement continu, ne pas dépasser la puissance nominale.



Puissance nominale en fonctionnement en parallèle : 3,2 kVA.

La puissance totale requise (VA) de tous les appareils raccordés doit être considérée. Les fabricants d'appareils électroménagers et d'outils électriques donnent habituellement des renseignements sur la cote à proximité du numéro de modèle ou du numéro de série.

7. FONCTIONNEMENT:

Plage d'application

Lorsque vous utilisez le générateur, assurez-vous que la charge totale est dans les limites de la puissance nominale d'un générateur. Sinon, le générateur risque d'être endommagé.

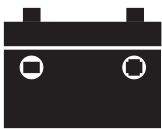
CA				
Facteur de puissance	1	0.8-0.95	0.4-0.75 Efficacité 0.85	CC
AGi2100	~1600W	~1280W	~544W	Tension nominale 12V Courant nominal 8.3A

CONSEIL:

- “~” signifie ce qui suit.
- La puissance d'application indique quand chaque appareil est utilisé par lui-même.
- L'utilisation simultanée de l'alimentation CA et CC est possible, mais la puissance totale ne doit pas dépasser la puissance nominale.

EX:

Puissance nominale du générateur		1600VA
Fréquence	Facteur de puissance	
CA	1.0	~1600W
	0.8	~1280W
CC	--	100W(12V/8.3A)

Le voyant de surcharge s'allume lorsque la puissance totale dépasse la plage d'application.

AVIS

- Ne pas surcharger. La charge totale de tous les appareils électriques ne doit pas dépasser la plage d'alimentation du générateur. Une surcharge endommagera le générateur.
- Lorsque vous fournissez de l'équipement de précision, des contrôleurs électroniques, des PC, des ordinateurs, de l'équipement à base de micro-ordinateurs ou des chargeurs de batterie, maintenez le générateur à une distance suffisante pour empêcher les interférences électriques du moteur. S'assurer également que le bruit électrique provenant du moteur n'interfère pas avec les autres dispositifs électriques situés près du générateur.
- Si le générateur doit fournir de l'équipement médical, il faut d'abord obtenir l'avis du fabricant, d'un professionnel de la santé ou d'un hôpital.
- Certains appareils électriques ou moteurs électriques à usage général ont des courants de démarrage élevés et ne peuvent donc pas être utilisés, même s'ils se situent dans les plages d'alimentation indiquées dans le tableau ci-dessus. Consulter le fabricant de l'équipement pour obtenir d'autres conseils.

8. ENTRETIEN PÉRIODIQUE:

Entretien:

La sécurité est la responsabilité du propriétaire. L'inspection périodique, le réglage et la lubrification garderont votre générateur dans l'état le plus sûr et le plus efficace possible. Les aspects les plus importants de l'inspection et de la lubrification des générateurs sont expliqués dans les pages suivantes.



MISE EN GARDE:

Si vous n'êtes pas familier avec les travaux d'entretien, demandez à un revendeur autorisé de le faire pour vous.

Tableau d'entretien:



MISE EN GARDE:

- Arrêter le moteur avant de commencer les travaux d'entretien.
- Utiliser uniquement les pièces d'origine pour le remplacement. Demander plus d'attention à un revendeur autorisé agréé.

Élément	Routine	Contrôle pré-fonctionnement	6 mois ou 100 h	12 mois ou 300 h
Bougie d'allumage	Vérifier l'état. Nettoyer et remplacer si nécessaire.		○	
Carburant	Vérifier le niveau de carburant et les fuites.	○		
Tuyau de carburant	Vérifier si le tuyau d'alimentation en carburant est fissuré ou endommagé. Remplacer si nécessaire.	○		
Huile moteur	Vérifier le niveau d'huile dans le moteur.	○		
	Replace.		○ (1)	
Élément de filtre à air	Check condition. Clean.		○ (2)	
Écran de silencieux	Check condition. Clean and replace if necessary.		★	
Pare-étincelles	Check condition. Clean and replace if necessary.		★	

8. ENTRETIEN PÉRIODIQUE:

Élément	Routine	Contrôle pré-fonctionnement	6 mois ou 100 h	12 mois ou 300 h
Filtre à carburant	Nettoyer et remplacer si nécessaire.			○
Tuyau de reniflard du carter	Vérifier si le tuyau du reniflard est fissuré ou endommagé. Remplacer si nécessaire.			○
Culasse	Décarboniser la culasse plus fréquemment si nécessaire.			★
Dégagement de soupape	Vérifier et régler lorsque le moteur est froid.			★
Raccords/fixations	Vérifier tous les raccords et fixations. Corriger au besoin.			★
Fonctionnement anormal.		○		

(1) Le remplacement initial de l'huile moteur a lieu après un mois ou 20 heures de fonctionnement.

(2) L'élément du filtre à air doit être nettoyé plus fréquemment lorsqu'il est utilisé dans des zones inhabituellement humides ou poussiéreuses.

★ Comme ces éléments nécessitent des outils, une date et des compétences techniques, demandez à un revendeur autorisé d'effectuer le service.

8. ENTRETIEN PÉRIODIQUE:

Inspection des bougies d'allumage

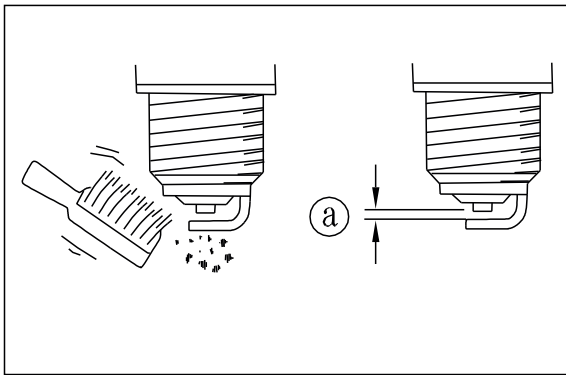
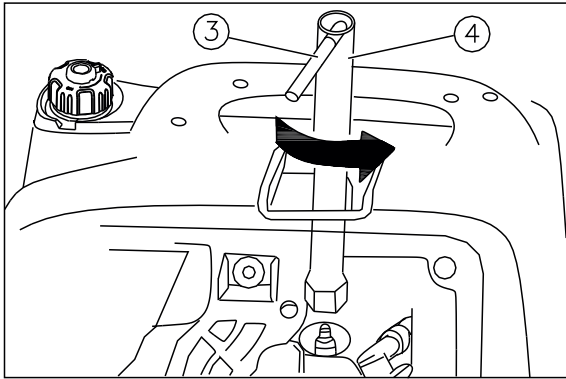
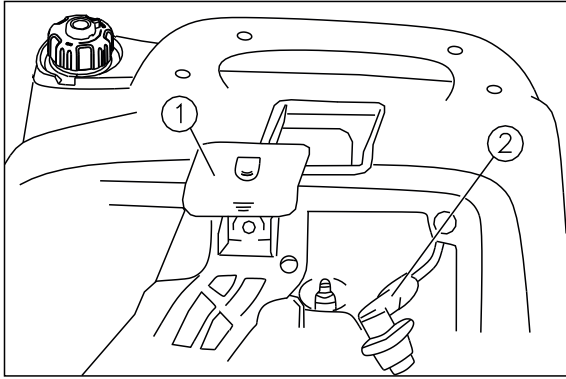

La bougie d'allumage est un composant important du moteur qui doit être vérifié périodiquement.

1. Retirer le bouchon ① et le bouchon de la bougie d'allumage ②.

2. Insérer le guidon ③ dans l'outil ④ et le tourner dans le sens antihoraire pour retirer la bougie d'allumage.

3. Vérifier la décoloration et éliminer tout dépôt de carbone. L'isolant en porcelaine autour de l'électrode centrale de la bougie d'allumage doit être de couleur brun moyen à clair.

4. Vérifier le type de bougie d'allumage et l'espace.

Bougie d'allumage standard:

E6TC E6RTC

BP6HS / BPR6HS (NGK)

L87YC / R L87YC (CHAMPION)

W16FP / W16FPR (DENSO)

W6BC / WR6BC (BOSCH)

Si vous avez besoin d'une certification CEM, le moteur doit utiliser une bougie d'allumage E6RTC.

Écart entre les bougies d'allumage:

0,6-0,7mm

CONSEIL:

L'écart entre les bougies d'allumage doit être mesuré à l'aide d'une jauge d'épaisseur de fil et, au besoin, être ajusté.

5. Installer la bougie d'allumage. Couple de la bougie d'allumage: 20.0 Nm.

6. Installer le bouchon et le couvercle de la bougie d'allumage.

CONSEIL:

Si une clé dynamométrique n'est pas disponible lors de l'installation d'une bougie d'allumage, une bonne estimation du couple correct est de 1/4-1/2 tour passé le doigt serré. Toutefois, la bougie d'allumage doit être serrée au couple spécifié dès que possible.

8. ENTRETIEN PÉRIODIQUE:

Réglage du carburateur

Le carburateur est une partie essentielle du moteur. L'ajustement devrait être laissé à un revendeur autorisé ou à ceux qui ont une formation professionnelle et de l'équipement pour le faire correctement.

Remplacement de l'huile moteur



MISE EN GARDE:

Éviter de vidanger l'huile moteur immédiatement après l'arrêt du moteur. L'huile peut être chaude et doit être manipulée avec précaution pour éviter les brûlures.

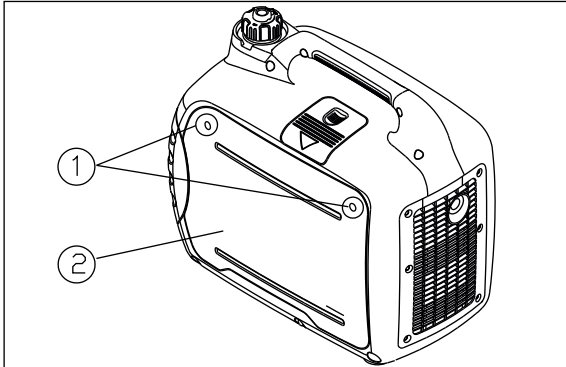

1. Placer le générateur sur une surface plane et réchauffer le moteur pendant plusieurs minutes. Arrêter le moteur et mettre le bouton d'interrupteur 3-en-1 et le bouton d'aération du bouchon du réservoir de carburant sur "OFF".

2. Retirer les vis ① puis retirer le capot ②.

3. Retirer le bouchon de remplissage d'huile ③.

4. Placer un carter d'huile sous le moteur. Incliner le générateur pour vidanger complètement l'huile.

5. Replacer le générateur sur une surface plane.

AVIS

Ne pas incliner le générateur en ajoutant de l'huile moteur. Cela pourrait entraîner un trop-plein et endommager le moteur.

6. Ajouter l'huile moteur au niveau supérieur.

Huile moteur recommandée:

SAE 10W -30

Qualité d'huile moteur recommandée:

Type **API Service SE** ou supérieur

Quantité d'huile moteur:

0.35 L

7. Nettoyer le capot et essuyer tout déversement d'huile.

AVIS

S'assurer qu'aucune matière étrangère n'entre dans le carter.

8. Installer le bouchon de remplissage d'huile.

9. Installer le capot et serrer les vis.

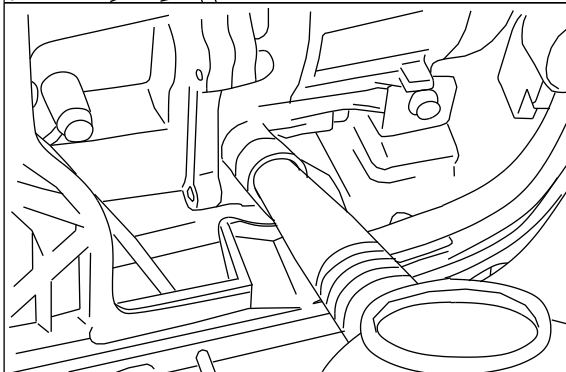
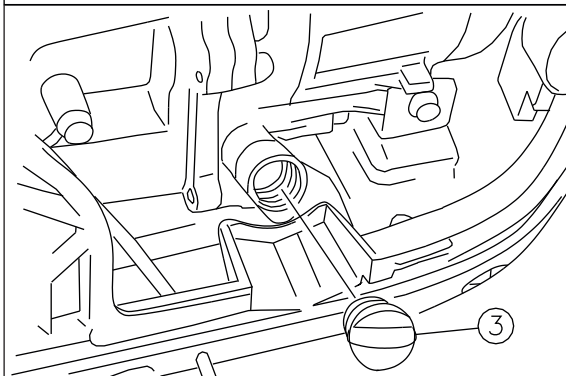

8. ENTRETIEN PÉRIODIQUE:

Filtre à air

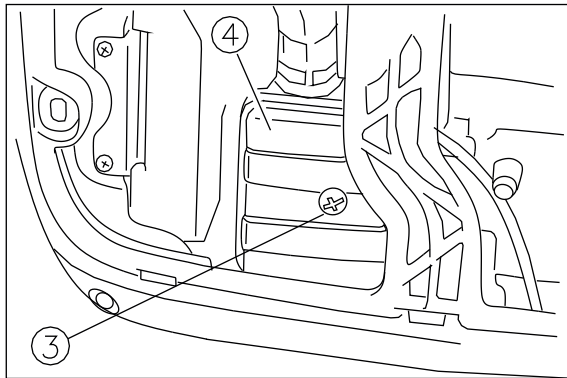
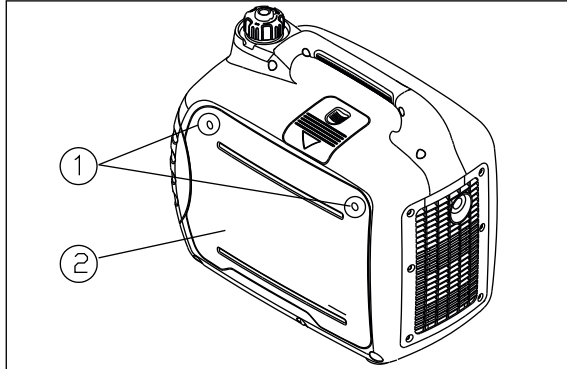

3. Retirer l'élément en mousse ⑤.
4. Laver l'élément en mousse dans un solvant et le sécher.
5. Huiler l'élément en mousse et presser l'excès d'huile. L'élément en mousse doit être mouillé mais ne pas dégouliner.

AVIS

Ne pas essorer l'élément en mousse en le pressant. Cela pourrait le déchirer.

6. Insérer l'élément en mousse dans le boîtier.

CONSEIL:

S'assurer que l'élément en mousse est bien étanche contre le support du filtre à air pour éviter les fuites d'air.

Le moteur ne doit jamais fonctionner sans l'élément en mousse; il peut en résulter une usure excessive du piston et du cylindre.

7. Installer le capot du boîtier du filtre à air dans sa position d'origine et serrer la vis.
8. Installer le capot et serrer les vis.

1. Retirer les vis ①, puis retirer le capot ②.
2. Retirer la vis ③ puis retirer le capot du boîtier du filtre à air ④.

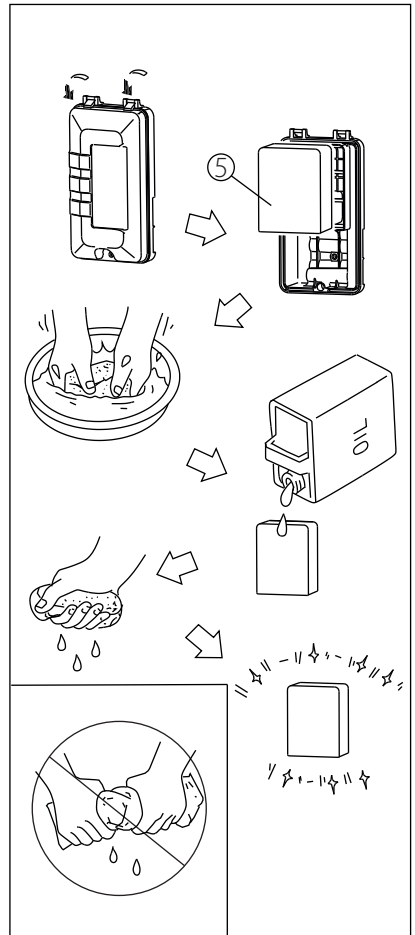

8. ENTRETIEN PÉRIODIQUE:

Écran du silencieux et pare-étincelles

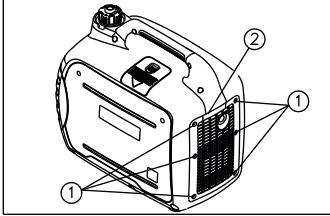

MISE EN GARDE:

Le moteur et le silencieux seront très chauds une fois le moteur en marche. Éviter de toucher le moteur et le silencieux avec une partie de votre corps ou de vos vêtements pendant qu'ils sont encore chauds lors de l'inspection ou de la réparation.

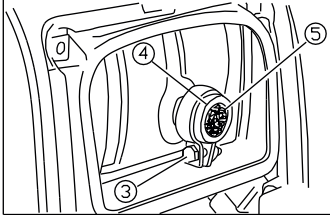

1. Retirer les vis ①, puis tirer vers l'extérieur sur les zones du capot ② indiquées.
2. Desserrer le boulon ③ puis retirer le capuchon du silencieux ④, l'écran du silencieux ⑤ et le pare-étincelles ⑥.
3. Nettoyer les dépôts de carbone sur l'écran du silencieux et le pare-étincelles à l'aide d'une brosse métallique.

AVIS

Lors du nettoyage, utiliser la brosse métallique légèrement pour éviter d'endommager ou de rayer l'écran du silencieux et du pare-étincelles.

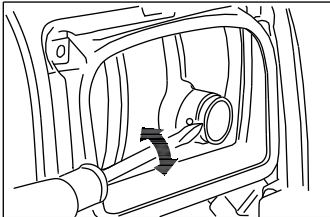

4. Vérifier l'écran du silencieux et le pare-étincelles. Les remplacer s'ils sont endommagés.
5. Installer le pare-étincelles.

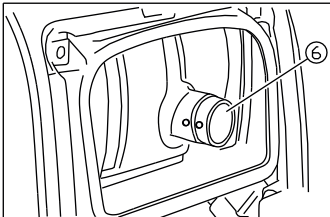

MISE EN GARDE:

En cas d'utilisation dans des zones sujettes aux incendies comme la forêt ou les bois, ne jamais utiliser un moteur sans un pare-étincelles approprié.

CONSEIL:

Aligner la projection du pare-étincelles ⑦ avec le trou ⑧ dans le tuyau du silencieux.

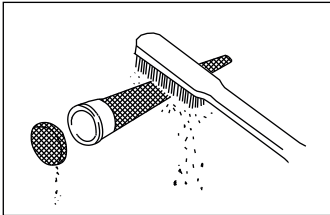

6. Installer l'écran du silencieux et le bouchon du silencieux.
7. Installer le capot et serrer les vis.

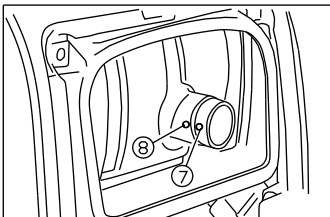

8. ENTRETIEN PÉRIODIQUE:

Filtere du réservoir de carburant

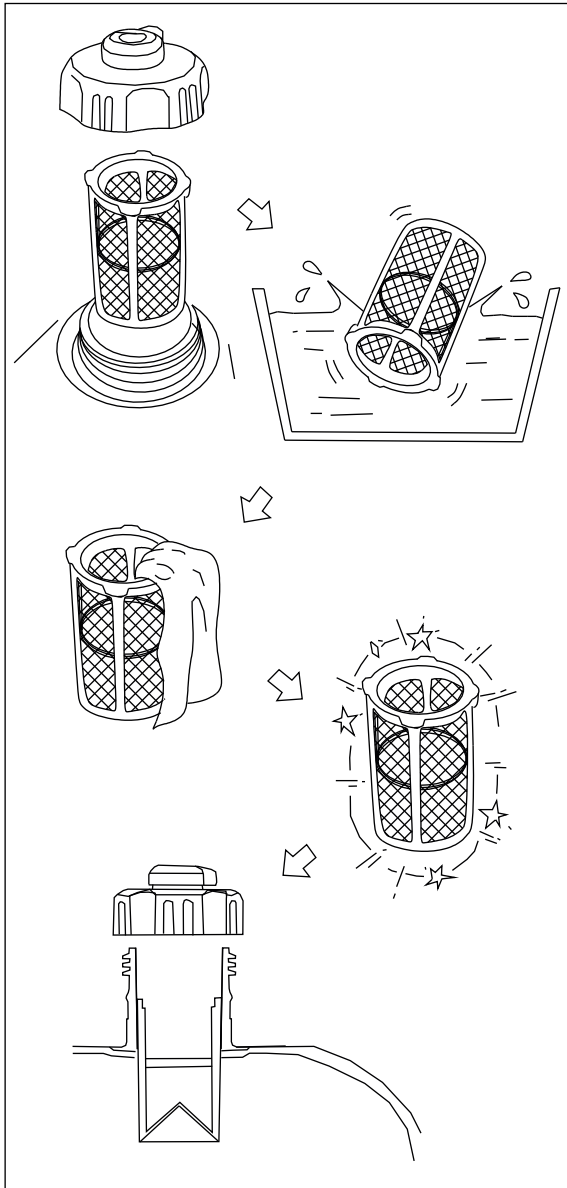

MISE EN GARDE:

Ne jamais utiliser d'essence en fumant ou à proximité d'une flamme nue.

1. Retirer le bouchon et le filtre du réservoir de carburant.
2. Nettoyer le filtre avec de l'essence.
3. Essuyer le filtre et l'installer.
4. Installer le bouchon du réservoir de carburant.

S'assurer que le bouchon du réservoir de carburant est bien serré.

8. ENTRETIEN PÉRIODIQUE:

Filtre à carburant

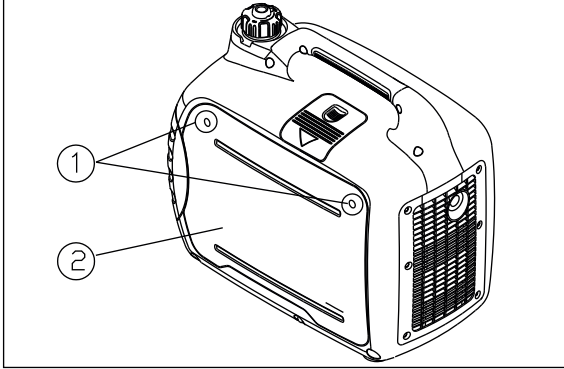

1. Retirer les vis ① puis retirer le capot ②, pour vidanger le carburant ③.

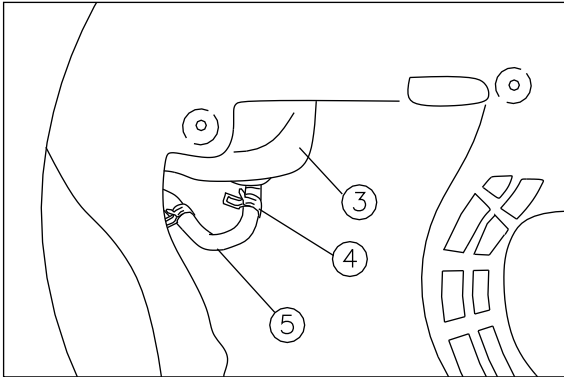

2. Maintenir et déplacer le collier ④, puis retirer le tuyau ⑤ du réservoir.

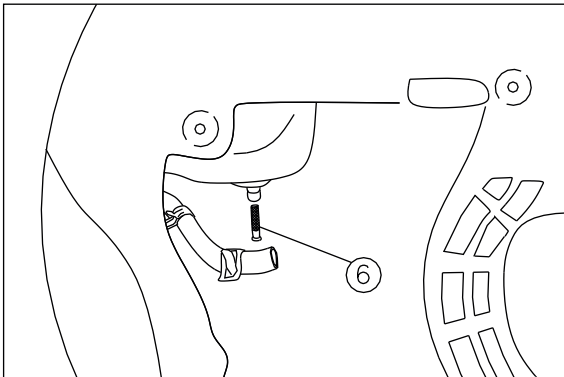

3. Retirer le filtre à carburant ⑥.
 4. Nettoyer le filtre avec de l'essence.
 5. Sécher le filtre et le remplacer.
 6. Installer le tuyau et le collier, puis ouvrir le robinet de carburant pour vérifier s'il y a des fuites.
 7. Installer le capot et serrer les vis.

9. ENTREPOSAGE:

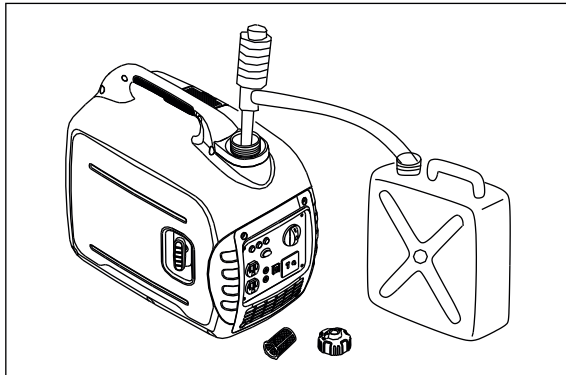
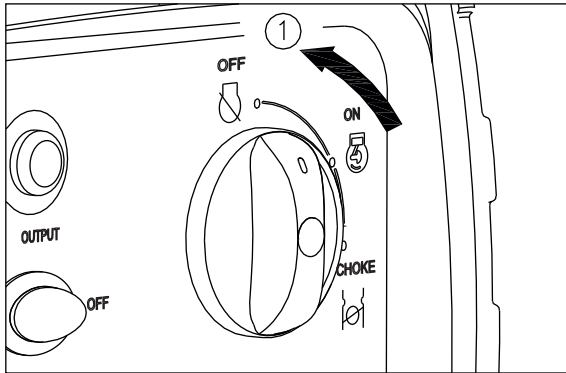

MISE EN GARDE:

Le carburant est très inflammable et toxique. Vérifier attentivement la section "RENSEIGNEMENTS SUR LA SÉCURITÉ".

AVIS

Essuyer immédiatement le carburant déversé avec un chiffon propre, sec et doux, car le carburant peut détériorer les surfaces peintes ou les pièces en plastique.

Le stockage à long terme de votre machine nécessitera certaines procédures préventives pour se protéger contre la détérioration.

Vidanger le carburant

- 1.** Mettre l'interrupteur 3-en-1 à la position "OFF" ①.
- 2.** Retirer le bouchon du réservoir de carburant et le filtre. Extraire le carburant du réservoir de carburant dans un contenant d'essence approuvé à l'aide d'un siphon à main disponible dans le commerce. Ensuite, installer le bouchon du réservoir de carburant.
- 3.** Démarrer le moteur et le laisser tourner jusqu'à ce qu'il s'arrête. Le moteur s'arrêtera dans environ 20 minutes.

CONSEIL:

- Ne pas connecter avec des appareils électriques. (opération déchargée)
- Le temps de fonctionnement du moteur dépend de la quantité de carburant qui reste dans le réservoir.

- 4.** Retirer les vis, puis retirer le capot.
- 5.** Vidanger le carburant du carburateur en desserrant la vis de vidange de la chambre de flottaison du carburateur.
- 6.** Mettre l'interrupteur 3-en-1 à la position "OFF".
- 7.** Serrer la vis de vidange.
- 8.** Installer le capot et serrer les vis.
- 9.** Tourner le bouton d'aération du bouchon du réservoir de carburant à "OFF" une fois que le moteur a complètement refroidi.

9. ENTREPOSAGE:

Moteur

Effectuer les étapes suivantes pour protéger le cylindre, la bague de piston, etc. contre la corrosion.

1. Retirer la bougie d'allumage, verser environ une cuillère à soupe de SAE 10W-30 dans le trou de bougie d'allumage et réinstaller la bougie d'allumage. Faire démarrer le moteur par recul en tournant plusieurs fois (avec le bouton d'interrupteur 3-en-1 désactivé) pour enduire les parois du cylindre d'huile.
2. Tirez le démarreur de recul jusqu'à ce que vous ressentiez une compression. Puis arrêter de tirer. (Ceci empêche le cylindre et les soupapes de rouiller).
3. Nettoyer l'extérieur du générateur. Entreposer le générateur dans un endroit sec et bien ventilé, avec le capot placé par-dessus.

10. RÉOLUTION DES PROBLÈMES:

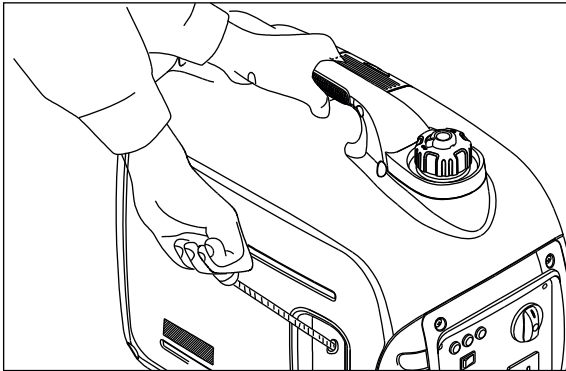

Le moteur ne démarre pas

1. Circuits de carburant

Aucun carburant fourni à la chambre de combustion.

- Pas de carburant dans le réservoir - fournir du carburant.
- Carburant dans le réservoir - purge d'air du bouchon du réservoir et robinet de carburant sur "ON".
- Filtre à carburant bouché - nettoyer le filtre à carburant.
- Carburateur bouché - nettoyer le carburateur.

Circuits de l'huile moteur

Insuffisant.

- Le niveau d'huile est faible - Ajouter de l'huile moteur.

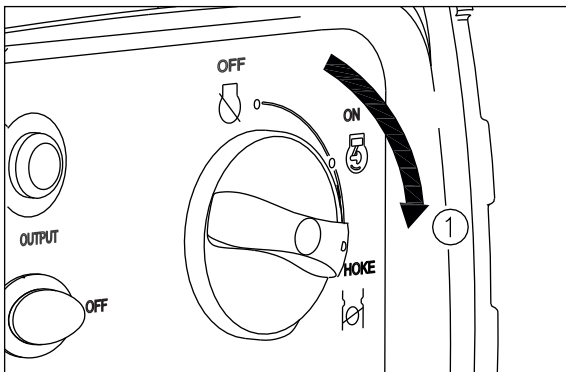

3. Systèmes électriques

- Mettre l'interrupteur 3-en-1 sur "CHOKE" et tirer le lanceur ①.
- Faible étincelle - bougie d'allumage sale avec du carbone ou humide - retirer le carbone ou essuyer la bougie d'allumage.
- Système d'allumage défectueux - consulter un revendeur autorisé.

10. RÉOLUTION DES PROBLÈMES:

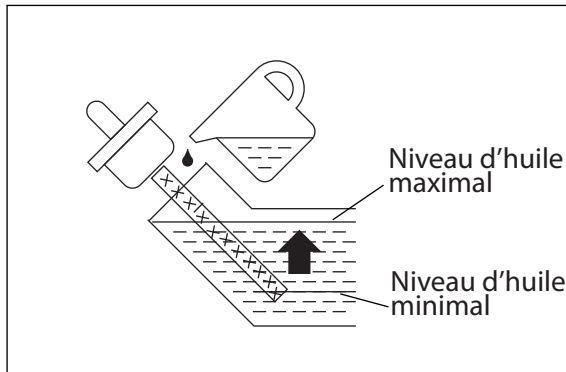

Le générateur ne produit pas d'énergie

- Dispositif de sécurité (protecteur CC) sur "OFF". Appuyer sur la touche "ON" du protecteur CC.
- Le voyant du pilote CA (vert) s'éteint. Arrêter le moteur, puis redémarrer.

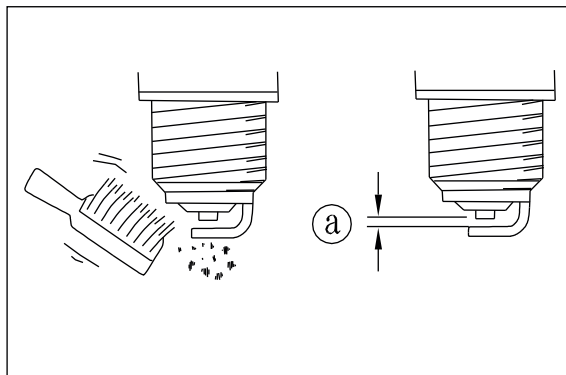

11. PARAMÈTRES TECHNIQUES:

MODÈLE		IB-LC2000i
Générateur	Type	Inverter
	Fréquence nominale /Hz *	50
	Tension nominale /V *	230
	Puissance de sortie max /kW	1.8
	Puissance de sortie nominale /Kw	1.6
	Facteur de puissance	1.0
	Qualité de sortie CA	ISO8528 G2
	THD/%	≤5
	Niveau de bruit dB/LpA/LwA/K 4m (3/4 charge)	63.5
	Sortie CC/ V-A	12 - 8.3
	Protection contre les surcharges	CC
CA		Contrôle par programme de protection de surcharge de l'inverseur
Moteur	Moteur	LC148F./
	Type de moteur	Monocylindre, 4 temps, refroidissement à air forcé, OHV
	Déplacement/cc	79
	Type de carburant	Essence sans plomb
	Capacité de carburant/L	4
	Exécution continue Temps (à la puissance nominale)/h	4
	Capacité d'huile/L	0.35
	N° de modèle d'étincelle	E6TC E6RTC
	N° de modèle d'étincelle	Lanceur
Groupe générateur	Longueur x Largeur x Hauteur/mm	499×285×455
	Poids net/kg	21

12. SCHÉMA ÉLECTRIQUE:

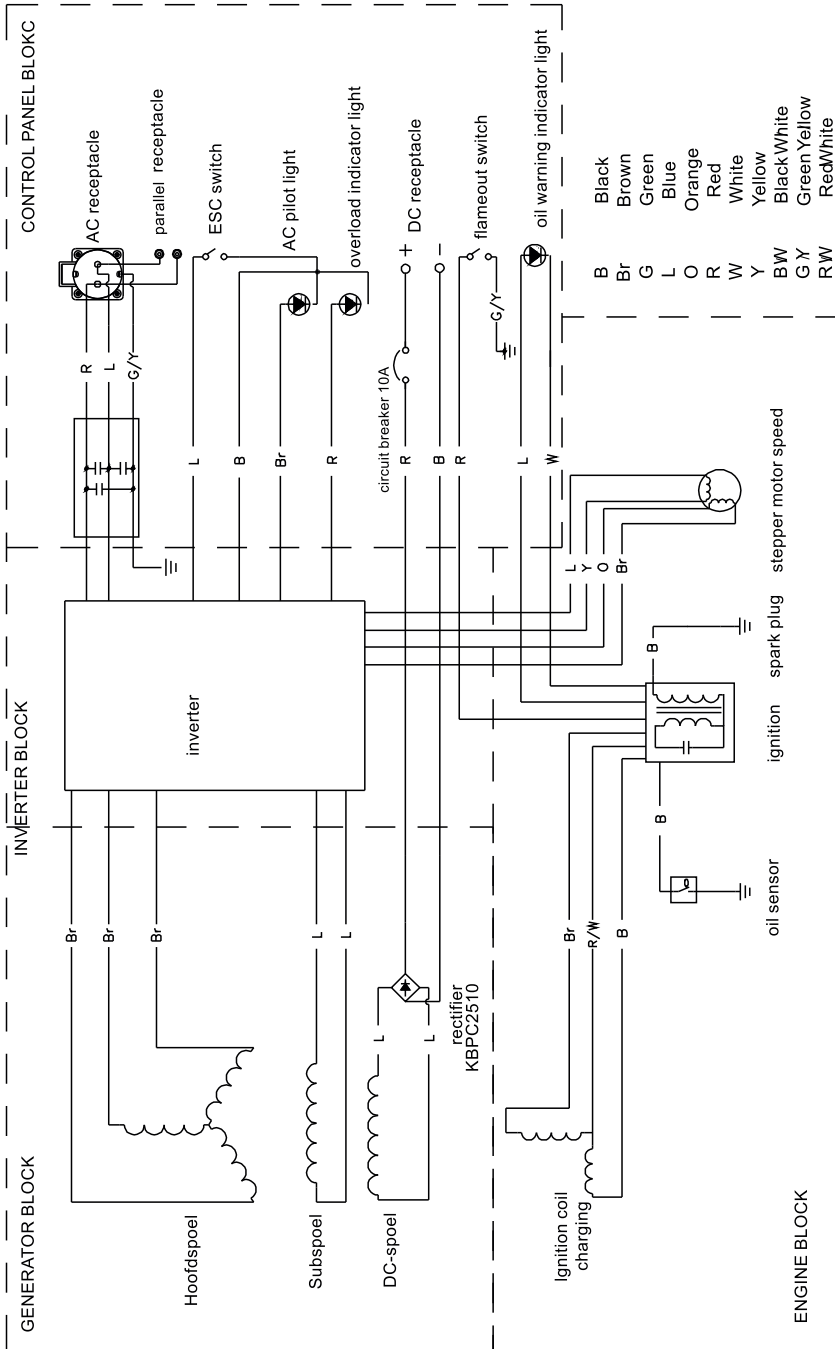

12. GARANTIE

Cette machine a été conçue et construite en utilisant les techniques de fabrication les plus modernes. Le fabricant garantit ses produits pour une période de 24 mois à compter de la date d'achat, à l'exception des produits pour service professionnel continu, utilisés pour des travaux pour le compte de tiers, pour lesquels la garantie est de 12 mois à compter de la date d'achat.

CONDITIONS DE GARANTIE

La garantie commence à compter de la date d'achat. Le fabricant remplace gratuitement les pièces défectueuses dans les matériaux, le traitement et la production. La garantie ne couvre pas le remplacement de la machine.

Le personnel technique interviendra dans les délais impartis par les besoins organisationnels et, dans tous les cas, dans les plus brefs délais. Tout retard ne donnera lieu à aucune réclamation en dommages et intérêts ni à la demande de prolongation de la garantie proprement dite.

Pour demander une assistance sous garantie, il est nécessaire de montrer au personnel autorisé le certificat de garantie tamponné par le revendeur, entièrement rempli et accompagné de la facture d'achat ou du ticket ou de tout autre document légalement obligatoire et prouvant la date d'achat.

La garantie est annulée dans les cas suivants :

- Absence évidente de maintenance
- Utilisation incorrecte ou altération du produit
- Utilisation de lubrifiants inappropriés
- Utilisation de pièces de rechange non originales.
- Réparations effectuées par du personnel non autorisé

Le fabricant exclut de la garantie les pièces soumises à une usure normale.

Tout dommage causé pendant le transport doit être immédiatement signalé au transporteur, sous peine d'annulation de la garantie.

Le fabricant n'est pas responsable des dommages directs ou indirects causés aux personnes ou aux choses, par des pannes de machine ou résultant de la suspension prolongée et forcée de l'utilisation de celle-ci.

Les images contenues dans ce manuel sont uniquement à des fins d'illustration et peuvent être différentes de l'apparence réelle du produit. Les informations contenues dans ce manuel sont sujettes à modification sans préavis.



DÉCLARATION CE DE CONFORMITÉ



Pour les machines suivantes:

Nom du produit : groupe électrogène de faible puissance
Nom commercial : N/A
Fonction : groupe électrogène de faible puissance
Type : Essence
Numéro de modèle : IB-LC2000i – IB-LC3500i
Numéro de série: --

est par la présente confirmé qu'il satisfait à toutes les dispositions pertinentes de

- Directive Machines (2006/42/EC)

et les normes harmonisées suivantes ont été respectées :

- EN ISO 8528-13:2016

est par la présente confirmé qu'il satisfait à toutes les dispositions pertinentes de

- Directive Compatibilité Electromagnétique (2014/30/EU)

et les normes harmonisées suivantes ont été respectées :

- EN 61000-6-1:2019; EN 55012:2007+A1

est par la présente confirmé qu'il satisfait à toutes les dispositions pertinentes de

- Directive sur les émissions sonores des équipements extérieurs (2000/14/EC + 2005/88/EC)
- Niveau de puissance acoustique mesuré: 87 dB(A) pour IB-LC2000i – IB-LC3500i
- Niveau de puissance acoustique garanti: 88 dB(A) pour IB-LC2000i – IB-LC3500i

Le responsable du marquage de cette déclaration est

Nom du Fabricant : Loncin Motor Co., Ltd.
Adresse du fabricant : No.99 Hualong Road, Jiulong Industrial Park, Jiulongpo District, Chongqing, P. R. China

Persona responsabile della compilazione dei fascicoli tecnici istituiti all'interno dell'UE

Prénom / nom de famille : Ibea S.r.l.
Adresse : Via Milano, 15/17
21049 – Tradate (VA) Italy

Responsable de la declaration

Prénom / nom de famille : Huang Wan
Poste/Titre : Engineering Manager
Lieu : Chongqing
Date : 11-10-2022

(Signature)

INHALT

1. VORWORT:	121
2. SICHERHEITSINFORMATIONEN:	122
3. LAGE DER WICHTIGEN ETIKETTEN:	126
4. BESCHREIBUNG:	126
Bedienfeld:	127
5. KONTROLLFUNKTION:	127
3-in-1-Schalterknopf:	127
Ölwarnleuchte (Rot):	128
Überlastungs-Kontrollleuchte (Rot):	128
AC-Kontrollleuchte (Grün):	129
DC Schutzschalter:	129
ESC-Schalter:	130
Kraftstoffdeckel:	130
Entlüftungsknopf des Tankdeckels:	130
Erdungsklemme (Erde):	131
Parallele Betriebsausgänge:	131
6. VORBEREITUNG:	132
Kraftstofftankdeckel:	132
Motoröl:	133
Vor-ort-kontrolle:	134
7. BETRIEB:	135
Starten Sie den Motor:	136
Anhalten des Motors:	138
Wechselstromanschluss (AC):	139
Akkuladung:	140
AC-Parallelbetrieb:	141
AC-Parallelbetrieb Anwendungen:	142
Anwendungsbereich:	143
8. PERIODISCHE WARTUNG:	144
Wartungsplan:	144
Zündkerzeninspektion:	146
Einstellung des Vergasers:	147
Motorölwechsel:	147
Luftfilter:	148
Schalldämpfersieb und Funkenfänger:	149
Kraftstofftankfilter:	150
Kraftstofffilter:	151
9. LAGERUNG:	152
Den Kraftstoff entleeren:	152
Motor:	153
10. FEHLERSUCHE:	153
Der Motor springt nicht an:	153
Der Generator produziert keinen Strom:	154
11. TECHNISCHE DATEN:	155
12. SCHALTPLÄNE:	156
13. GARANTIE:	157

1. VORWORT:

Vielen Dank, dass Sie einen Generator gekauft haben. Wir empfehlen dem Bediener, dieses Handbuch vor der Verwendung des Generators sorgfältig zu lesen und alle Anforderungen und Betriebsverfahren für den Generator vollständig zu verstehen. Sollten Sie Fragen zu diesem Handbuch haben, wenden Sie sich bitte an Ihren Fachhändler für die Inbetriebnahme, den Betrieb, das Wartungsprogramm usw. Der Techniker wird Ihnen zeigen, wie Sie den Generator richtig und sicher benutzen. Wir empfehlen außerdem, dass der Betreiber beim Kauf dieses Generators die Inbetriebnahme- und Betriebsanleitung zu Rate zieht.

Dieser Generator funktioniert in einem sicheren, effektiv und zuverlässig, wenn er ordnungsgemäß betrieben und gewartet wird. Vor dem Betrieb oder der Wartung des Generators, sollte der Betreiber:

- Informieren Sie sich über die örtlichen Gesetze und Vorschriften und halten Sie diese strikt ein.
- Lesen und beachten Sie alle Sicherheitshinweise in dieser Anleitung und auf dem Gerät.
- Machen Sie Ihre Familie mit allen Sicherheitshinweisen in dieser Anleitung vertraut.

Es ist unmöglich für die Hersteller, alle gefährlichen Umstände vorherzusagen, die auftreten können. Aus diesem Grund können die Warnungen in diesem Handbuch und die Warnschilder am Generator nicht alle gefährlichen Umstände abdecken. Wenn wir keine besonderen Vorsichtsmaßnahmen für Betriebsverfahren, -methoden oder -techniken angeben, betreiben Sie den Generator so, dass die persönliche Sicherheit gewährleistet ist, und stellen Sie sicher, dass dadurch keine Schäden am Aggregat entstehen. Um einen sicheren Betrieb zu gewährleisten, lesen Sie bitte sorgfältig drei wichtige Sicherheitshinweise in diesem Handbuch und auf dem Generator, vorangestellt ist ein Sicherheitshinweis

symbol  einschließlicb:



GEFAHR: Sie werden getötet oder SCHWER VERLETZT, wenn Sie die Anweisungen nicht befolgen.



WARNHINWEIS: Sie KÖNNEN TÖTEN oder SCHWER VERLETZT WERDEN, wenn Sie es nicht tun anweisungen befolgen.



VORSICHT: Sie KÖNNEN VERLETZT werden, wenn Sie die Anweisungen nicht befolgen.

HINWEIS Ihr Generator oder anderes Eigentum könnte beschädigt werden, wenn Sie anweisungen nicht befolgen.

2. SICHERHEITSINFORMATIONEN:



WARNUNG:

Verwenden Sie ihn niemals in Innenräumen.

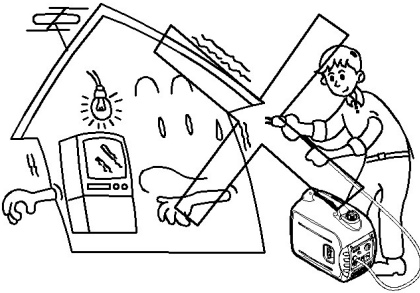

GEFAHR:

Schließen Sie das Gerät niemals direkt an ein Stromnetz an.



WARNUNG:

Verwenden Sie ihn niemals unter nassen Bedingungen.

2. SICHERHEITSINFORMATIONEN:

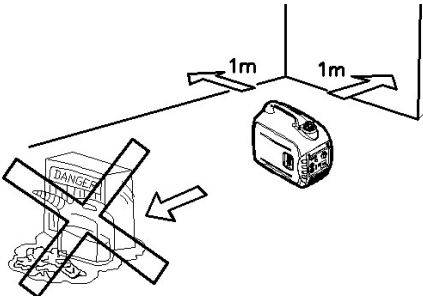

! WARNUNG:

Halten Sie Kinder und Haustiere vom Arbeitsbereich entfernt. Unterlassen Sie Stellen Sie brennbare Gegenstände in die Nähe zum Exaus während der Generatorbetrieb. Halten Sie das Gerät mindestens 1 Meter entfernt weg von brennbaren Stoffen.

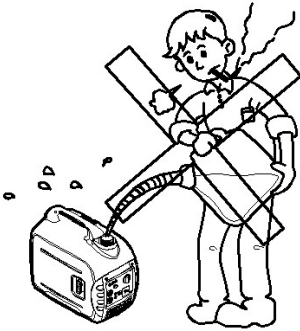

! WARNUNG:

Beim Tanken niemals rauchen.

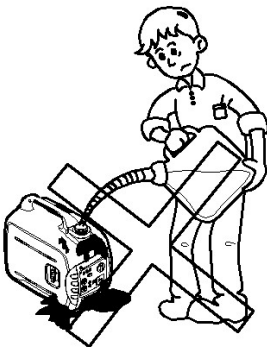

! WARNUNG:

Beim Tanken nichts verschütten.

2. SICHERHEITSINFORMATIONEN:

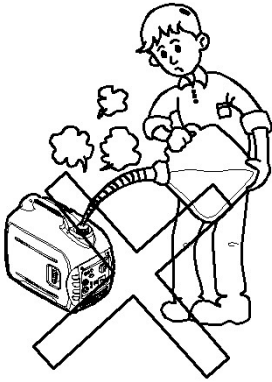

! WARNUNG:

Vor dem Betanken den Motor abstellen.

Anschluss an eine Hausstromversorgung

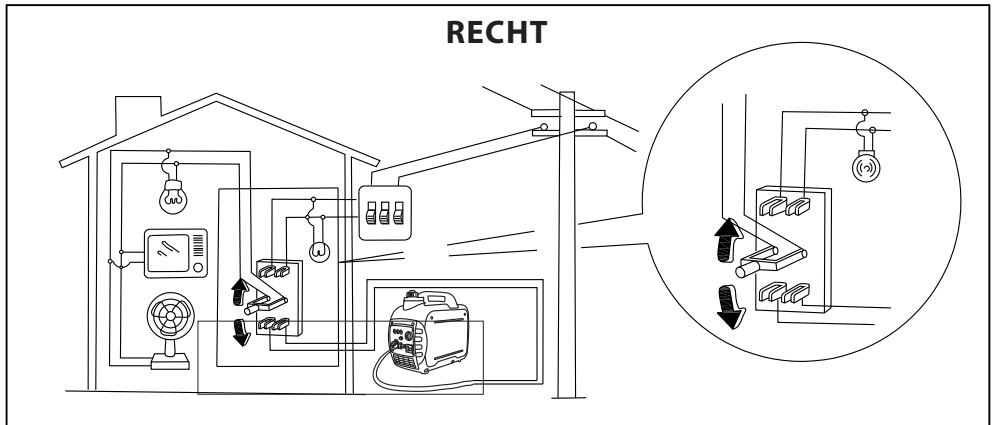
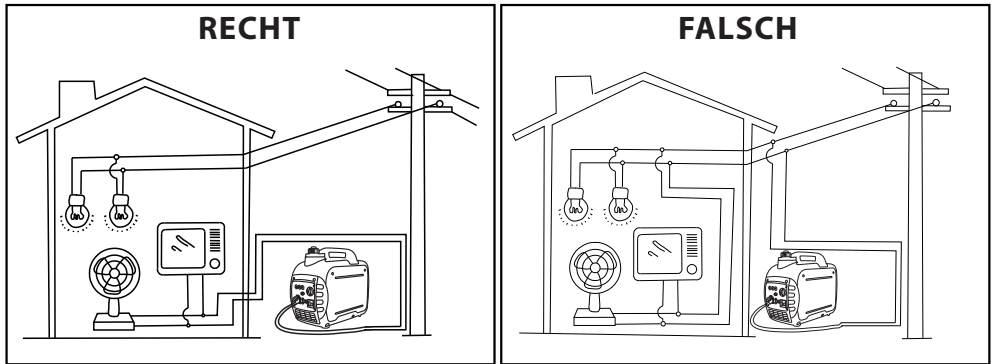

Wenn der Generator als Notstromaggregat an das Stromnetz angeschlossen werden soll, muss der Anschluss von einem professionellen Elektriker oder einer anderen elektrotechnisch versierten Person vorgenommen werden.
 Wenn die Verbraucher an den Generator angeschlossen werden, prüfen Sie bitte sorgfältig, ob die elektrischen Anschlüsse sicher und zuverlässig sind. Ein unsachgemäßer Anschluss kann zu Schäden am Generator führen.

2. SICHERHEITSINFORMATIONEN:

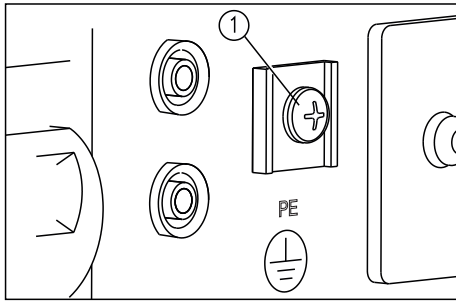

Der Generator muss geerdet sein mit Ein gut isolierter Fahrer.

1 - Erdungsklemme

Um einen Stromschlag durch unsachgemäße Elektrogeräte oder falsche Verwendung von Elektrizität zu vermeiden, muss der Generator mit einem qualitativ hochwertigen isolierten Leiter geerdet werden.

HINWEIS

Vergewissern Sie sich, dass das Bedienfeld, die Lüftungsschlitze und der Kühlschacht an der Unterseite des Wechselrichters frei von Verschmutzungen, Schlamm oder eindringendem Wasser sind. Wenn die Entlüftungsöffnung verstopft ist, kann der Generator, der Wechselrichter oder die Lichtmaschine beschädigt werden.

Verwenden Sie den Wechselrichter nicht in der Nähe anderer Geräte oder in unübersichtlichen Bereichen. Dies kann zu Schäden am Wechselrichter oder zu Sachschäden führen.

3. LAGE DER WICHTIGEN ETIKETTEN:

Bitte lesen Sie die folgenden Hinweise sorgfältig durch, bevor Sie das Gerät in Betrieb nehmen.

TIPP: Erhalten oder ersetzen Sie bei Bedarf Sicherheits- und Hinweisschilder.

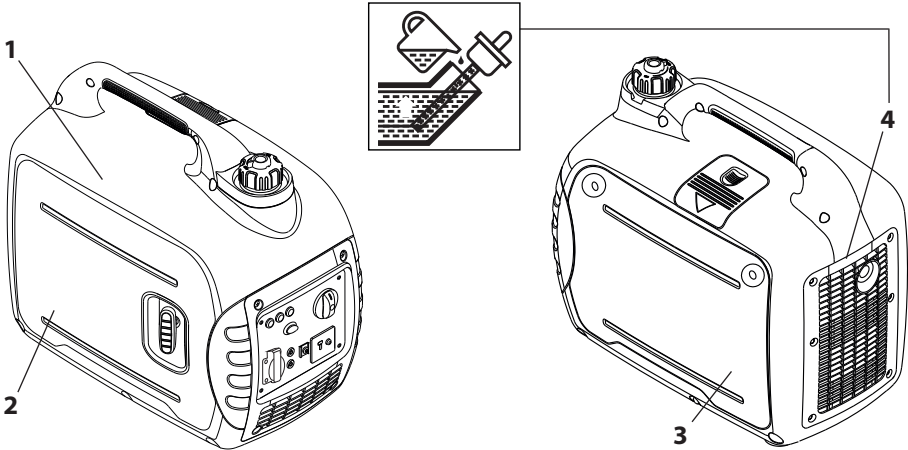

4. BESCHREIBUNG:

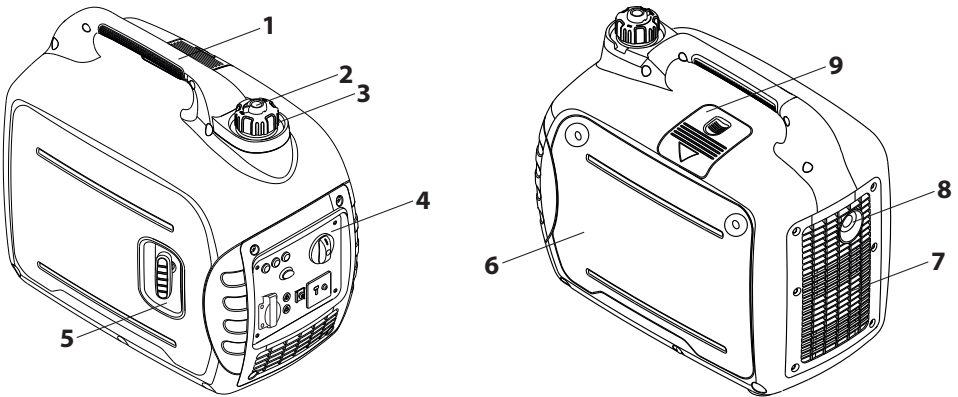

1. Tragegriff
2. Tankdeckel Entlüftungsknopf
3. Kraftstoffdeckel
4. Bedienfeld
5. Rückspulstarter
6. Öleinfüllfilter
7. Lüfter
8. Auspuff
9. Zündkerzen-Wartungsdeckel

4. BESCHREIBUNG:

Bedienfeld

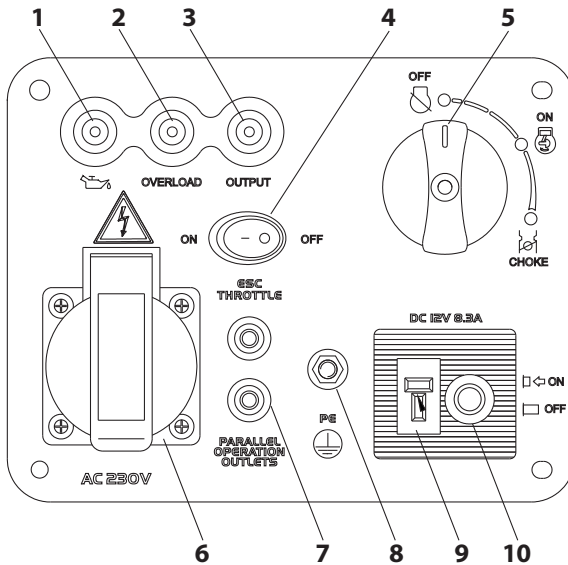

1. Ölwarnleuchte
2. Überlastungsanzeige
3. AC-Kontrollleuchte
4. ESC (intelligente Motorsteuerung)
5. Schalterknopf
(einschließlich Start/Stoppschalter, Kraftstoffventil und Choke)
6. AC-Steckdose
7. Parallele Steckdose
8. Erdungsklemme (Masse)
9. DC-Steckdose
10. DC-Schutzschalter

5. KONTROLLFUNKTION:

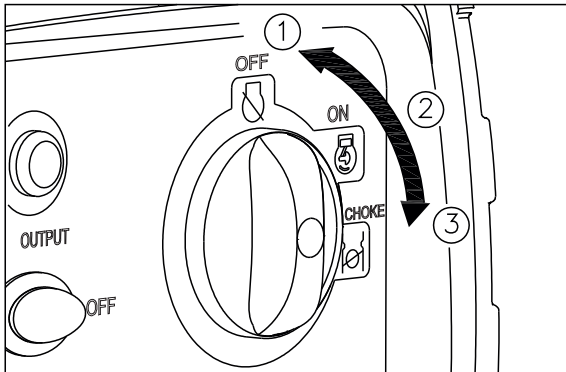

3 in 1 Schalterknopf

1. Motorschalter \Kraftstoffklappe "AUS"; Der Zündkreislauf ist ausgeschaltet. Der Kraftstoff wird abgeschaltet. Der Motor läuft nicht.
2. Motorschalter \Kraftstoffventil \ Choke "EIN". Der Zündstromkreis ist eingeschaltet. Der Kraftstoff wird eingeschaltet. Der Choke ist eingeschaltet ☞ Der Motor kann in Betrieb sein.
3. Motorschalter \Kraftstoffventil \ Choke "EIN" ☞ Der Zündstromkreis ist eingeschaltet. Der Kraftstoff wird eingeschaltet. Der Chock ist abgeschaltet. Der Motor kann gestartet werden.

TIPP:

Der CHOKE ☞ ist nicht erforderlich, um einen warmen Motor zu starten.

5. KONTROLLFUNKTION:

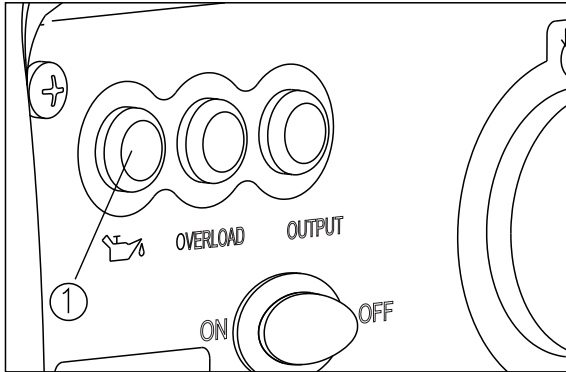

Ölwarnleuchte (ROT)

Wenn der Ölstand unter die untere Grenze fällt, leuchtet die Ölwarnleuchte auf und der Motor schaltet sich automatisch ab. Wenn Sie kein Öl nachfüllen, springt der Motor nicht mehr an.

TIPP: Wenn der Motor abgewürgt wird oder nicht anspringt, schalten Sie den Motorschalter auf "ON" und ziehen Sie dann den Rückstoßstarter. Wenn die Ölwarnleuchte einige Sekunden lang aufflackert, ist der Motorölstand zu niedrig. Öl nachfüllen und neu starten.

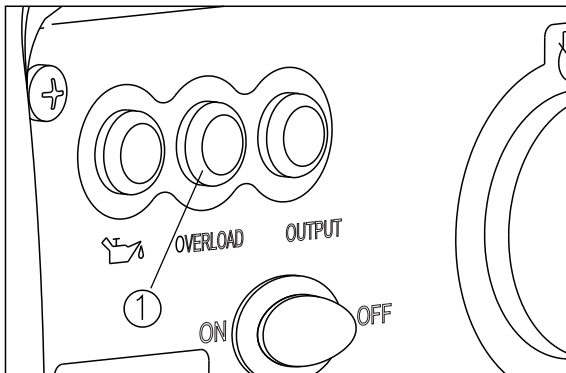

Überlastungs-Kontrollleuchte (ROT)

Die Überlastungsanzeige ① ist verfügbar, wenn eine Überlastung eines angeschlossenen elektrischen Geräts erkannt wird, das Steuergerät des Wechselrichters überhitzt oder die AC-Ausgangsspannung ansteigt. In diesem Fall löst der AC-Schutzschalter aus und stoppt die Stromerzeugung, um den Generator und alle angeschlossenen elektrischen Geräte zu schützen. Die AC-Kontrollleuchte (grün) erlischt und die Überlastungsanzeige (rot) bleibt an, aber der Motor läuft weiter.

Wenn die Überlastungsanzeige aufleuchtet und die Stromerzeugung stoppt, gehen Sie wie folgt vor:

1. Schalten Sie alle angeschlossenen elektrischen Geräte aus und stellen Sie den Motor ab.
2. Reduzieren Sie die Gesamtwattleistung der angeschlossenen elektrischen Geräte innerhalb der Nennleistung.
3. Prüfen Sie, ob die Kühlluftzufuhr verstopft ist, auch um das Steuergerät herum. Wenn Sie eine Verstopfung feststellen, entfernen Sie diese.
4. Starten Sie nach der Überprüfung den Motor erneut.

TIPP:

Die Überlastungsanzeige kann zunächst für einige Sekunden aufleuchten, wenn elektrische Geräte verwendet werden, die einen hohen Anlaufstrom benötigen, wie z. B. ein Kompressor oder eine Tauchmotorpumpe. Es handelt sich jedoch nicht um eine Fehlfunktion.

5. KONTROLLFUNKTION:

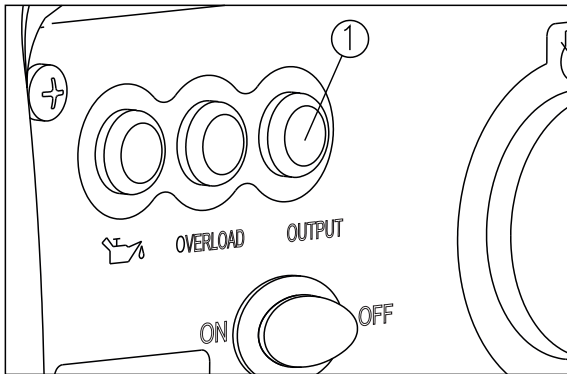

AC-Kontrollleuchte (GRÜN)

Die AC-Kontrollleuchte ① leuchtet auf, wenn der Motor anspringt und Strom erzeugt.

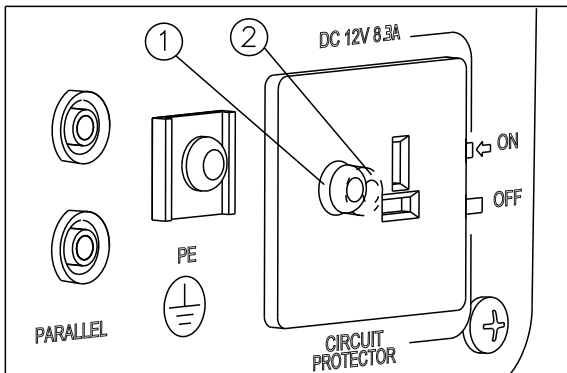

DC-Schutzschalter

Der DC-Schutz schaltet automatisch auf "OFF" ②, wenn ein elektrisches Gerät, das vom Generator betrieben wird, in Betrieb ist und zu viel Strom zieht. Um das Gerät wieder zu benutzen, schalten Sie den DC-Schutz ein, indem Sie seine Taste auf "ON" ① betätigen.

① "ON"

Es wird Gleichstrom ausgegeben.

② "OFF"

Gleichstrom wird nicht ausgegeben.

ACHTUNG:

Reduzieren Sie die Last des angeschlossenen elektrischen Geräts unter die angegebene Nennleistung des Generators, wenn sich der DC-Schutz ausschaltet. Wenn sich der DC-Schutz erneut ausschaltet, stellen Sie die Verwendung des Geräts sofort ein und wenden Sie sich an einen autorisierten Händler.

5. KONTROLLFUNKTION:

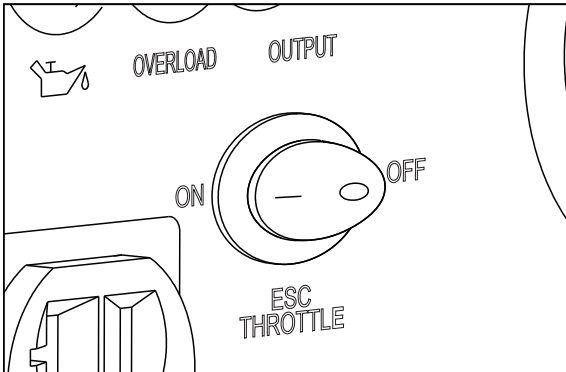

TIPP:

Der ESC muss auf "OFF" gestellt werden, wenn Sie elektrische Geräte verwenden, die einen hohen Anlaufstrom benötigen, wie z.B. ein Kompressor oder eine Tauchpumpe.

ESC-Schalter (ESC)

① "ON"

Wenn der ESC-Schalter auf "EIN" gestellt steuert das Steuergerät die Motordrehzahl in Abhängigkeit von der angeschlossenen Last. Das Ergebnis ist ein besserer Kraftstoffverbrauch und weniger Lärm.

② "OFF"

Wenn der ESC-Schalter auf "AUS" gestellt ist, läuft der Motor mit der Nenn Drehzahl (5000r/min), unabhängig davon, ob eine Last angeschlossen ist oder nicht.

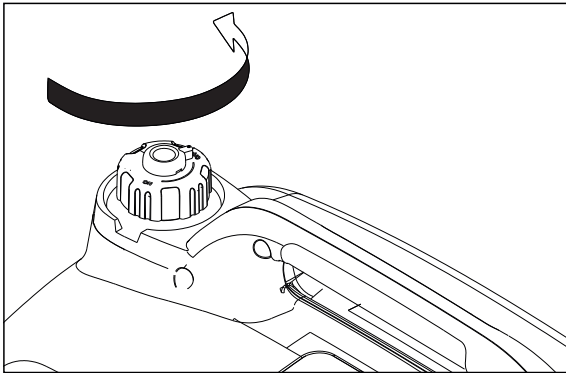

Kraftstofftankdeckel

Nehmen Sie den Tankdeckel ab, indem Sie ihn gegen den Uhrzeigersinn drehen.

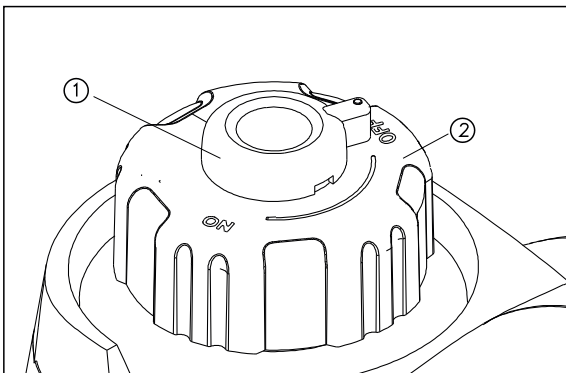

Tankdeckel Entlüftungsknopf

Der Tankdeckel ② ist mit einem Entlüftungsknopf ① versehen, um den Kraftstofffluss zu stoppen. Der Entlüftungsknopf muss auf "ON" gedreht werden. Dadurch kann der Kraftstoff zum Vergaser fließen und der Motor laufen. Wenn der Motor nicht in Betrieb ist, drehen Sie den Entlüftungsknopf auf "OFF", um den Kraftstofffluss zu stoppen.

5. KONTROLLFUNKTION:

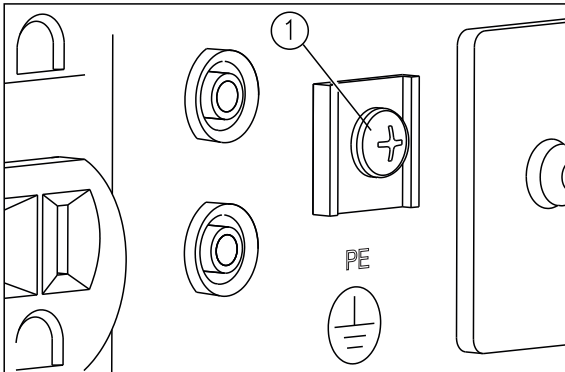

Erdungsanschluss (Masse)

Der Erdungsanschluss ① verbindet die Erdungsleitung zur Vermeidung von Stromschlägen. Wenn Sie ein geerdetes elektrisches Gerät verwenden, muss der Generator immer geerdet sein.

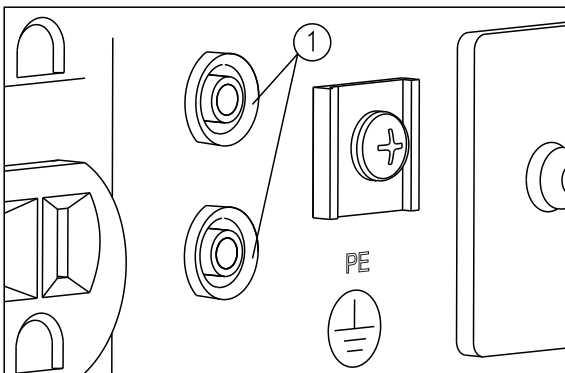

Parallele Betriebsausgänge

Diese Klemme ① ermöglicht den Anschluss von Spezialkabeln für den Parallelbetrieb von zwei AGi2000i.

Für den Parallelbetrieb benötigen Sie zwei AGi2000i und die speziellen Kabel. (Die Nennleistung im Parallelbetrieb beträgt 3,0 Kva und der Nennstrom 25,0 A / 110/120 V 13 A / 230 V)

Die Handhabung, der Betrieb und die Hinweise zur Verwendung sind in der Bedienungsanleitung des PARALLEL RUNNING KIT beschrieben, die dem Parallel Running Kit beiliegt. Wenden Sie sich an einen autorisierten Händler, wenn Sie dieses Parallelauf-Kit benötigen.

6. VORBEREITUNG:

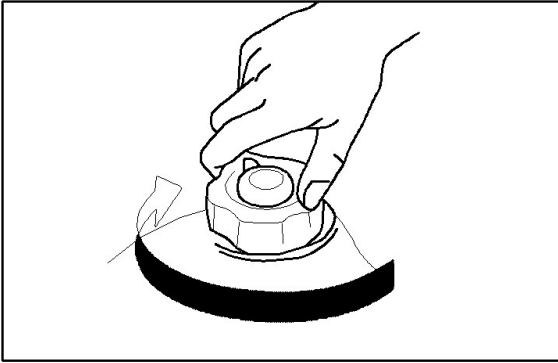

Kraftstoff



- Kraftstoff ist leicht entzündlich und giftig. Prüfen "SICHERHEITSHINWEISE" vor dem Befüllen sorgfältig prüfen.
- Füllen Sie den Kraftstofftank nicht zu voll, da er sonst überlaufen kann, wenn sich der Kraftstoff erwärmt und ausdehnt.
- Vergewissern Sie sich nach dem Einfüllen des Kraftstoffs, dass der Tankdeckel fest angezogen ist.

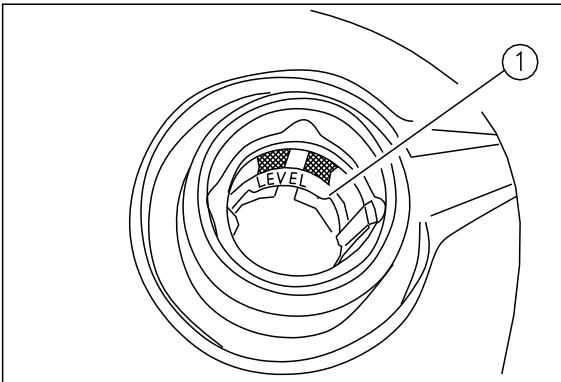

HINWEIS

- Wischen Sie verschütteten Kraftstoff sofort mit einem sauberen, trockenen, weichen Tuch auf, da Kraftstoff lackierte Oberflächen oder Kunststoffteile beschädigen kann.
- Verwenden Sie nur bleifreies Benzin. Die Verwendung von verbleitem Benzin führt zu schweren Schäden an inneren Motorteilen.

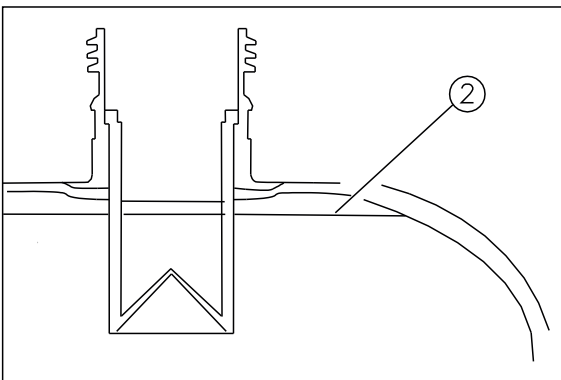

Nehmen Sie den Tankdeckel ab und füllen Sie bis zur roten Markierung auf.

- ① Rote Linie
- ② Kraftstoffstand

Empfohlener Kraftstoff:
Bleifreies Benzin
 Fassungsvermögen des Kraftstofftanks:
Insgesamt: 4.0 L

6. VORBEREITUNG:

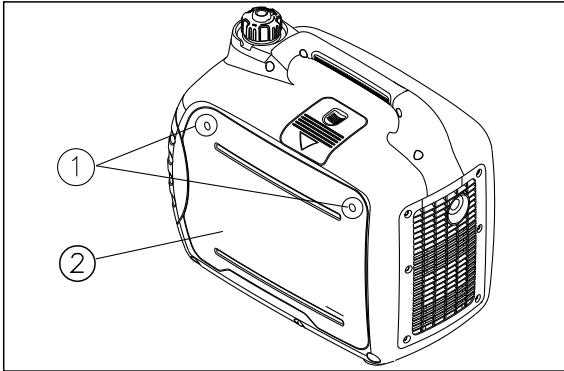

Motoröl

HINWEIS

Der Generator wird ohne Motoröl ausgeliefert. Starten Sie den Motor erst, wenn ausreichend Motoröl eingefüllt ist.

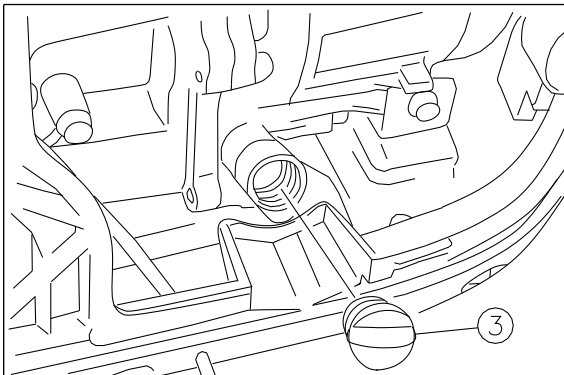

1. Stellen Sie den Generator auf eine ebene Fläche.
2. Entfernen Sie die Schrauben ① und entfernen Sie dann die Abdeckung ②.
3. Entfernen Sie den Öleinfülldeckel ③.
4. Füllen Sie die angegebene Menge des empfohlenen Motoröls ein, und bauen Sie dann und ziehen Sie den Öleinfülldeckel fest.
5. Bringen Sie die Abdeckung an und ziehen Sie die Schrauben fest.

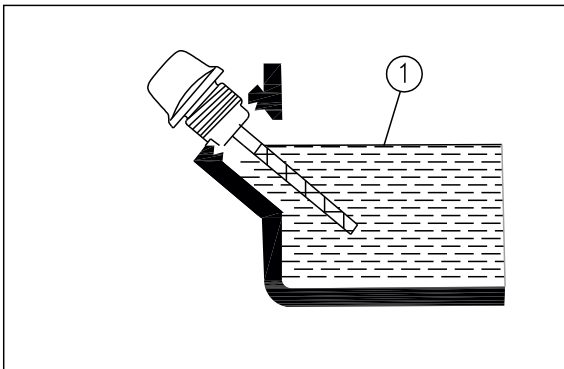

Überfüllen ①.

Hempfohlenes Motoröl:

SAE 10W -30

Empfohlene Motorölsorte:

API Service SE Typ oder höher

Motorölmenge:
0.35 L

6. VORBEREITUNG:

Vor-ort-kontrolle



Wenn ein bei der Vorinbetriebnahme überprüfetes Element nicht ordnungsgemäß funktioniert, lassen Sie es überprüfen und reparieren, bevor Sie den Generator in Betrieb nehmen.

Der Zustand eines Generators liegt in der Verantwortung des Eigentümers. Wichtige Komponenten können schnell und unerwartet abgenutzt werden, selbst wenn der Generator nicht benutzt wird.

TIPP: Vor jedem Einsatz des Generators sollte eine Vorprüfung durchgeführt werden.

Kontrolle vor der Operation

Kraftstoff

- Prüfen Sie den Kraftstoffstand im Kraftstofftank.
- Tanken Sie, falls erforderlich.

Motoröl

- Ölstand im Motor prüfen.
- Falls erforderlich, fügen Sie das empfohlene Öl bis zum angegebenen Stand hinzu.
- Prüfen Sie den Generator auf Ölleckagen.

Im Falle eines anormalen Betriebs

- Betrieb prüfen.
- Wenden Sie sich bei Bedarf an einen autorisierten Händler.

7. BETRIEB:

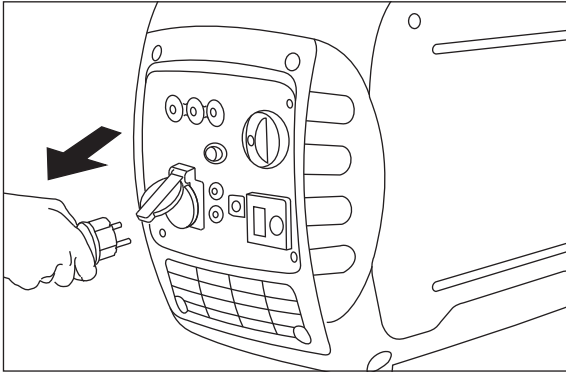

WARNUNG:

- Betreiben Sie den Motor niemals in einem geschlossenen Raum, da er sonst innerhalb kurzer Zeit zu Bewusstlosigkeit und Tod führen kann. Betreiben Sie den Motor in einem gut belüfteten Bereich.
- Vor dem Anlassen des Motors dürfen keine elektrischen Geräte angeschlossen werden.

HINWEIS

- Der Generator wurde ohne Motoröl ausgeliefert. Starten Sie den Motor erst, wenn das richtige Motoröl eingefüllt ist.
- Kippen Sie den Generator nicht, wenn Sie Motoröl nachfüllen. Dies könnte zu einer Überfüllung führen und den Motor beschädigen.

TIPP:

Der Generator kann mit der Nennausgangslast unter normalen atmosphärischen Bedingungen betrieben werden.

Atmosphärische Standardbedingungen:

Umgebungstemperatur 25°C

Barometrischer Druck 100 kPa

Relative Luftfeuchtigkeit 30%

Die Leistung des Generators schwankt je nach Temperatur, Höhe (geringerer Luftdruck in größerer Höhe) und Feuchtigkeit.

Die Leistung des Generators wird reduziert, wenn Temperatur, Luftfeuchtigkeit und Höhe über den normalen atmosphärischen Bedingungen liegen.

Außerdem muss die Last bei Verwendung in einem engen Raum reduziert werden, da die Kühlung des Generators beeinträchtigt werden kann.

7. BETRIEB:

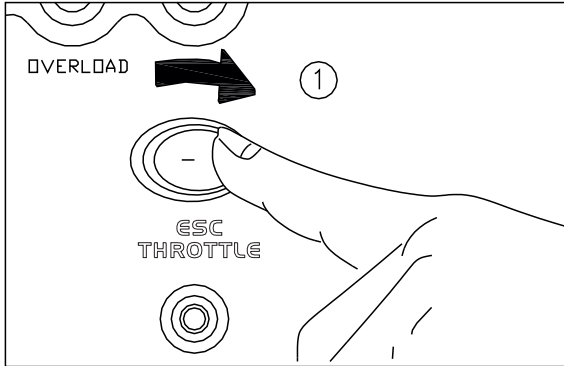

Den Motor starten

1. Stellen Sie den ESC-Schalter auf "OFF" ①.

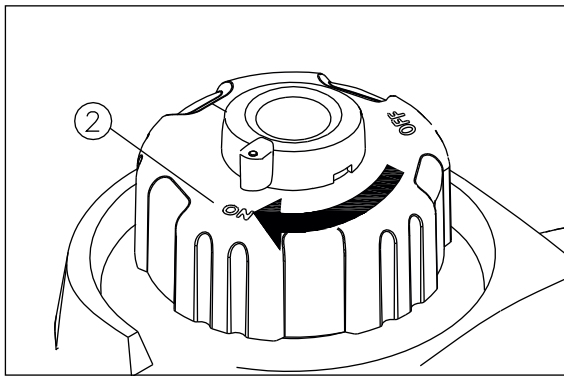

2. Drehen Sie den Entlüftungsknopf auf "ON" ②.

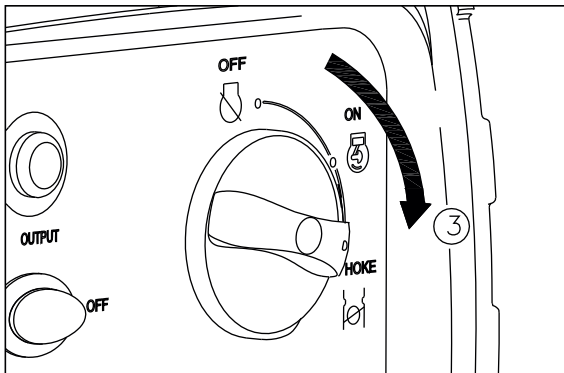

3. Stellen Sie den 3-in-1-Schalter auf "CHOKE" ③,

- a. Der Zündstromkreis ist eingeschaltet.
- b. Der Kraftstoff wird eingeschaltet.
- c. Drossel ist ausgeschaltet.

TIPP:

Der Choke ist nicht erforderlich, um einen warmen Motor zu starten. Schieben Sie den Choke-Drehknopf in die Position ⑤ "ON".

7. BETRIEB:

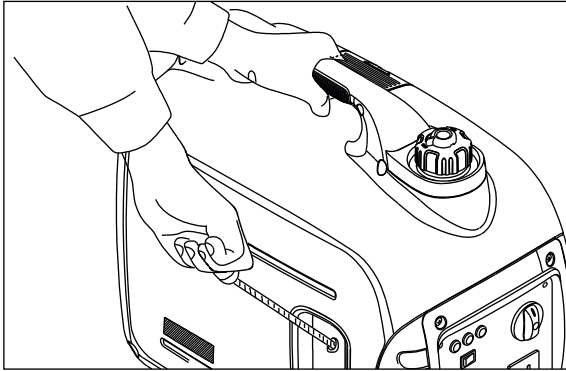

4. Ziehen Sie langsam am Rücklaufstarter, bis er einrastet, dann zügig daran ziehen.

TIPP:

Halten Sie den Tragegriff fest, damit der Generator beim Ziehen des Rücklaufstarters nicht umkippt.

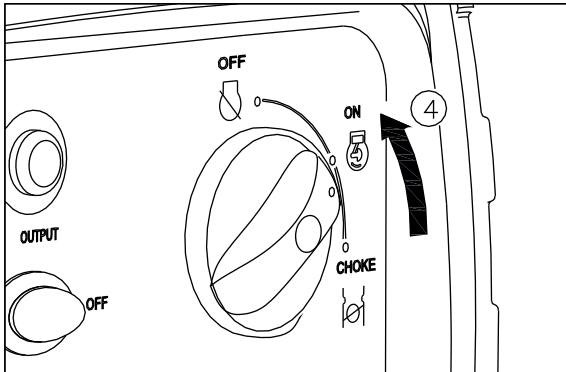

5. Nach dem Anlassen des Motors, den Motor warmlaufen lassen bis der Motor nicht mehr stoppt, wenn der Chokeknopf wieder in die Stellung ⑤ "ON" gebracht wird ④.

TIPP:

Beim Anlassen des Motors, wenn der Regler auf "ON" steht und der Generator nicht belastet ist:

- bei einer Umgebungstemperatur unter 0°C (32°F) Lläuft der Motor 5 Minuten lang mit der Nenndrehzahl (5000 U/min), um den Motor aufzuwärmen.
- Bei einer Umgebungstemperatur unter 5°C (41°F) wird die Lläuft der Motor 3 Minuten lang mit der Nenndrehzahl (5000 U/min), um den Motor aufzuwärmen. Die ESC-Einheit arbeitet nach der oben genannten Zeitspanne normal, solange der ESC "ON" ist.

7. BETRIEB:

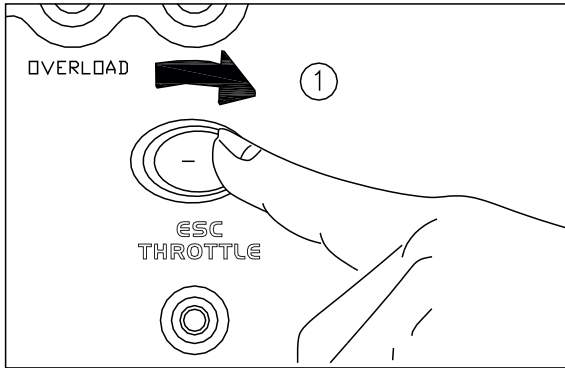

Anhalten des Motors

TIPP:

Schalten Sie alle elektrischen Geräte aus.

1. Schalten Sie den ESC auf "OFF" ①.

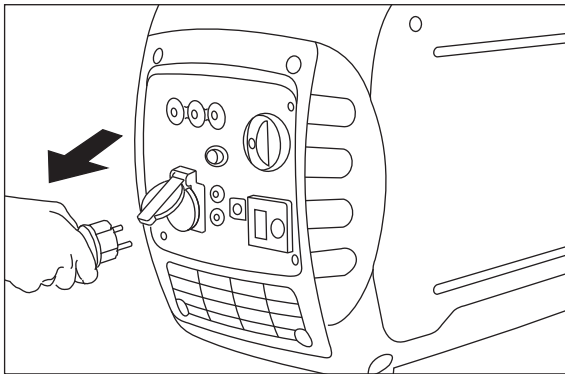

2. Schalten Sie alle elektrischen Geräte aus.

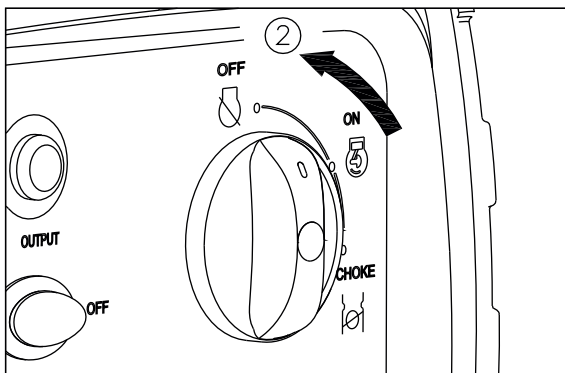

3. Stellen Sie den 3-in-1-Schalter auf "OFF" ②,

- a. Der Zündstromkreis ist ausgeschaltet.
- b. Der Kraftstoff wird abgestellt.

7. BETRIEB:

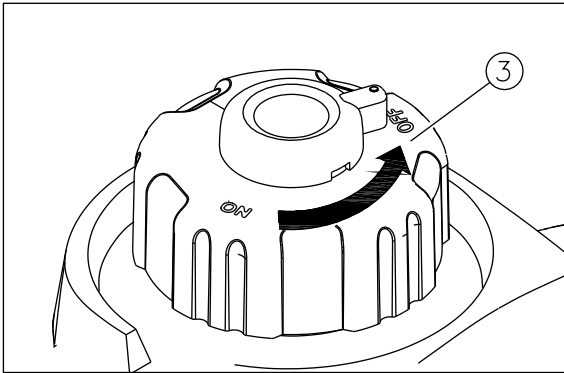

4. Drehen Sie den Entlüftungsknopf des Tankdeckels auf "OFF"
 ③ nachdem der Motor vollständig abgekühlt ist.

Wechselstrom (AC)-Anschluss



WARNUNG:

Vergewissern Sie sich, dass alle elektrischen Geräte ausgeschaltet sind, bevor Sie sie einstecken.

HINWEIS

- Vergewissern Sie sich vor dem Anschluss an den Generator, dass alle elektrischen Geräte einschließlich der Kabel und Steckverbindungen in gutem Zustand sind.
- Stellen Sie sicher, dass die Gesamtlast innerhalb der Nennleistung des Generators liegt.
- Stellen Sie sicher, dass der Laststrom der Steckdose innerhalb des Nennstroms der Steckdose liegt.

TIPP:

Achten Sie darauf, dass der Generator geerdet ist. Wenn Sie ein geerdetes elektrisches Gerät verwenden, muss der Generator immer geerdet sein.

1. Starten Sie den Motor.
2. Schalten Sie den Regler auf "ON".
3. Stecken Sie den Stecker in eine Netzsteckdose.
4. Vergewissern Sie sich, dass die AC-Kontrollleuchte eingeschaltet ist.
5. Schalten Sie alle elektrischen Geräte ein.

TIPP:

Der Regler muss auf "OFF" gestellt werden, um die Motordrehzahl auf die Nenndrehzahl zu erhöhen.

Wenn der Generator an mehrere Lasten oder Stromverbraucher angeschlossen wird, denken Sie bitte daran, zuerst den mit dem höchsten Anlaufstrom und zuletzt den mit dem niedrigsten Anlaufstrom anzuschließen.

7. BETRIEB:

Akkuladung

TIPP:

- Die Nenngleichspannung des Generators beträgt 12 V.
- Starten Sie zuerst den Motor, und schließen Sie dann den Generator zum Laden an die Batterie an.
- Vergewissern Sie sich, dass der Gleichstromschutz eingeschaltet ist, bevor Sie mit dem Laden der Batterie beginnen.

1. Starten Sie den Motor.
2. Schließen Sie das rote Kabel des Ladegeräts an den positiven (+) Batteriepol an.
3. Schließen Sie das schwarze Kabel des Ladegeräts an den Minuspol (-) der Batterie an.
4. Schalten Sie den Regler aus, um den Akku zu laden.

HINWEIS

- Vergewissern Sie sich, dass der Regler während des Ladens des Akkus ausgeschaltet ist.
- Schließen Sie das rote Kabel des Ladegeräts an den Pluspol (+) der Batterie und das schwarze Kabel an den Minuspol (-) der Batterie an. Kehren Sie diese Positionen nicht um.
- Schließen Sie die Kabel des Batterieladegeräts sicher an die Batteriepole an, so dass sie sich nicht durch Motorvibrationen oder andere Bewegungen lösen können.
- Laden Sie die Batterie gemäß den Anweisungen des Batterieherstellers auf.
- Während des Batterie ladens schaltet sich der DC-Schutz automatisch ab, wenn der Strom über dem Nennwert liegt. Um das Laden der Batterie wieder aufzunehmen, schalten Sie den DC-Schutz ein, indem Sie seine Taste auf "ON" drücken. Wenn sich der DC-Schutz erneut ausschaltet, beenden Sie sofort den Ladevorgang und wenden Sie sich an einen autorisierten Händler.

TIPP:

- Befolgen Sie die Anweisungen im Benutzerhandbuch der Batterie, um festzustellen, an welchem Punkt der Ladevorgang beendet werden muss.
- Messen Sie das spezifische Gewicht des Elektrolyten, um festzustellen, ob die Batterie vollständig geladen ist. Bei voller Ladung liegt das spezifische Gewicht des Elektrolyten zwischen 1,26 und 1,28.
- Es ist ratsam, das spezifische Gewicht des Elektrolyts mindestens einmal pro Stunde zu überprüfen, um eine Überladung der Batterie zu vermeiden.



WARNUNG:

Rauchen Sie nicht und stellen Sie keine Verbindungen zum Akku her, während Sie ihn aufladen. Funken können das Gas der Batterie entzünden.

Der Batterieelektrolyt ist giftig und gefährlich und kann schwere Verbrennungen verursachen. Er enthält Schwefelsäure. Vermeiden Sie den Kontakt mit Haut, Augen oder Kleidung.

Gegengift:

EXTERN- Spülen Sie mit Wasser.

INNERLICH- Trinken Sie große Mengen Wasser oder Milch. Anschließend mit Magnesiamilch, verquirltem Ei oder Pflanzenöl. Rufen Sie sofort einen Arzt.

AUGEN: 15 Minuten lang mit Wasser spülen und sofort einen Arzt aufsuchen.

Batterien erzeugen explosive Gase. Halten Sie Funken, Flammen, Zigaretten usw. fern. Lüften Sie beim Aufladen oder bei der Verwendung in geschlossenen Räumen. Bedecken Sie immer die Augen, wenn Sie in der Nähe von Batterien arbeiten.

AUSSERHALB DER REICHWEITE VON KINDERN AUFBEWAHREN.

7. BETRIEB:

AC-Parallelbetrieb

Bevor Sie ein Gerät an einen der beiden Generatoren anschließen, vergewissern Sie sich, dass es sich in einem guten Zustand befindet und dass seine elektrische Leistung die der Steckdose nicht übersteigt.

Die meisten motorbetriebenen Geräte benötigen zum Starten mehr als ihre elektrische Leistung. Wenn ein Elektromotor gestartet wird, kann die Überlastungsanzeige (rot) aufleuchten. Dies ist normal, wenn die Überlastungsanzeige (rot) innerhalb von 4 Sekunden erlischt. Wenn die Überlastungsanzeige (rot) weiterhin leuchtet, wenden Sie sich an Ihren Generatorhändler.

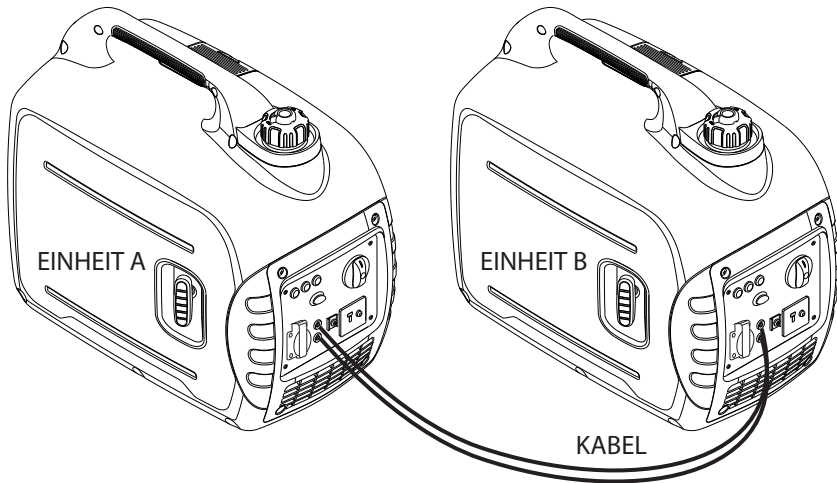

1. Schließen Sie das Kabel für den parallelen Betrieb zwischen der AGi2100 und entweder einer AGi2100 oder einem anderen AGi2100 Generator an und folgen Sie dabei den Anweisungen, die dem Kabelsatz beiliegen.
2. Starten Sie die Motoren und vergewissern Sie sich, dass die Leistungsanzeige (grün) an jedem Generator aufleuchtet.
3. Schließen Sie ein Gerät an die Netzsteckdose an.
4. Schalten Sie das Gerät ein.

Wenn die Generatoren überlastet sind oder ein Kurzschluss in einem angeschlossenen Gerät vorliegt, leuchtet die Überlastungsanzeige (rot) auf. Die Überlastungsanzeige (rot) bleibt eingeschaltet, und nach etwa 4 Sekunden wird der Strom zu den angeschlossenen Geräten abgeschaltet, und die Ausgangsanzeige (grün) erlischt. Stellen Sie beide Motoren ab und untersuchen Sie das Problem. Bestimmen Sie, ob die Ursache ein Kurzschluss in einem angeschlossener Gerät oder einer Überlastung liegt. Beheben Sie das Problem und starten Sie den Generator neu.

HINWEIS

- **Achten Sie darauf, dass Sie das vom Hersteller mitgelieferte parallele Kabel oder die Buchsenbox verwenden.**

7. BETRIEB:

AC-Parallelbetrieb Anwendungen

Beide Typen von AGi2100 Generatoren können miteinander verbunden werden, um die verfügbare Leistung mit Hilfe eines Parallelkabelsatzes zu erhöhen. Bevor Sie ein Gerät oder ein Netzkabel an den Generator anschließen, befolgen Sie die Anweisungen, die dem Parallelbetrieb-Kabelsatz beiliegen.

TIPP:

- Vergewissern Sie sich, dass es in gutem Zustand ist. Ein defektes Gerät oder ein defektes Netzkabel kann zu einem Stromschlag führen.
- Schalten Sie das Gerät sofort aus, wenn es anfängt, ungewöhnlich zu arbeiten, träge wird oder plötzlich stehen bleibt. Schalten Sie das Gerät aus und stellen Sie fest, ob das Problem am Gerät liegt oder ob die Nennlast des Generators überschritten wurde.
- Vergewissern Sie sich, dass die kombinierte elektrische Leistung der Werkzeuge oder Geräte die des Generators nicht übersteigt. Überschreiten Sie niemals die maximale Nennleistung für mehr als 30 Minuten. Schließen Sie niemals verschiedene Generator-Modelle an.
- Verwenden Sie für den Parallelbetrieb nur einen von LONCIN zugelassenen Kabelsatz für den Parallelbetrieb, um einen LC2000i Companion entweder mit einem LC2000i oder einem anderen LC2000i Companion Generator zu verbinden.
- Schließen Sie das Parallelbetriebskabel niemals an oder entfernen Sie es, wenn der Generator in Betrieb ist.
- Für den Einzelgenerator-Betrieb muss das Kabel für den Parallelbetrieb entfernt werden.



WARNUNG:

Eine starke Überlastung, bei der die Überlastungsanzeige (rot) ständig aufleuchtet, kann den Generator beschädigen. Eine geringfügige Überlastung, bei der die Überlastungsanzeige (rot) vorübergehend aufleuchtet, kann die Lebensdauer des Generators verkürzen.

Begrenzen Sie den Betrieb mit maximaler Leistung auf 30 Minuten.

Maximale Leistung im Parallelbetrieb: 4.0 kVA.

Bei Dauerbetrieb darf die Nennleistung nicht überschritten werden.





Nennleistung im Parallelbetrieb : 3.2 kVA.

Der Gesamtleistungsbedarf (VA) aller angeschlossenen Geräte muss berücksichtigt werden. Die Hersteller von Haushaltsgeräten und Elektrowerkzeugen geben die Leistungsdaten in der Regel in der Nähe der Modell- oder Seriennummer an.

7. BETRIEB:

Anwendungsbereich

Achten Sie beim Einsatz des Generators darauf, dass die Gesamtlast innerhalb der Nennleistung des Generators liegt. Andernfalls kann es zu einer Beschädigung des Generators kommen.

AC				 DC
Leistungsfaktor	1	0.8-0.95	0.4-0.75 Wirkungsgrad 0.85	
AGi2100	~1600W	~1280W	~544W	Nennspannung 12V Nennstrom 8.3A

TIPP:

- "~" bedeutet unten.
- Die Anwendungsleistung gibt an, wenn jedes Gerät für sich allein genutzt wird.
- Die gleichzeitige Nutzung von Wechsel- und Gleichstrom ist möglich, die Gesamtwattzahl sollte jedoch die Nennleistung nicht überschreiten.

Beispiel:

Nennleistung des Generators		1600VA
Frequenz	Leistungsfaktor	
AC	1.0	~1600W
	0.8	~1280W
DC	--	100W(12V/8.3A)

Le voyant de surcharge s'allume lorsque la puissance totale dépasse la plage d'application.

AVIS

- Ne pas surcharger. La charge totale de tous les appareils électriques ne doit pas dépasser la plage d'alimentation du générateur. Une surcharge endommagera le générateur.
- Lorsque vous fournissez de l'équipement de précision, des contrôleurs électroniques, des PC, des ordinateurs, de l'équipement à base de micro-ordinateurs ou des chargeurs de batterie, maintenez le générateur à une distance suffisante pour empêcher les interférences électriques du moteur. S'assurer également que le bruit électrique provenant du moteur n'interfère pas avec les autres dispositifs électriques situés près du générateur.
- Si le générateur doit fournir de l'équipement médical, il faut d'abord obtenir l'avis du fabricant, d'un professionnel de la santé ou d'un hôpital.
- Certains appareils électriques ou moteurs électriques à usage général ont des courants de démarrage élevés et ne peuvent donc pas être utilisés, même s'ils se situent dans les plages d'alimentation indiquées dans le tableau ci-dessus. Consulter le fabricant de l'équipement pour obtenir d'autres conseils.

8. PERIODISCHE WARTUNG:

Wartung:

Die Sicherheit liegt in der Verantwortung des Eigentümers. Regelmäßige Inspektion, Einstellung und Schmierung halten Ihren Generator in einem möglichst sicheren und effizienten Zustand. Die wichtigsten Aspekte der Inspektion und Schmierung von Generatoren werden auf den folgenden Seiten erläutert.



WARNUNG:

Wenn Sie mit Wartungsarbeiten nicht vertraut sind, lassen Sie sie von einem autorisierten Händler durchführen.

Wartungsplan:



WARNUNG:

- Stellen Sie den Motor ab, bevor Sie mit den Wartungsarbeiten beginnen.
- Nur Originalteile für Ersatz verwenden. Weitere Aufmerksamkeit von einem autorisierten Händler anfordern.

Artikel	Routinewartung	Kontrolle vor der Operation	6 Monate oder 100 Hr.	12 Monate oder 100 Hr.
Zündkerze	Zustand prüfen. Reinigen und ggf. ersetzen.		○	
Kraftstoff	Kraftstoffstand und Dichtheit prüfen.	○		
Kraftstoffschlauch	Kraftstoffschlauch auf Risse oder Beschädigungen prüfen. Gegebenenfalls austauschen.	○		
Motoröl	Ölstand im Motor prüfen.	○		
	Ersetzen.		○ (1)	
Luftfilter Element	Zustand prüfen. Reinigen.		○ (2)	
Schalldämpfersieb	Zustand prüfen. Reinigen und ggf. ersetzen.		★	
Funkenfänger	Zustand prüfen. Reinigen und ggf. ersetzen.		★	

8. PERIODISCHE WARTUNG:

Artikel	Routinewartung	Kontrolle vor der Operation	6 Monate oder 100 Hr.	12 Monate oder 100 Hr.
Kraftstofffilter	Reinigen und ggf. ersetzen.			○
Kurbelgehäuse-Entlüftungsschlauch	Entlüftungsschlauch auf Risse oder Beschädigungen prüfen. Ersetzen, falls erforderlich			○
Zylinderkopf	Zylinderkopf entkarbonisieren Falls erforderlich, auch häufiger			★
Ventilspiel	Prüfen und einstellen, wenn der Motor kalt ist.			★
Beschläge/Verbindungselemente	Überprüfen Sie alle Beschläge und Befestigungselemente. Falls erforderlich, korrigieren.			★
Abnormaler Betrieb.		○		

- (1) Erstmaliger Wechsel des Motoröls ist nach einem Monat oder 20 Stunden Betrieb.
 (2) Das Luftfilterelement muss häufiger gereinigt werden, wenn es in ungewöhnlich feuchten oder staubigen Bereichen eingesetzt wird.

★ Da für diese Arbeiten Werkzeuge, Daten und technische Kenntnisse erforderlich sind, lassen Sie die Wartung von einem autorisierten Händler durchführen.

8. PERIODISCHE WARTUNG:

Zündkerzeninspektion

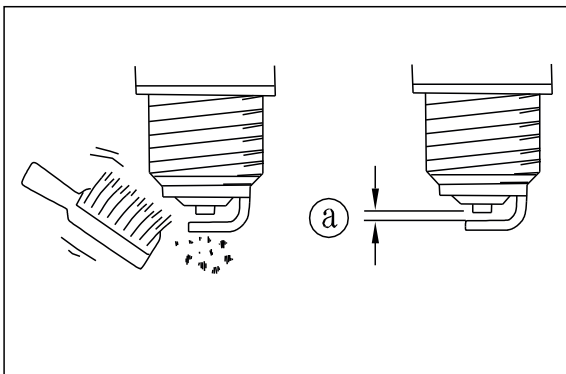
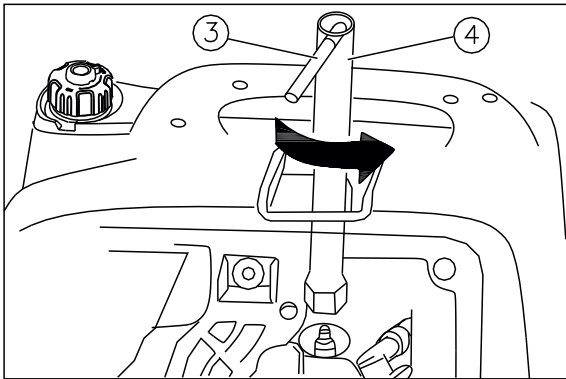
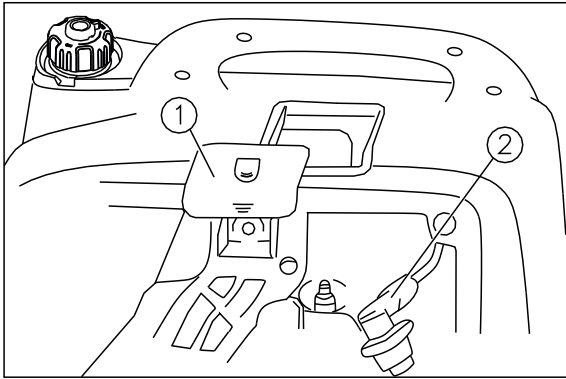

Die Zündkerze ist ein wichtiges Motorbauteil, das regelmäßig überprüft werden sollte.

1. Entfernen Sie den Deckel ① und den Zündkerzenstecker ②.
2. Einsetzen des Lenkers ③ in das Werkzeug ④ und drehen Sie es gegen den Uhrzeigersinn, um die Zündkerze zu entfernen.
3. Prüfen Sie auf Verfärbungen und entfernen Sie eventuelle Kohlenstoffablagerungen. Der Porzellan-Isolator um die Mittelelektrode der Zündkerze sollte eine mittlere bis hellbraune Farbe haben.
4. Überprüfen Sie den Zündkerzentyp und den Abstand.

Standard-Zündkerze:

E6TC E6RTC

BP6HS / BPR6HS (NGK)

L87YC / R L87YC (CHAMPION)

W16FP / W16FPR (DENSO)

W6BC / WR6BC (BOSCH)

Wenn eine EMV-Zertifizierung erforderlich ist, muss der Motor eine E6RTC-Zündkerze verwenden.

Zündkerzenspalt:

0,6-0,7mm

TIPP:

Der Zündkerzenabstand sollte mit einem Drahtstärkemessgerät gemessen und ggf. eingestellt werden.

5. Bauen Sie die Zündkerze ein. Zündkerzen-Drehmoment: 20,0 Nm.
6. Montieren Sie den Zündkerzenstecker und den Zündkerzendeckel.

TIPP:

Wenn beim Einbau einer Zündkerze kein Drehmomentschlüssel zur Verfügung steht, kann man das richtige Drehmoment auf 1/4-1/2 Umdrehungen über Fingerdruck hinaus schätzen. Die Zündkerze sollte jedoch so bald wie möglich mit dem vorgeschriebenen Drehmoment angezogen werden.

8. PERIODISCHE WARTUNG:

Einstellung des Vergasers

Der Vergaser ist ein wichtiger Bestandteil des Motors. Die Einstellung sollte einem autorisierten Händler oder Personen überlassen werden, die über eine professionelle Ausbildung und Ausrüstung verfügen, um dies ordnungsgemäß durchführen zu können.

Motorölwechsel



WARNUNG:

Vermeiden Sie das Ablassen des Motoröls unmittelbar nach dem Abstellen des Motors. Das Öl kann heiß sein und sollte mit Vorsicht behandelt werden, um Verbrennungen zu vermeiden.

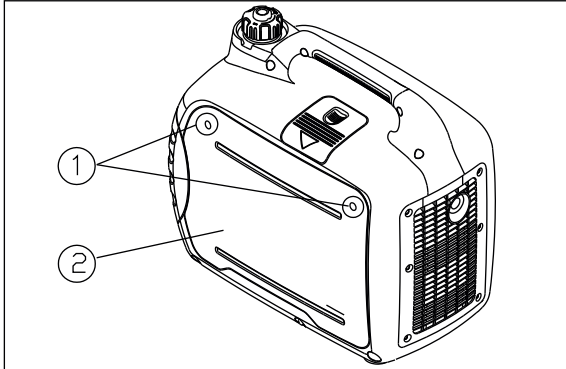

1. Stellen Sie den Generator auf eine ebene Fläche und lassen Sie den Motor einige Minuten lang warmlaufen. Stellen Sie den Motor ab und drehen Sie den Knopf des 3-in-1-Schalters und den Entlüftungsknopf des Tankdeckels auf "OFF".

2. Entfernen Sie die Schrauben ① und entfernen Sie dann die Abdeckung ②.

3. Entfernen Sie den Öleinfülldeckel ③.

4. Stellen Sie eine Ölwanne unter den Motor. Kippen Sie den Generator, um das Öl vollständig abzulassen.

5. Stellen Sie den Generator wieder auf eine ebene Fläche.

HINWEIS

Kippen Sie den Generator nicht, wenn Sie Motoröl nachfüllen. Dies könnte zu einer Überfüllung führen und den Motor beschädigen.

6. Füllen Sie Motoröl bis zum oberen Füllstand nach.

Empfohlenes Motoröl:

SAE 10W-30

Empfohlene Motorölsorte:

API Service SE Typ oder höher

Motorölmenge:

0.35 L

7. Wischen Sie die Abdeckung sauber und wischen Sie verschüttetes Öl auf.

HINWEIS

Achten Sie darauf, dass keine Fremdkörper in das Kurbelgehäuse gelangen.

8. Montieren Sie den Öleinfülldeckel.

9. Bringen Sie die Abdeckung an und ziehen Sie die Schrauben fest.

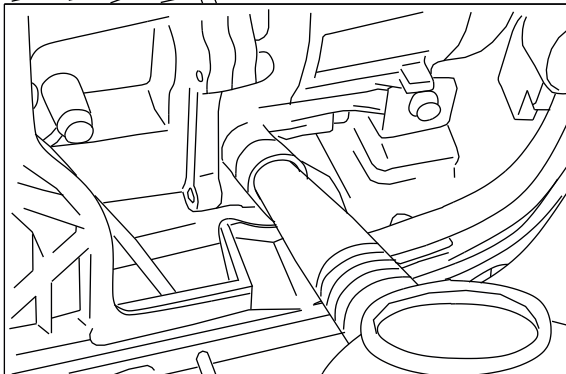
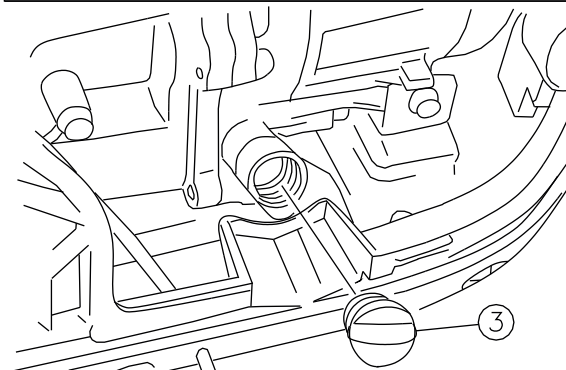

8. PERIODISCHE WARTUNG:

Luftfilter

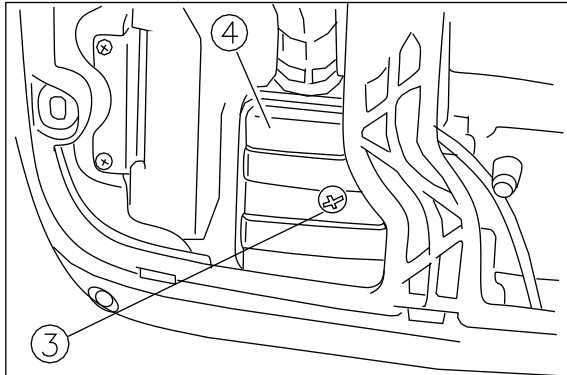
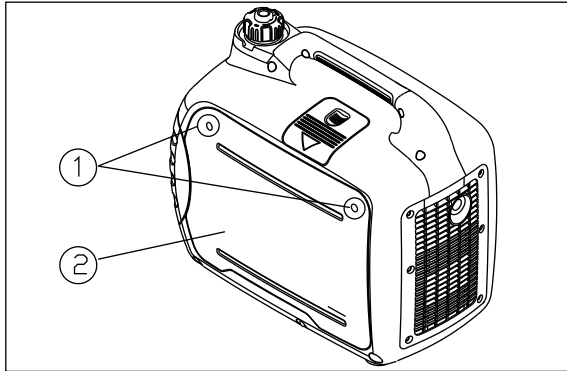

1. Entfernen Sie die Schrauben ① und entfernen Sie dann die Abdeckung ②.
2. Entfernen Sie die Schraube ③ und entfernen Sie dann die Luftfiltergehäuse-Abdeckung ④.

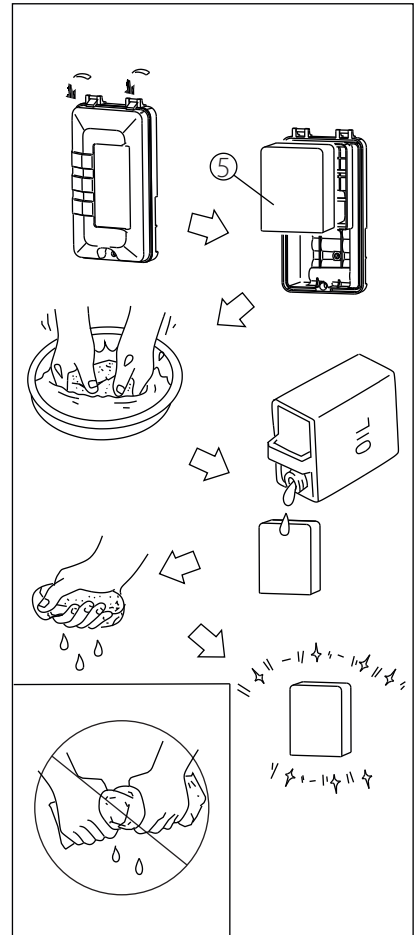

3. Entfernen Sie den Schaumstoffeinsatz ⑤.
4. Waschen Sie das Schaumelement in Lösungsmittel und trocknen Sie es.
5. Ölen Sie den Schaumstoffeinsatz und drücken Sie das überschüssige Öl aus. Das Schaumstoffelement sollte nass sein, aber nicht tropfen.

HINWEIS

Wringen Sie das Schaumstoffelement beim Ausdrücken nicht aus. Dadurch könnte es reißen.

6. Setzen Sie den Schaumstoffeinsatz in das Luftfiltergehäuse ein.

TIPP:

Vergewissern Sie sich, dass das Schaumstoffelement richtig gegen den Luftfilterhalter abdichtet, damit keine Luft entweicht.

Der Motor sollte nie ohne Schaumstoffeinsatz laufen, da dies zu übermäßigem Kolben- und Zylinderverschleiß führen kann.

7. Montieren Sie den Deckel des Luftfiltergehäuses in seinem ursprünglichen positionieren und die Schraube anziehen.

8. Bringen Sie die Abdeckung an und ziehen Sie die Schrauben fest.

8. PERIODISCHE WARTUNG:

Schalldämpfersieb und Funkenfänger

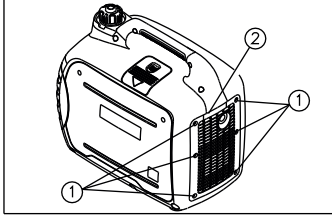

WARNUNG:

Der Motor und der Schalldämpfer sind sehr heiß, nachdem der Motor gelaufen ist. Vermeiden Sie es, den Motor und den Schalldämpfer mit irgendwelchen Körperteilen oder Kleidungsstücken zu berühren, solange sie während der Inspektion oder Reparatur noch heiß sind.

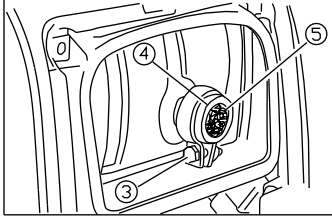

1. Entfernen Sie die Schrauben ① und ziehen Sie dann an den Bereichen der Abdeckung nach außen ② zeigen.

2. Lösen Sie die Schraube ③ und entfernen Sie dann die Schalldämpferkappe ④, das Schalldämpfergitter ⑤ und Funkenfänger ⑥.

3. Reinigen Sie die Kohlenstoffablagerungen auf dem Schalldämpfersieb und dem Funkenfänger mit einer Drahtbürste.

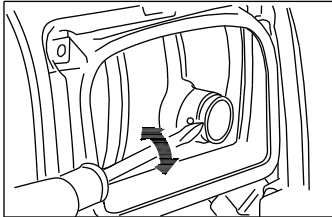

HINWEIS

Verwenden Sie die Drahtbürste beim Reinigen nur leicht, um Beschädigungen oder Kratzer am Schalldämpfergitter und am Funkenschutz zu vermeiden.

4. Überprüfen Sie das Schalldämpfersieb und den Funkenschutz.

Ersetzen Sie diese, wenn sie beschädigt sind.

5. Installieren Sie den Funkenschutz.

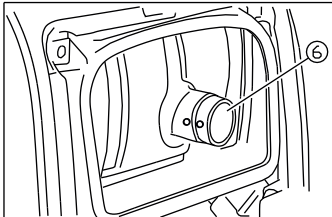

WARNUNG:

Wenn Sie den Motor in feuergefährdeten Gebieten wie Wäldern einsetzen, verwenden Sie ihn niemals ohne einen geeigneten Funkenschutz.

TIPP:

Ausrichten des Funkenschutzvorsprungs ⑦ mit der Bohrung ⑧ im Schalldämpferrohr aus.

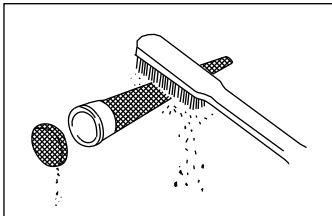

6. Montieren Sie das Schalldämpfersieb und die Schalldämpferkappe.

7. Bringen Sie die Abdeckung an und ziehen Sie die Schrauben fest.

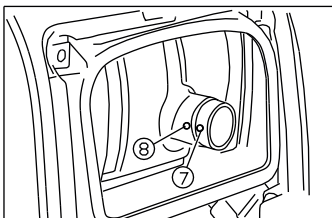

8. PERIODISCHE WARTUNG:

Kraftstofftank-Filter

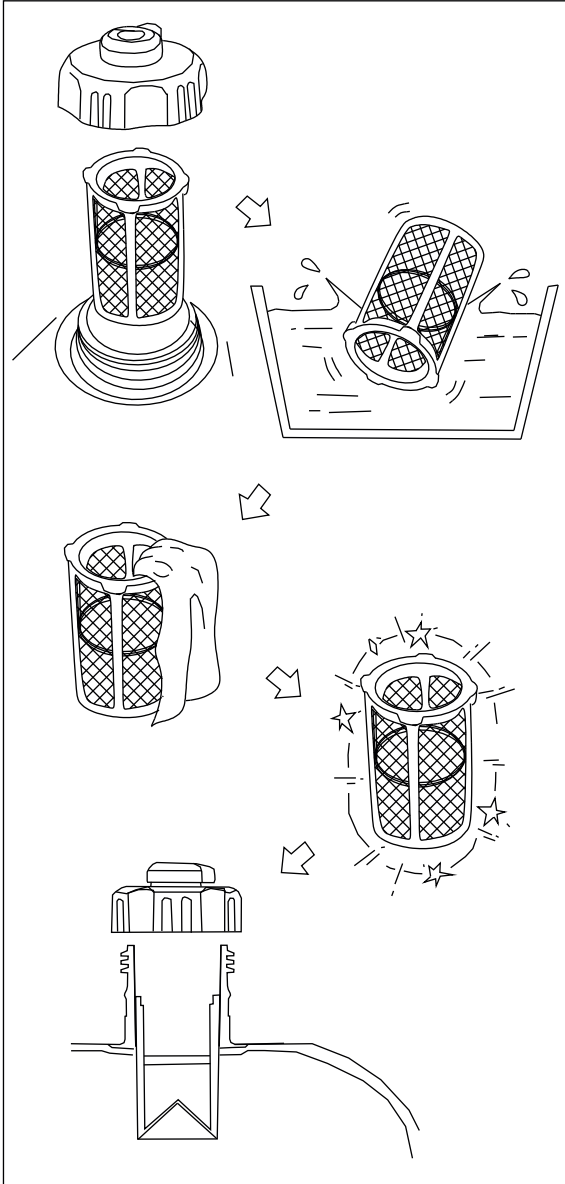

WARNUNG:

Verwenden Sie Benzin niemals beim Rauchen oder in der Nähe einer offenen Flamme.

1. Entfernen Sie den Tankdeckel und den Filter.
2. Reinigen Sie den Filter mit Benzin.
3. Wischen Sie den Filter ab und setzen Sie ihn ein.
4. Bringen Sie den Tankdeckel an.

Vergewissern Sie sich, dass der Tankdeckel fest angezogen ist.

8. PERIODISCHE WARTUNG:

Kraftstofffilter

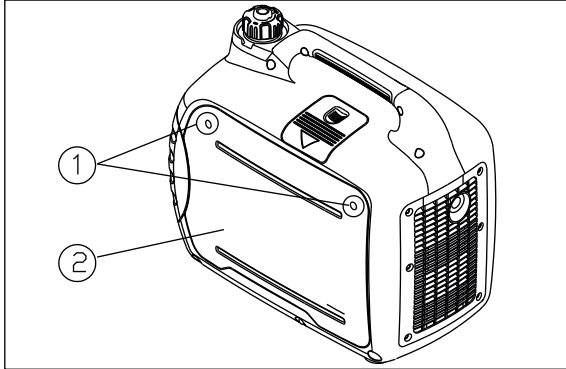

1. Entfernen Sie die Schrauben ① und entfernen Sie dann die Abdeckung ②, den Kraftstoff ablassen ③.

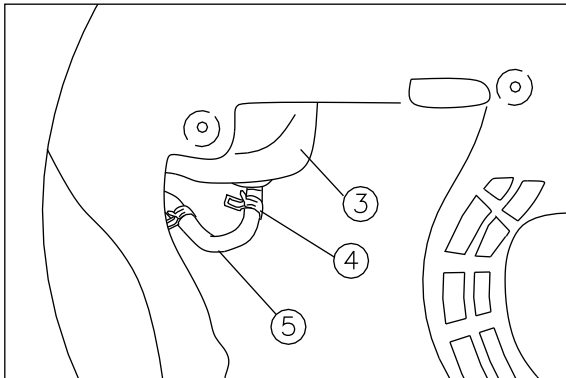

2. Klammer halten und nach oben bewegen ④, dann den Schlauch abziehen ⑤ aus dem Tank.

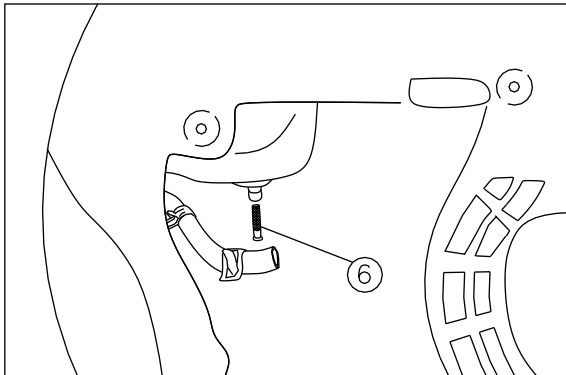

3. Nehmen Sie den Kraftstofffilter heraus ⑥.

4. Reinigen Sie den Filter mit Benzin.

5. Trocknen Sie den Filter und setzen Sie ihn wieder ein.

6. Montieren Sie den Schlauch und die Schelle und öffnen Sie dann das Kraftstoffventil, um die Dichtheit zu prüfen.

7. Bringen Sie die Abdeckung an und ziehen Sie die Schrauben fest.

9. LAGERUNG:

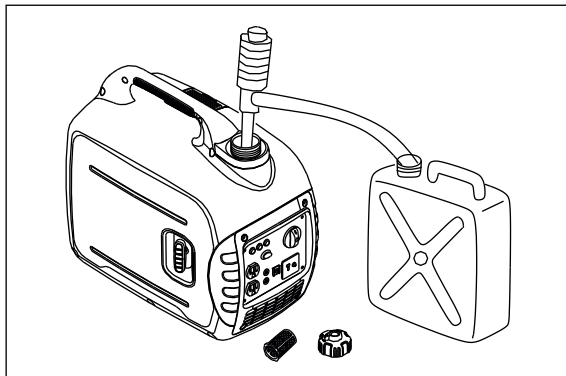
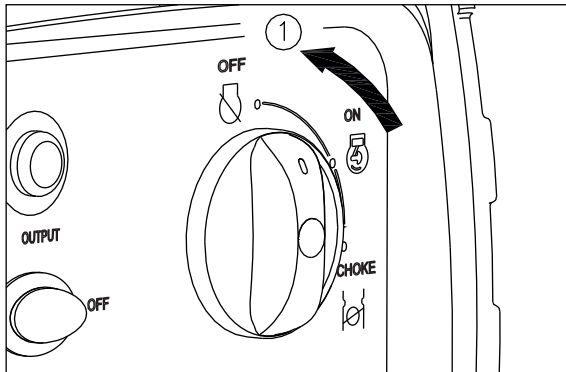

WARNUNG:

Kraftstoff ist leicht entzündlich und giftig. Prüfen Sie die "SICHERHEITSHINWEISE" sorgfältig.

HINWEIS

Wischen Sie verschütteten Kraftstoff sofort mit einem sauberen, trockenen, weichen Tuch auf, da Kraftstoff lackierte Oberflächen oder Kunststoffteile angreifen kann.

Die langfristige Lagerung Ihres Geräts erfordert einige vorbeugende Maßnahmen zum Schutz vor Beschädigungen.

Den Kraftstoff entleeren

- 1.** Stellen Sie den 3-in-1-Schalter auf "OFF" ①.
- 2.** Nehmen Sie den Tankdeckel ab und entfernen Sie den Filter. Saugen Sie den Kraftstoff mit einem handelsüblichen Handsiphon aus dem Kraftstofftank in einen zugelassenen Benzinbehälter ab. Montieren Sie dann den Kraftstofftank-Deckel.
- 3.** Starten Sie den Motor und lassen Sie ihn laufen, bis er abstellt. Der Motor wird in ca. 20 Minuten abgestellt.

TIPP:

- Verbinden Sie es nicht mit elektrischen Geräten. (unbelasteter Betrieb)
- Die Motorlaufzeit hängt von der Menge des im Tank verbliebenen Kraftstoffs ab.

- 4.** Entfernen Sie die Schrauben, und nehmen Sie die Abdeckung ab.
- 5.** Lassen Sie den Kraftstoff aus dem Vergaser ab, indem Sie die Ablassschraube an der Schwimmerkammer des Vergasers lösen.
- 6.** Stellen Sie den 3-in-1-Schalter auf "OFF".
- 7.** Ziehen Sie die Ablassschraube fest.
- 8.** Bringen Sie die Abdeckung an und ziehen Sie die Schrauben fest.
- 9.** Drehen Sie den Entlüftungsknopf des Tankdeckels auf "OFF", nachdem der Motor vollständig abgekühlt ist.

9. LAGERUNG:

Motor

Führen Sie die folgenden Schritte durch, um den Zylinder, den Kolbenring usw. vor Korrosion zu schützen.

1. Entfernen Sie die Zündkerze, füllen Sie etwa einen Esslöffel SAE 10W-30 in das Zündkerzenloch und setzen Sie die Zündkerze wieder ein. Starten Sie den Motor durch mehrmaliges Umdrehen (bei ausgeschaltetem 3-in-1-Schalter), um die Zylinderwände mit Öl zu benetzen.
2. Ziehen Sie den Rückstoßstarter, bis Sie eine Kompression spüren. Dann hören Sie auf zu ziehen. (Dadurch wird verhindert, dass der Zylinder und die Ventile rosten).
3. Reinigen Sie das Äußere des Generators. Lagern Sie den Generator an einem trockenen, gut belüfteten Ort, wobei die Abdeckung über dem Generator angebracht sein sollte.

10. FEHLERSUCHE:

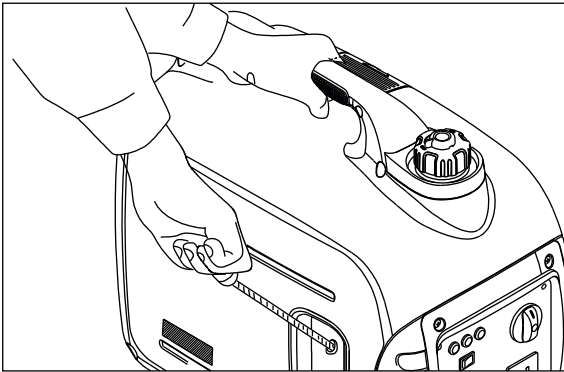

Der Motor springt nicht an

1. Kraftstoffsysteme

Keine Kraftstoffzufuhr zur Brennkammer.

- Kein Kraftstoff im Tank. Kraftstoff zuführen.
- Kraftstoff im Tank. Kraftstofftankdeckel entlüften und Kraftstoffhahn auf "ON" stellen.
- Verstopfter Kraftstofffilter Kraftstofffilter reinigen.
- Verstopfter Vergaser. Vergaser reinigen

Motorölsystem

Unzureichend.

- Der Ölstand ist niedrig. Motoröl hinzufügen.

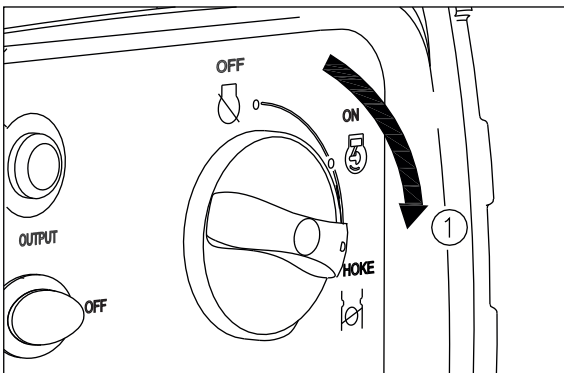

3. Elektrische Anlage

- Stellen Sie den 1 in 3 Schalter auf "CHOKE" und ziehen Sie den Rückstoßstarter ①.
- Schlechter Zündfunke. Zündkerze verschmutzt mit Kohlenstoff oder nass. Entfernen Sie Kohlenstoff oder wischen Sie die Zündkerze trocken.
- Fehlerhaftes Zündsystem. Wenden Sie sich an einen autorisierten Händler.

10. FEHLERSUCHE:

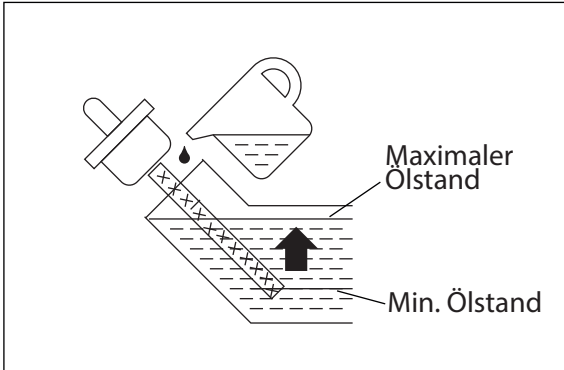

Der Generator produziert keinen Strom

- Sicherheitseinrichtung (DC-Schutz) auf "OFF" - Drücken Sie den DC-Schutzschalter auf "ON".
- Die AC-Kontrollleuchte (Grün) erlischt - Stellen Sie den Motor ab und starten Sie ihn erneut.

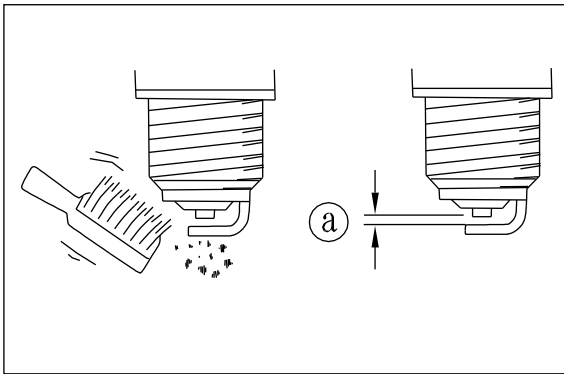

11. TECHNISCHE DATEN:

MODELL		IB-LC2000i	
Generator	Typ	Inverter	
	Nennfrequenz /Hz *	50	
	Nennspannung /V *	230	
	Max. Ausgangsleistung /kW	1.8	
	Nennausgangsleistung /kW	1.6	
	Leistungsfaktor	1.0	
	AC-Ausgangsqualität	ISO8528 G2	
	THD/%	≤5	
	Geräuschpegel dB/LpA/LwA/K 4m (3/4 Last)	63.5	
	DC Ausgang/ V-A	12 - 8.3	
	Überlastschutz	DC	Nicht abgesicherter Protektor
		AC	Steuerung durch Überlastschutz- Programm des Wechselrichters
Motor	Motor	LC148F./	
	Motortyp	Einzylinder, 4-Takt, Zwangsluftkühlung , OHV	
	Verdrängung/cc	212	
	Kraftstofftyp	Bleifreies Benzin	
	Kraftstoffkapazität/L	4	
	Weiterlaufen Zeit (bei Nennleistung) / h	4	
	Ölkapazität/L	0.35	
	Zündfunke Modell-Nr.	E6TC E6RTC	
	Startmodus	Rückspulstart	
Stromaggregat	LängexBreitexHöhe/mm	499×285×455	
	Nettogewicht/kg	21	

12. SCHALTPLÄNE:

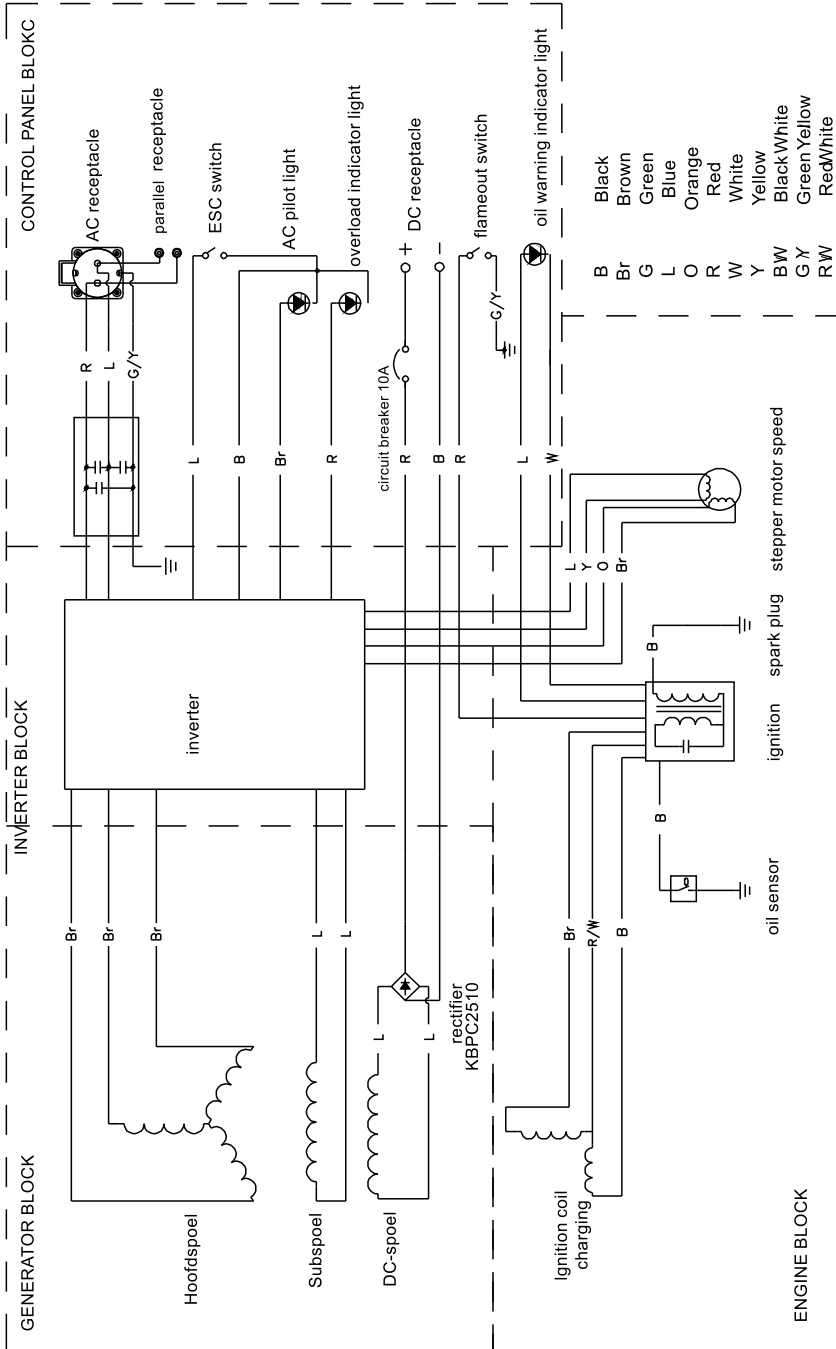

13. GARANTIE

Dieses Gerät wurde mit modernsten Fertigungstechniken konstruiert und hergestellt. Der Hersteller übernimmt für seine Produkte eine Garantie für einen Zeitraum von 24 Monaten ab Kaufdatum, mit Ausnahme von Produkten für den kontinuierlichen professionellen Einsatz, die für Arbeiten im Auftrag Dritter verwendet werden, für welche sich die Garantie auf 12 Monate ab Kaufdatum beläuft.

GARANTIEBEDINGUNGEN

Dieses Gerät wurde mit modernsten Produktionstechniken konzipiert und gefertigt. Defekte Teile an Material, Verarbeitung und Produktion werden kostenlos vom Hersteller ersetzt. Die Garantie gilt nicht für den Ersatz des Geräts.

Der technische Kundendienst des Herstellers nimmt sich innerhalb der durch die organisatorischen Anforderungen vorgegebenen Fristen und in jedem Fall in kürzester Zeit der Schadensbehebung an. Eine Verzögerung führt weder zu Schadensersatzansprüchen noch zur Berechtigung auf eine Verlängerung der Garantie.

Zur Inanspruchnahme der Garantie muss dem autorisierten Fachbetrieb bzw. Kundendienst das vom Einzelhändler abgestempelte und vollständig ausgefüllte Garantiezertifikat vorgelegt werden, dem die Kaufrechnung oder Quittung oder ein vergleichbares steuerlich relevantes Kaufdokument und das Kaufdatum beizulegen ist.

Die Garantie erlischt in folgenden Fällen:

- offensichtlicher Mangel an Wartung
- falsche oder missbräuchliche Verwendung des Geräts
- Verwendung ungeeigneter Schmiermittel
- Verwendung nicht originaler Zusatz- oder Ersatzteile
- von nicht professionellen bzw. nicht autorisierten Personen durchgeführte Reparaturen

Der Hersteller schließt dem normalen Verschleiß unterliegende Teile von der Garantie aus.

Während des Transports verursachte Schäden müssen dem Spediteur unverzüglich gemeldet werden, da die Garantie ansonsten nicht anwendbar ist.

Der Hersteller haftet nicht für direkte oder indirekte Schäden an Personen oder Gegenständen, die durch Fehlfunktionen oder durch längere Lagerung bei der Verwendung entstanden sind.

Die Bilder in diesem Handbuch dienen nur zur Veranschaulichung und können vom tatsächlichen Erscheinungsbild des Produkts abweichen. Die in diesem Handbuch enthaltenen Informationen können ohne vorherige Ankündigung geändert werden.



EG-KONFORMITÄTSERKLÄRUNG



Für folgende Maschinen:

Produktname: Stromaggregat mit geringer Leistung
Handelsname: N/A
Funktion: Stromaggregat mit geringer Leistung
Typ: Benzin
Modellnummer: IB-LC2000i – IB-LC3500i
Seriennummer: --

wird hiermit bestätigt, alle relevanten Bestimmungen von zu erfüllen

- Maschinenrichtlinie (2006/42/EC)

und die folgende harmonisierte Norm wurden eingehalten:

- EN ISO 8528-13:2016

wird hiermit bestätigt, alle relevanten Bestimmungen von zu erfüllen

- Elektromagnetische Verträglichkeitsrichtlinie (2014/30/EU)

und die folgende harmonisierte Norm wurden eingehalten:

- EN 61000-6-1:2019; EN 55012:2007+A1

- **wird hiermit bestätigt, alle relevanten Bestimmungen von zu erfüllen**

- Lärmemissionsrichtlinie durch Geräte zur Verwendung im Freien (2000/14/EC + 2005/88/EC)
- Gemessener Schalleistungspegel: 87 dB(A) zum IB-LC2000i – IB-LC3500i
- Garantierter Schalleistungspegel: 88 dB(A) zum IB-LC2000i – IB-LC3500i

Verantwortlich für die Kennzeichnung dieser Erklärung ist die

Name des Herstellers : Loncin Motor Co., Ltd.
Adresse des Herstellers : No.99 Hualong Road, Jiulong Industrial Park, Jiulongpo District, Chongqing, P. R. China

Verantwortlicher für die Zusammenstellung der innerhalb der EU eingerichteten technischen Unterlagen

Vorname, Nachname : Ibea S.r.l.

Adresse : Via Milano, 15/17
21049 – Tradate (VA) Italy

Verantwortlicher für die Abgabe dieser Erklärung

Name des Herstellers : Huang Wan
Position/Titel : Engineering Manager
Ort : Chongqing
Datum : 11-10-2022



(Unterschrift)

CONTENIDO

1. PREFACIO:	160
2. INFORMACIÓN DE SEGURIDAD:	161
3. UBICACIÓN DE LAS ETIQUETAS IMPORTANTES:	165
4. DESCRIPCIÓN:	165
Panel de control:	166
5. FUNCIÓN DE CONTROL:	166
Mando interruptor 3 en 1:	166
Luz de advertencia de aceite (roja):	167
Luz indicadora de sobrecarga (roja):	167
Luz piloto de CA (verde):	168
Protector de CC:	168
Interruptor ESC:	169
Tapa del depósito de combustible:	169
Perilla de ventilación de la tapa del depósito de combustible:	169
Terminal de tierra:	170
Terminal de salidas de funcionamiento en paralelo:	170
6. PREPARACIÓN:	171
Combustible:	171
Aceite de motor:	172
Comprobación previa a la operación:	173
7. OPERACIÓN:	174
Arrancar el motor:	175
Detener el motor:	177
Conexión de corriente alterna (CA):	178
Carga de la batería:	179
Operación en paralelo CA:	180
Ámbito de aplicación operación en paralelo:	181
Ámbito de aplicación:	182
8. MANTENIMIENTO PERIÓDICO:	183
Tabla de mantenimiento:	183
Inspección de bujías:	185
Ajuste del carburador:	186
Cambio de aceite de motor:	186
Filtro de aire:	187
Rejilla del silenciador y parachispas:	188
Filtro del tanque de combustible:	189
Filtro de combustible:	190
9. ALMACENAMIENTO:	191
Drenar el combustible:	191
Motor:	192
10. RESOLUCIÓN DE PROBLEMAS:	192
El motor no puede arrancar:	192
El generador no produce energía:	193
11. PARÁMETROS:	194
12. DIAGRAMA DE CABLEADO:	195
13. GARANTIA:	196

1. PREFACIO:

Gracias por comprar un generador. Recomendamos que el operador lea cuidadosamente este manual antes de utilizar este generador, y que comprenda completamente todos los requisitos y el procedimiento de funcionamiento relativos al generador. En caso de tener alguna duda sobre este manual, póngase en contacto con el distribuidor autorizado más reciente para la puesta en marcha, el funcionamiento, el programa de mantenimiento, etc. El técnico le enseñará a utilizar el generador de forma correcta y segura. También recomendamos que el operador consulte el procedimiento de puesta en marcha y funcionamiento de este generador al comprarlo.

Este generador funcionará de forma segura, efectiva y confiable solo cuando se conserve, opere y mantenga adecuadamente. Antes de operar o mantener el generador, el operador debe:

- Conocer bien y observar estrictamente las leyes y reglamentos locales.
- Leer y observar todas las advertencias de seguridad de este manual y del aparato.
- Permita que su familia se familiarice con todas las advertencias de seguridad de este manual.

Es imposible para los fabricantes predecir todas las circunstancias peligrosas que pueden ocurrir, por esta razón, las advertencias en este manual y las señales de precaución en el generador pueden no cubrir todas las circunstancias peligrosas. Si no se dan precauciones adicionales para los procedimientos, métodos o técnicas de operación, opere el generador de tal manera que ayude a garantizar la seguridad personal, asegúrese de que no se produzcan daños en el generador. Para garantizar un funcionamiento seguro, lea atentamente tres advertencias de seguridad vitales en este manual y en el generador, precedidas por un símbolo de

seguridad símbolo  incluyendo:



PELIGRO: Usted MORIRÁ o SERÁ GRAVEMENTE HERIDO si no sigue las instrucciones.



ADVERTENCIA: Puede MORIR o QUEDAR GRAVEMENTE HERIDO si no sigue las instrucciones.



PRECAUCIÓN: Puede resultar HERIDO si no sigue las instrucciones.

AVISO **Su generador u otros bienes podrían resultar dañados si no sigue las instrucciones.**

2. INFORMACIÓN DE SEGURIDAD:



! ADVERTENCIA:

Nunca lo utilice en interiores.



! PELIGRO:

Nunca lo conecte directamente a un sistema de alimentación doméstico.



! ADVERTENCIA:

Nunca lo utilice en condiciones de humedad.

2. INFORMACIÓN DE SEGURIDAD:

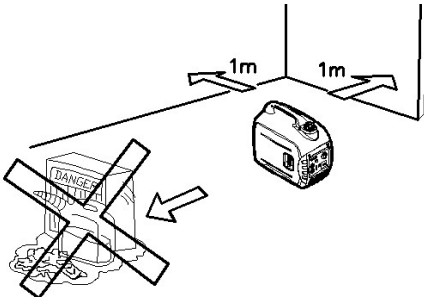

ADVERTENCIA:

Mantenga a los niños y a los animales domésticos alejados de la zona de funcionamiento. No coloque objetos inflamables cerca de la válvula de salida cuando el generador esté en funcionamiento. Manténgalo al menos a 1 m de distancia de objetos inflamables.

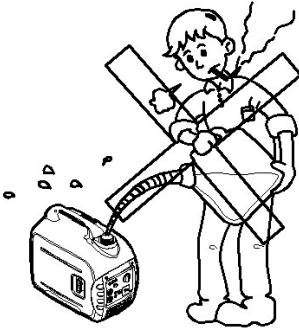

ADVERTENCIA:

Nunca fume al repostar.

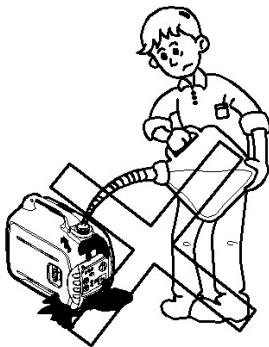

ADVERTENCIA:

No genere derrames cuando reposte.

2. INFORMACIÓN DE SEGURIDAD:

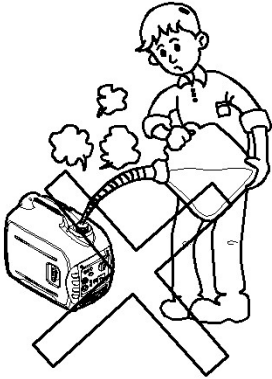

ADVERTENCIA:

Detenga el motor antes de repostar.

Conexiones a una fuente de alimentación doméstica

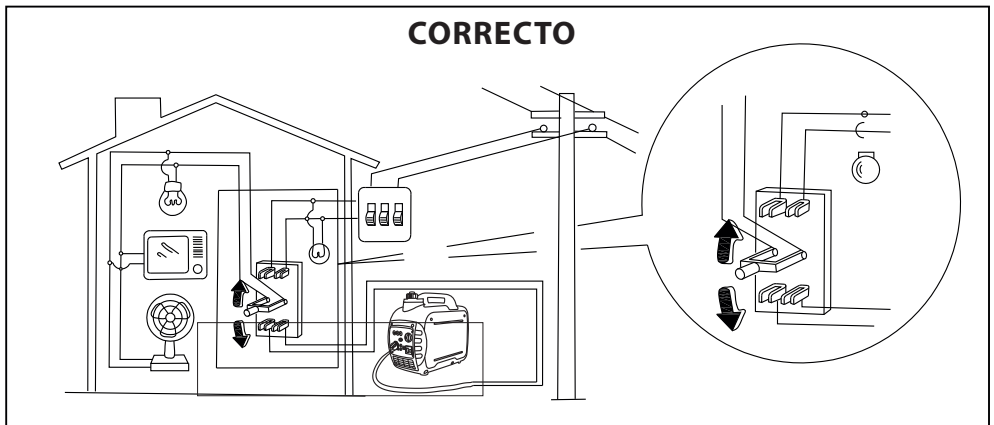
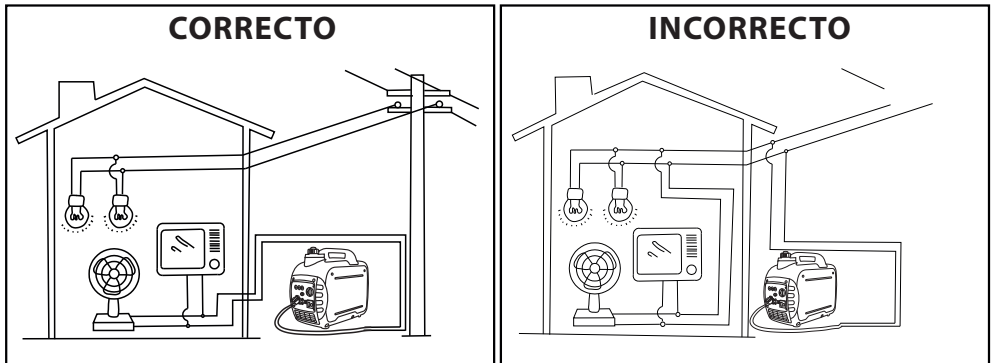

Si el generador se va a conectar a una fuente de alimentación doméstica como reserva, la conexión deberá ser realizada por un electricista profesional o por otra persona con conocimientos de electricidad. Cuando se conecten las cargas al generador, compruebe cuidadosamente si las conexiones eléctricas son seguras y confiables. Cualquier conexión inadecuada puede dañar al generador.

2. INFORMACIÓN DE SEGURIDAD:

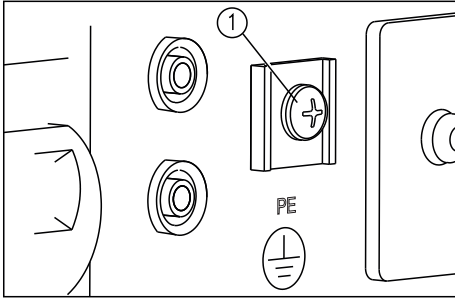

Debe realizar una conexión a tierra segura.

1 - Terminal de tierra

Para evitar una descarga eléctrica debida a aparatos eléctricos de mala calidad o a un mal uso de la electricidad, el generador debe estar conectado a tierra con un conductor aislado de buena calidad.

AVISO

Asegúrese de que el panel de control, la rejilla y el pozo de refrigeración de la parte inferior del inversor no tengan residuos, barro o entrada de agua. El generador, el inversor o el alternador pueden resultar dañados si se obstruye el conducto de refrigeración. No utilice el inversor cerca de otros equipos o zonas desordenadas. Puede causar daños en el inversor o correr el riesgo de dañar la propiedad.

3. UBICACIÓN DE LAS ETIQUETAS IMPORTANTES:

Lea atentamente las siguientes etiquetas antes de utilizar esta máquina.

CONSEJO: mantenga o reemplace las etiquetas de seguridad e instrucciones, según sea necesario.

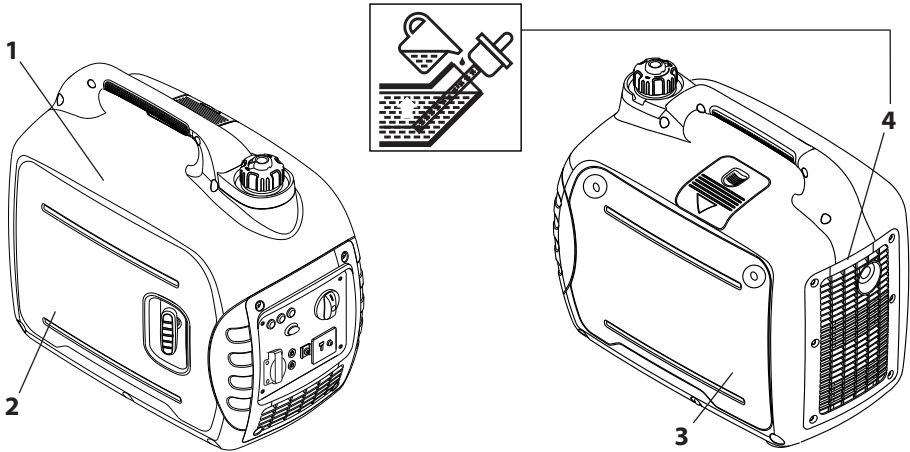

4. DESCRIPCIÓN:

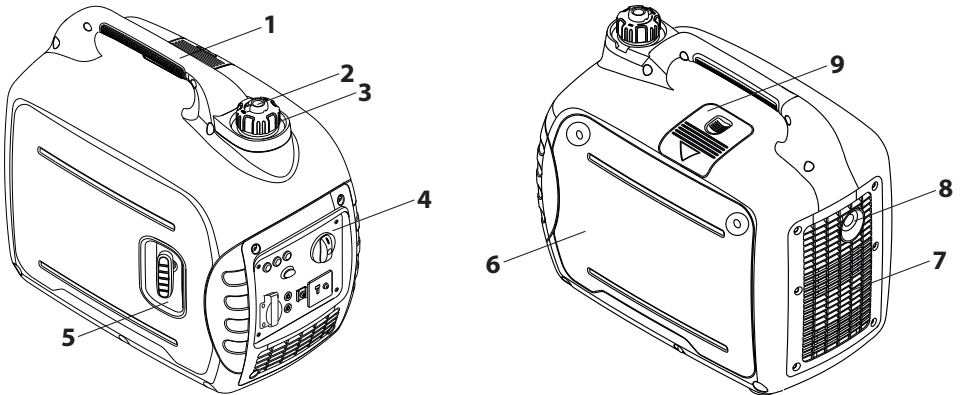

1. Manilla de transporte
2. Perilla de ventilación de la tapa del depósito de combustible
3. Tapa del depósito de combustible
4. Panel de control
5. Arrancador de bobina
6. Tapón de llenado de aceite
7. Rejilla
8. Silenciador
9. Tapa de mantenimiento de la bujía

4. DESCRIPCIÓN:

Panel de control

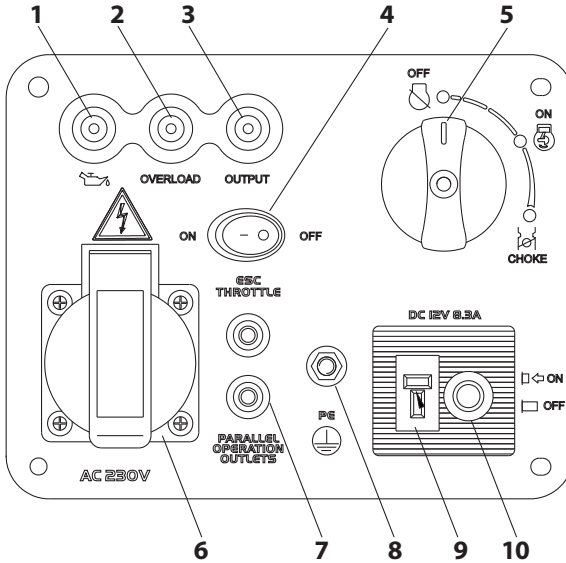

1. Luz de advertencia de aceite
2. Luz indicadora de sobrecarga
3. Luz piloto de CA
4. ESC (control inteligente del motor)
5. Mando interruptor 3 en 1 (incluye interruptor de arranque /parada, válvula de combustible y estrangulador)
6. Receptáculo de CA
7. Receptáculo en paralelo
8. Terminal de tierra
9. Receptáculo de CC
10. Protector de CC

5. FUNCIÓN DE CONTROL:

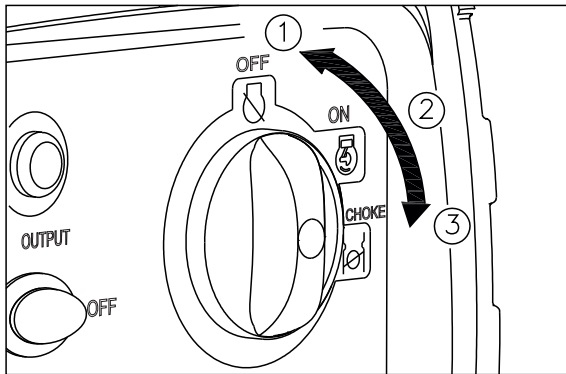

Mando interruptor 3 en 1

1. Interruptor del motor \válvula de combustible "OFF"; El circuito de encendido está desconectado. El combustible está desconectado. El motor no funciona.
2. Interruptor del motor \válvula de combustible \CHOKE "ON". El circuito de encendido está conectado. El combustible está conectado. El CHOKE está conectado. El motor puede estar en marcha.
3. Interruptor del motor \válvula de combustible \CHOKE "ON" El circuito de encendido está conectado. El combustible está conectado. El estrangulador está desconectado. El motor puede arrancar.

CONSEJO:

Der CHOKE "ist nicht erforderlich, um einen warmen Motor zu starten.

5. FUNCIÓN DE CONTROL:

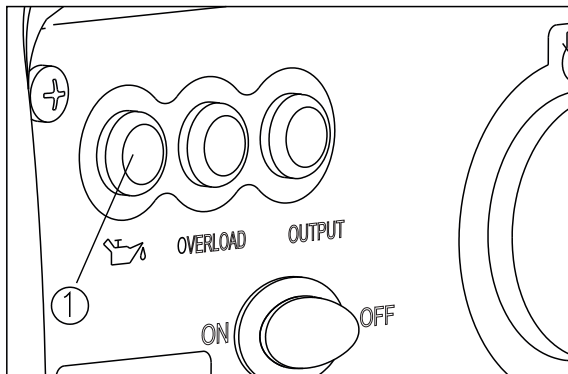

Luz de advertencia de aceite (ROJA)

Cuando el nivel de aceite cae por debajo del nivel inferior, se enciende el piloto de aceite y el motor se detiene automáticamente. A menos que se rellene con aceite, el motor no volverá a arrancar.

CONSEJO: Si el motor se cala o no arranca, ponga el interruptor del motor en la posición "ON" y luego tire del arrancador de rebobinado. Si la luz de advertencia de aceite parpadea durante unos segundos, el aceite del motor es insuficiente. Añada aceite y vuelva a arrancar.

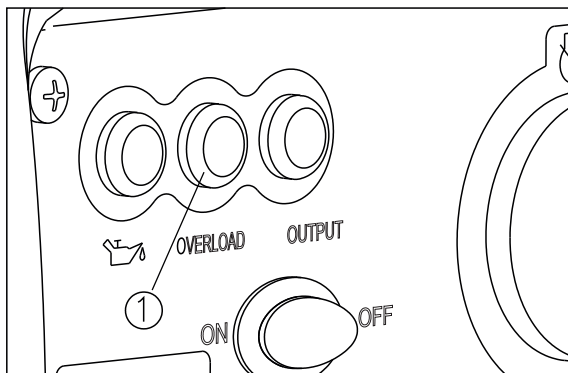

Luz indicadora de sobrecarga (ROJA)

La luz indicadora de sobrecarga ① se enciende cuando se detecta una sobrecarga de un dispositivo eléctrico conectado, la unidad de control del inversor se sobrecalienta o la tensión de salida de CA aumenta. Si esto sucede, el protector de CA se disparará, deteniendo la generación de energía para proteger el generador y cualquier dispositivo eléctrico conectado. La luz piloto de CA (verde) se apagará y la luz indicadora de sobrecarga (roja) permanecerá encendida, pero el motor seguirá funcionando.

Cuando la luz indicadora de sobrecarga se enciende y la generación de energía se detiene, proceda de la siguiente manera:

1. Apague todos los dispositivos eléctricos conectados y detenga el motor.
2. Reduzca la potencia total de los dispositivos eléctricos conectados a la potencia nominal.
3. Compruebe si hay obstrucciones en la entrada de aire de refrigeración y alrededor de la unidad de control. Si se encuentra alguna obstrucción, elimínela.
4. Después de la comprobación, vuelva a arrancar el motor.

CONSEJO:

La luz indicadora de sobrecarga puede encenderse durante unos segundos al principio cuando se utilizan dispositivos eléctricos que requieren una gran corriente de arranque, como un compresor o una bomba sumergible. Sin embargo, no es una avería.

5. FUNCIÓN DE CONTROL:

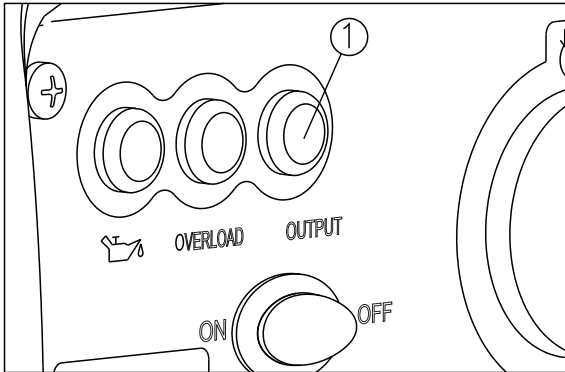

Luz piloto de CA (VERDE)

El piloto de CA ① se enciende cuando el motor arranca y produce energía.

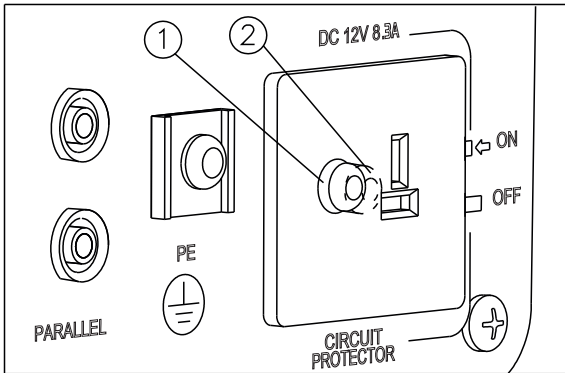

Protector de CC

El protector de CC se pone en «OFF» ② automáticamente cuando un dispositivo eléctrico que funciona con el generador está en funcionamiento y se consume un exceso de corriente. Para volver a utilizar este equipo, encienda el protector de CC pulsando su botón a la posición «ON» ①

① «ON»

La corriente continua es la salida.

② «OFF»

La corriente continua no es la salida.



PRECAUCIÓN:

Reduzca la carga del dispositivo eléctrico conectado por debajo de la potencia nominal especificada del generador si el protector de CC se apaga. Si el protector de CC se apaga de nuevo, deje de utilizar el aparato inmediatamente y consulte a un distribuidor autorizado.

5. FUNCIÓN DE CONTROL:

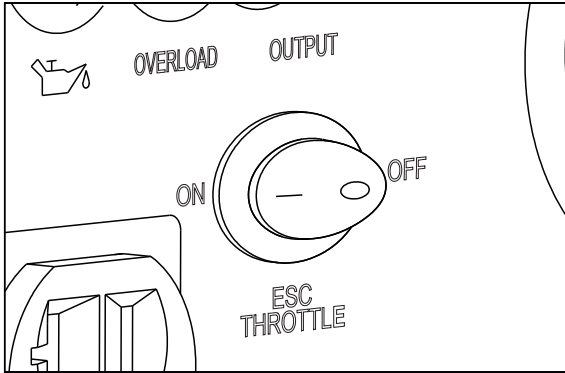

CONSEJO:

El ESC debe estar en la posición "OFF" cuando se utilicen dispositivos eléctricos que requieran una gran corriente de arranque, como por ejemplo un compresor de una bomba sumergible.

Control inteligente del motor (ESC)

① "ON"

Cuando el interruptor del ESC se pone en la posición "ON", la unidad de control de economía controla la velocidad del motor de acuerdo con la carga conectada. Los resultados son un mejor consumo de combustible y menos ruido.

② "OFF"

Cuando el interruptor del ESC se pone en la posición "OFF", el motor funciona a las RPM nominales (5000 RPM) independientemente de que haya una carga conectada o no.

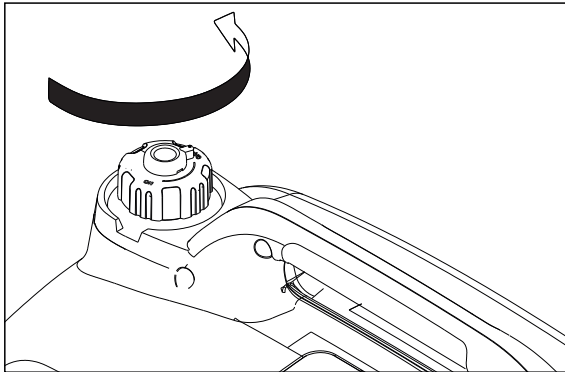

Tapa depósito combustible

Retire el tapón del depósito de combustible girándolo en sentido contrario a las agujas del reloj.

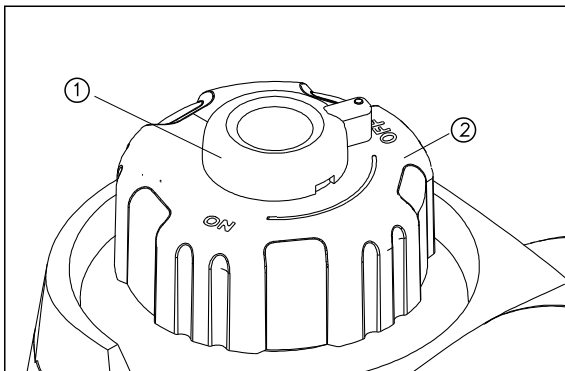

Perilla de ventilación de la tapa del depósito de combustible

El tapón del depósito de combustible ② está provisto de un botón de purga de aire ① para detener el flujo de combustible. El botón de purga de aire debe girarse a la posición "ON". Esto permitirá que el combustible fluya hacia el carburador y que el motor funcione. Cuando el motor no esté en uso, gire la perilla de purga a "OFF" para detener el flujo de combustible.

5. FUNCIÓN DE CONTROL:

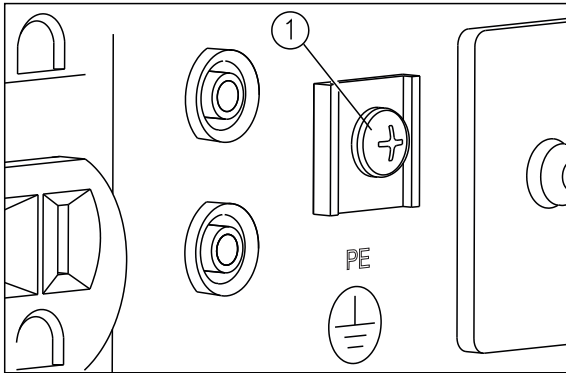

Terminal de tierra

El terminal de tierra ① conecta la línea de tierra para la prevención de descargas eléctricas. Cuando se utiliza un dispositivo eléctrico con conexión a tierra, el generador debe estar siempre conectado a tierra.

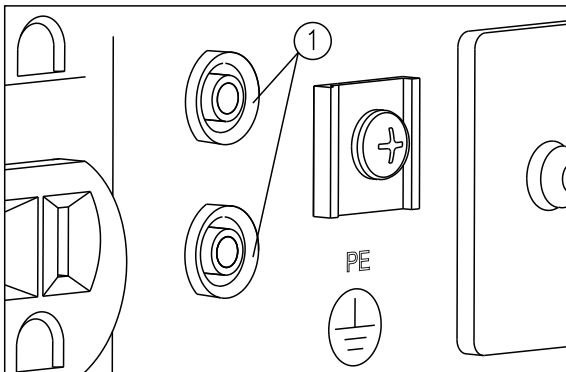

Salidas de funcionamiento en paralelo

Este terminal ① permite la conexión de cables especiales para el funcionamiento en paralelo de dos AGi2000i.

El funcionamiento en paralelo requiere dos AGi2000i y los cables especiales. (La potencia nominal en funcionamiento en paralelo es de 3,0 Kva y la corriente nominal es de 25,0 A /110/120 V 13 A /230 V) La manipulación, el procedimiento de funcionamiento y las notas de uso se describen en el MANUAL DEL PROPIETARIO DEL KIT DE FUNCIONAMIENTO EN PARALELO incluido en el kit de funcionamiento en paralelo. Consulte a un distribuidor autorizado sobre este kit de funcionamiento en paralelo.

6. PREPARACIÓN:

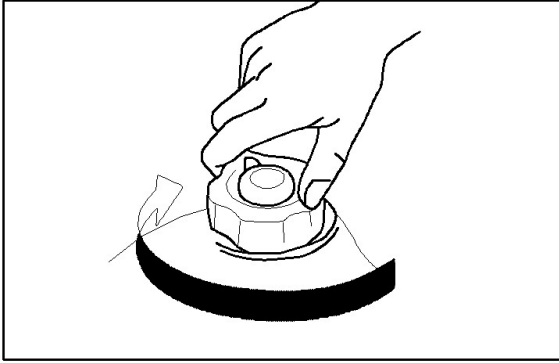

Combustible



- El combustible es altamente inflamable y venenoso. Revise cuidadosamente la "INFORMACIÓN DE SEGURIDAD" antes de llenar.
- No llene en exceso el depósito de combustible, de lo contrario podría desbordarse cuando el combustible se caliente y se expanda.
- Después de repostar el combustible, asegúrese de que el tapón del depósito esté bien apretado.

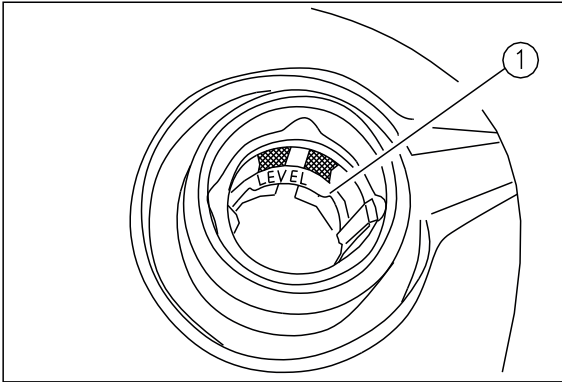

AVISO

- Limpie inmediatamente el combustible derramado con un paño limpio, seco y suave, ya que el combustible puede dañar las superficies pintadas o las piezas de plástico.
- Utilice solo gasolina sin plomo. El uso de gasolina con plomo provocará graves daños en las piezas internas del motor.

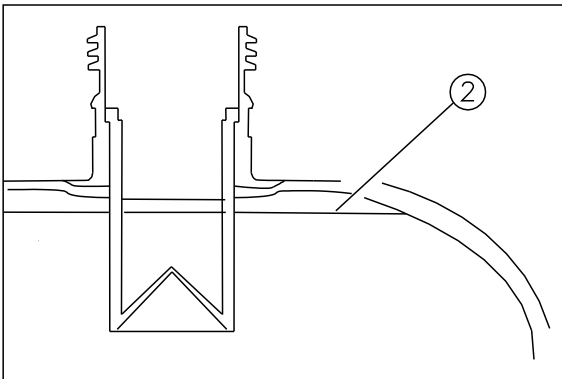

Retire el tapón del depósito de combustible y llene hasta la marca roja.

- ① Línea roja
- ② Nivel de combustible

Combustible recomendado:
Gasolina sin plomo
 Capacidad del depósito de combustible:
Total: 4,0 L

6. PREPARACIÓN:

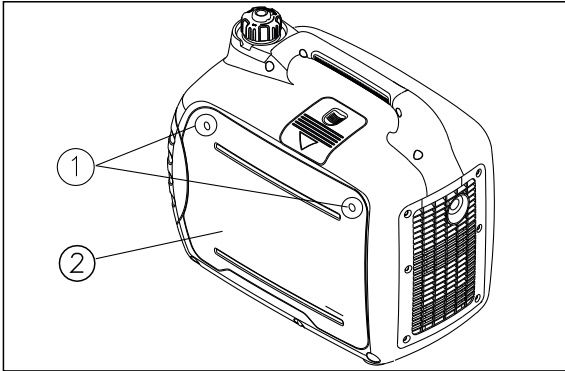

Aceite de motor

AVISO

El generador se envía sin aceite de motor. No ponga en marcha el motor hasta que lo llene con suficiente aceite de motor.

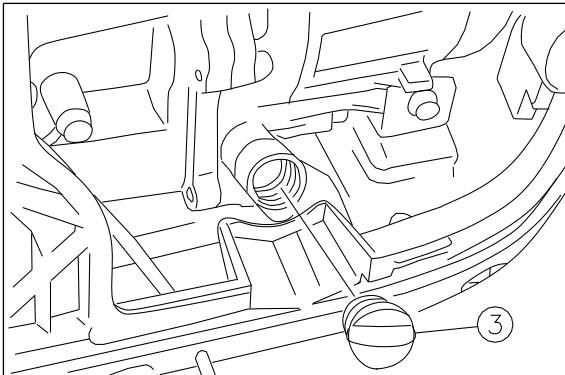

1. Coloque el generador en una superficie nivelada.
2. Retire los tornillos ①, y luego retire la tapa ②.
3. Retire el tapón de llenado de aceite ③.
4. Rellene con la cantidad especificada del aceite de motor recomendado, y luego instale y apriete el tapón de llenado de aceite.
5. Instale la tapa y apriete los tornillos.

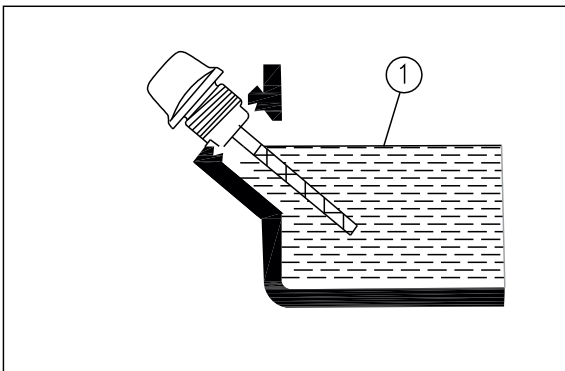

No sobrellenar ①.

Aceite de motor recomendado:

SAE 10W -30

Grado de aceite de motor recomendado:

Tipo **API Service SE** o superior

Cantidad de aceite de motor:
0.35 L

6. PREPARACIÓN:

Comprobación previa a la operación



Si algún elemento comprobado durante la preoperación no funciona correctamente, hágalo inspeccionar y reparar antes de poner en funcionamiento el generador.

El estado de un generador es responsabilidad del propietario. Los componentes vitales pueden empezar a deteriorarse rápida e inesperadamente, incluso si el generador no se utiliza.

CONSEJO: las comprobaciones previas al funcionamiento deben realizarse cada vez que se utilice el generador.

Comprobación previa a la operación

Combustible

- Verifique el nivel de combustible en el depósito de combustible.
- Repostar si es necesario.

Aceite del motor

- Compruebe el nivel de aceite del motor.
- Si es necesario, añada el aceite recomendado hasta el nivel especificado.
- Compruebe si hay fugas de aceite en el generador.

En caso de funcionamiento anormal

- Compruebe el funcionamiento.
- Si es necesario, consulte a un distribuidor autorizado.

7. OPERACIÓN:

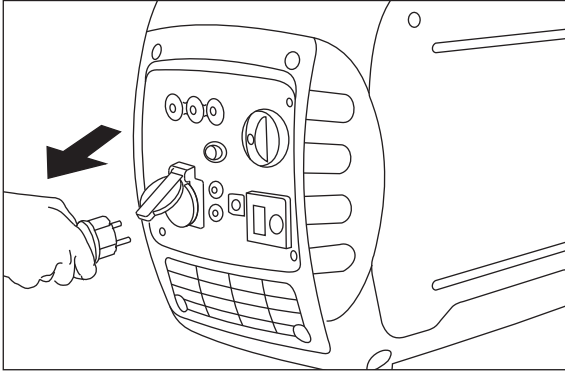

ADVERTENCIA:

- Nunca opere el motor en un área cerrada o puede causar inconsciencia y muerte en poco tiempo. Opere el motor en un área bien ventilada.
- Antes de arrancar el motor, no conecte ningún dispositivo eléctrico.

AVISO

- El generador se ha enviado sin aceite de motor. No ponga en marcha el motor hasta que lo llene con el aceite de motor correcto.
- No incline el generador cuando añada aceite de motor. Esto podría provocar un sobrellenado y dañar el motor.

CONSEJO:

El generador puede utilizarse con la carga nominal de salida en condiciones atmosféricas estándar.

Condiciones atmosféricas estándar:

Temperatura ambiente 25 °C

Presión barométrica 100 kPa

Humedad relativa 30%

El rendimiento del generador varía debido al cambio de temperatura, la altitud (menor presión atmosférica a mayor altitud) y la humedad.

El rendimiento del generador se reduce cuando la temperatura, la humedad y la altitud son superiores a las condiciones atmosféricas estándar.

Además, la carga debe reducirse cuando se utiliza en áreas confinadas, ya que la refrigeración del generador puede verse afectada.

7. OPERACIÓN:

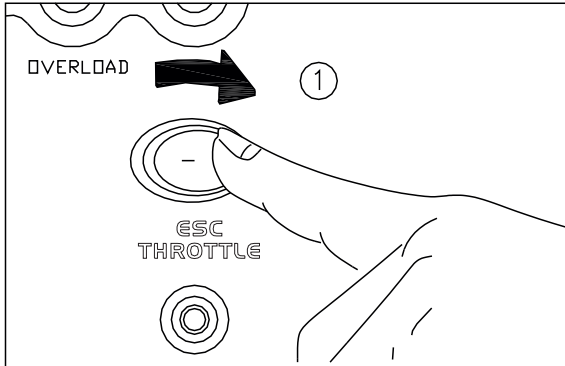

Arrancar el motor

1. Ponga el interruptor ESC en la posición "OFF" ①.

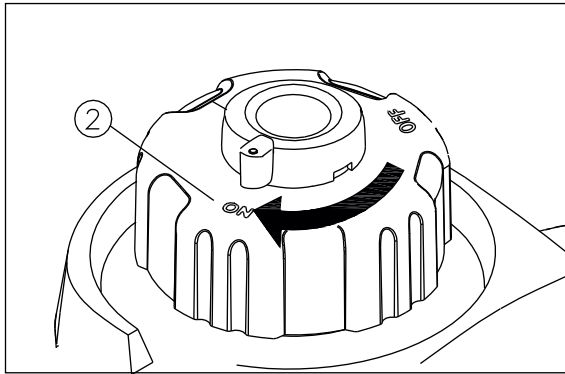

2. Gire la perilla de purga a la posición "ON" ②.

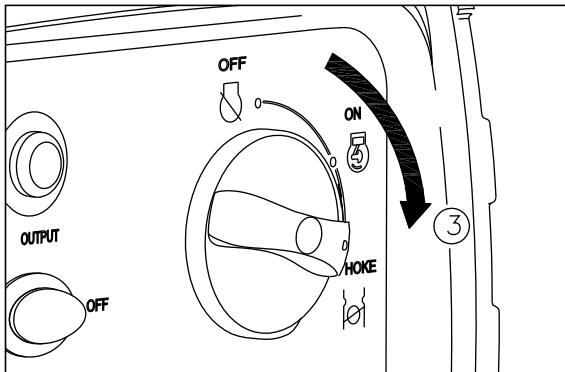

3. Ponga el interruptor 3 en 1 en la posición "CHOKE" ③,

- a. El circuito de encendido está conectado.
- b. El combustible está conectado.
- c. El estrangulador está desconectado.

CONSEJO:

el "CHOKE" no es necesario para arrancar un motor caliente. Oprima el mando del estrangulador en la posición ③ "ON".

7. OPERACIÓN:

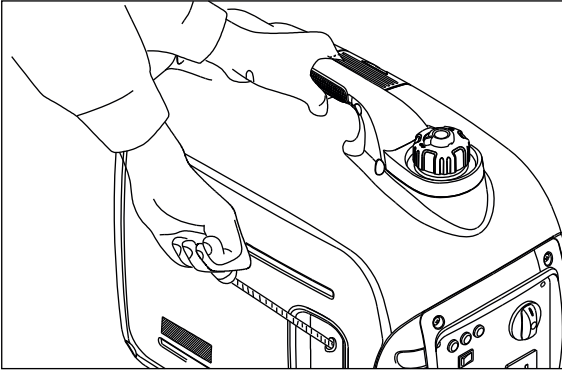

4. Tire lentamente del arranque de bobina hasta que se enganche y, a continuación, tire enérgicamente.

CONSEJO:

Agarre firmemente el asa de transporte para evitar que el generador se caiga al tirar del arrancador de bobina.

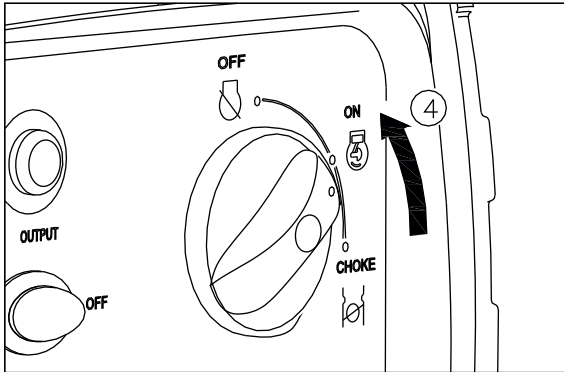

5. Después de que el motor arranque, caliente el motor hasta que el motor no se detenga cuando el mando del estrangulador vuelva a la posición "ON" ④.

CONSEJO:

Cuando arranca el motor, con el ESC en la posición "ON" y sin carga en el generador:

- A una temperatura ambiente inferior a 0 °C (32 °F), el motor funcionará a la velocidad nominal (5000 RPM) durante 5 minutos para calentar el motor.
- A una temperatura ambiente inferior a 5 °C (41 °F), el motor funcionará a la velocidad nominal (5000 RPM) durante 3 minutos para calentar el motor.

La unidad ESC funciona normalmente después del período de tiempo mencionado, mientras el ESC está en la posición "ON".

7. OPERACIÓN:

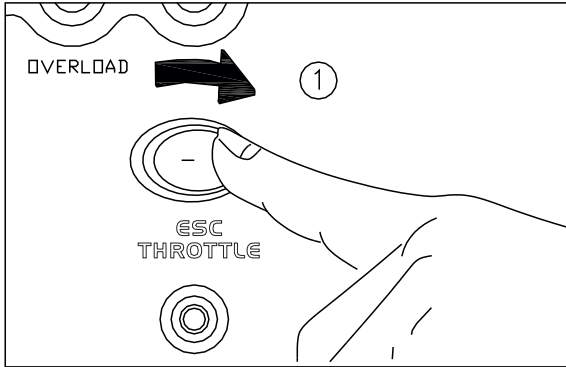

Detener el motor

CONSEJO:

apague los dispositivos eléctricos.

1. Ponga el ESC en la posición "OFF" ①.

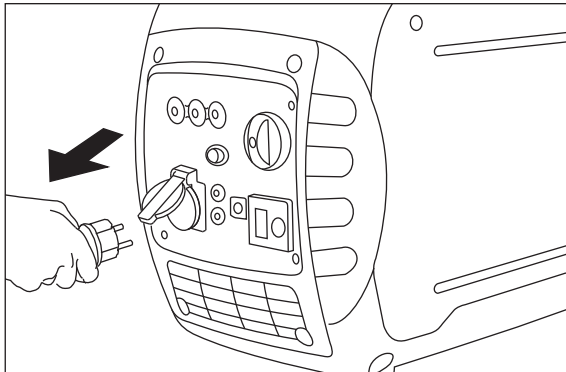

2. Desconecte cualquier dispositivo eléctrico.

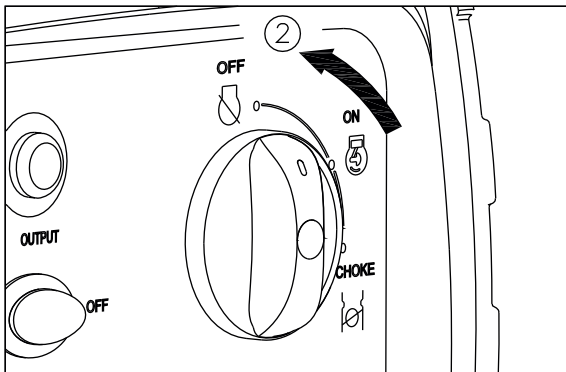

3. Ponga el interruptor 3 en 1 en la posición "OFF" ③,

- a. El circuito de encendido está.
- b. El combustible está desconectado.

7. OPERACIÓN:

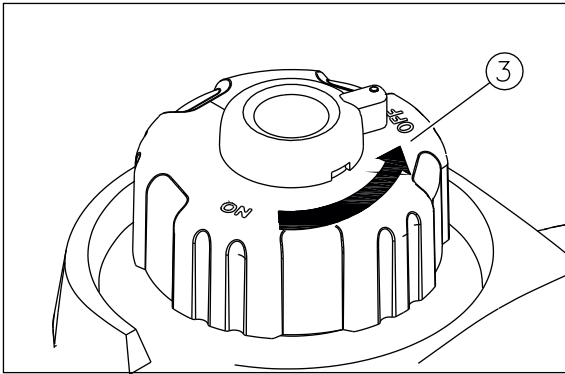

4. Gire la perilla de ventilación de la tapa del depósito de combustible a la posición "OFF" ③ después de que el motor se haya enfriado completamente.

Conexión de corriente alterna (CA)



ADVERTENCIA:

Asegúrese de que todos los dispositivos eléctricos estén apagados antes de conectarlos.

AVISO

- **Asegúrese de que todos los dispositivos eléctricos, incluidos los cables y las conexiones de los enchufes, están en buen estado antes de conectarlos al generador.**
- **Asegúrese de que la carga total está dentro de la potencia nominal del generador.**
- **Asegúrese de que la corriente de carga del receptáculo esté dentro de la corriente nominal del mismo.**

CONSEJO:

Asegúrese de conectar a tierra el generador. Si se utiliza un dispositivo eléctrico con conexión a tierra, el generador debe estar siempre conectado a tierra.

1. Arranque del motor.
2. Ponga el ESC en la posición "ON".
3. Enchúfelo al receptáculo de CA.
4. Asegúrese de que la luz piloto de CA esté encendida.
5. Encienda los dispositivos eléctricos.

CONSEJO:

el ESC debe ponerse en la posición "OFF" para aumentar la velocidad del motor a las RPM nominales.

Si el generador está conectado a varias cargas o consumidores de electricidad, recuerde conectar primero la que tenga la mayor corriente de arranque y, por último, conecte el que tenga la menor corriente de arranque.

7. OPERACIÓN:

Carga de la batería

CONSEJO:

- La tensión nominal de CC del generador es de 12 V.
- Arranque primero el motor y luego conecte el generador a la batería para cargarla.
- Antes de empezar a cargar la batería, asegúrese de que el protector de CC esté encendido.

1. Arranque del motor.
2. Conecte el cable rojo del cargador de la batería al terminal positivo (+) de la batería.
3. Conecte el cable negro del cargador de batería al terminal negativo (-) de la batería.
4. Coloque el ESC en la posición "OFF" para iniciar la carga de la batería.

AVISO

- Asegúrese de que el ESC está apagado mientras se carga la batería.
- Asegúrese de conectar el cable rojo del cargador de la batería al terminal positivo (+) de la batería y conecte el cable negro al terminal negativo (-) de la batería. No invierta estas posiciones.
- Conecte los cables del cargador de la batería a los terminales de la batería de forma segura para que no se desconecten debido a la vibración del motor u otros movimientos.
- Cargue la batería según las instrucciones del fabricante de la misma.
- Durante la carga de la batería El protector de CC se apaga automáticamente si la corriente es superior a los flujos nominales. Para reanudar la carga de la batería, encienda el protector de CC pulsando su botón en la posición "ON". Si el protector de CC se apaga de nuevo, deje de cargar la batería inmediatamente y consulte a un distribuidor autorizado.

CONSEJO:

- Siga las instrucciones del manual del propietario de la batería para determinar en qué momento debe dejar de cargarla.
- Mida la gravedad específica del electrolito para determinar si la batería está completamente cargada. A plena carga, la gravedad específica del electrolito está entre 1,26 y 1,28.
- Es aconsejable comprobar la gravedad específica del electrolito al menos una vez cada hora para evitar la sobrecarga de la batería.



ADVERTENCIA:

No fume nunca ni haga ni rompa conexiones en la batería mientras la carga. Las chispas pueden encender el gas de la batería. El electrolito de la batería es venenoso y peligroso, causando graves quemaduras, etc. Contiene ácido sulfúrico. Evite el contacto con la piel, los ojos o la ropa.

Antídoto:

EXTERNO: enjuague con agua.

INTERNO: beba grandes cantidades de agua o leche. Siga con leche de magnesias, huevo batido o aceite vegetal. Llame inmediatamente al médico.

OJOS: Enjuague con agua durante 15 minutos y busque rápidamente atención médica. Las baterías producen gases explosivos. Mantenga alejadas las chispas, las llamas, los cigarrillos, etc. Ventilar cuando se cargue o se utilice en un espacio cerrado. Cubra siempre los ojos cuando trabaje cerca de las baterías.

MANTENER FUERA DEL ALCANCE DE LOS NIÑOS.

7. OPERACIÓN:

Funcionamiento en paralelo con CA

Antes de conectar un aparato a cualquiera de los dos generadores, asegúrese de que está en buen estado de funcionamiento y de que su capacidad eléctrica no supera la del receptáculo.

La mayoría de los aparatos motorizados requieren más de su capacidad eléctrica para el arranque. Cuando se pone en marcha un motor eléctrico, el indicador de sobrecarga (rojo) puede encenderse. Esto es normal si el indicador de sobrecarga (rojo) se apaga antes de 4 segundos. Si el indicador de sobrecarga (rojo) permanece encendido, consulte a su distribuidor de generadores.

Durante el funcionamiento en paralelo, el interruptor ESC debe estar en la misma posición en ambos generadores.

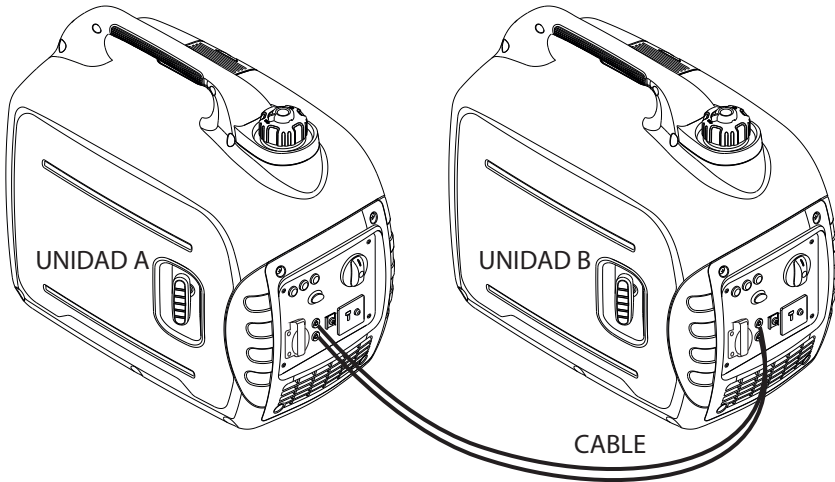

1. Conecte el cable de funcionamiento en paralelo entre el AGi2100 y un AGi2100 siguiendo las instrucciones suministradas con el kit de cables.
2. Arranque los motores y asegúrese de que el indicador de salida (verde) de cada generador se encienda.
3. Enchufe un aparato en el receptáculo de CA.
4. Encienda el aparato.

Si los generadores están sobrecargados, o si hay un cortocircuito en un aparato conectado, el indicador de sobrecarga (rojo) se encenderá. El indicador de sobrecarga (rojo) permanecerá encendido y, después de unos 4 segundos, se cortará la corriente al aparato o aparatos conectados y el indicador de salida (verde) se apagará. Detenga ambos motores e investigue el problema. Determine si la causa es un cortocircuito en un aparato conectado o una sobrecarga. Corrija el problema y reinicie el generador.

AVISO

• **Asegúrese de utilizar el cable paralelo o la caja de receptores suministrados por el fabricante.**

7. OPERACIÓN:

Aplicaciones de funcionamiento en paralelo de CA

Ambos tipos de generadores AGi2100 pueden conectarse entre sí para aumentar la potencia disponible utilizando un kit de cables en paralelo.

Antes de conectar un aparato o un cable de alimentación al generador, siga las instrucciones incluidas en el kit de cable de funcionamiento en paralelo.

CONSEJO:

- Asegúrese de que esté en buen estado de funcionamiento. Un aparato o cable de alimentación defectuoso puede crear un potencial de descarga eléctrica.
- Si un aparato comienza a funcionar de manera anormal, se vuelve lento o se detiene repentinamente, apáguelo inmediatamente. Desconecte el aparato y determine si el problema es el aparato o si se ha superado la capacidad de carga nominal del generador.
- Asegúrese de que las capacidades eléctricas combinadas de las herramientas o del aparato no superen la del generador. Nunca exceda la salida nominal máxima por más de 30 minutos. No conecte nunca diferentes modelos de generador.
- Para el funcionamiento en paralelo, utilice únicamente un kit de cables de funcionamiento en paralelo aprobado por el fabricante para conectar un AGi2100 a un otro generador AGi2100.
- Nunca conecte o retire el cable de funcionamiento en paralelo cuando el generador esté en funcionamiento.
- Para el funcionamiento de un solo generador, el cable de funcionamiento en paralelo debe ser retirado.



ADVERTENCIA:

Una sobrecarga sustancial que encienda continuamente el indicador de sobrecarga (rojo) puede dañar el generador. Una sobrecarga marginal que encienda temporalmente el indicador de sobrecarga (rojo) puede acortar la vida útil del generador.

Limite el funcionamiento que requiera la máxima potencia a 30 minutos.

La potencia máxima en funcionamiento en paralelo es: 4,0 kVA.

Para el funcionamiento continuo, no supere la potencia nominal.



Potencia nominal en funcionamiento en paralelo: 3,2 kVA.

Hay que tener en cuenta las necesidades totales de energía (VA) de todos los aparatos conectados. Los fabricantes de electrodomésticos y herramientas eléctricas suelen indicar la información de potencia junto al número de modelo o de serie.

7. OPERACIÓN:

Rango de aplicación

Cuando utilice el generador, asegúrese de que la carga total está dentro de la potencia nominal de un generador. De lo contrario, se pueden producir daños en el generador.

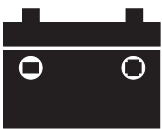
CA				 CC
Factor de potencia	1	0.8-0.95	0.4-0.75 Eficiencia 0,85	
AGi2100	~1600W	~1280W	~544W	Tensión nominal 12V Corriente nominal

CONSEJO:

- “~” significa menos.
- La potencia de aplicación indica cuando cada dispositivo se utiliza por sí mismo.
- Es posible utilizar simultáneamente alimentación de CA y CC, pero la potencia total no debe superar la potencia nominal.

Ej:

Potencia nominal del generador	1600VA	
Frecuencia	Factor de potencia	
CA	1.0	~1600W
	0.8	~1280W
CC	--	100W(12V/8.3A)

La luz indicadora de sobrecarga se enciende cuando el vataje total excede el rango de aplicación.

AVISO

- No sobrecargar. La carga total de todos los aparatos eléctricos no debe exceder el rango de suministro del generador. La sobrecarga dañará el generador.
- Cuando alimente equipos de precisión, controladores electrónicos, PC, ordenadores electrónicos, equipos basados en microordenadores o cargadores de baterías, mantenga el generador a una distancia suficiente para evitar las interferencias eléctricas del motor. Asegúrese también de que el ruido eléctrico del motor no interfiera con ningún otro dispositivo eléctrico situado cerca del generador.
- Si el generador va a alimentar un equipo médico, debe obtenerse primero el asesoramiento del fabricante, de un profesional médico o de un hospital.
- Algunos aparatos eléctricos o motores eléctricos de uso general tienen corrientes de arranque elevadas, por lo que no pueden utilizarse, aunque estén dentro de los márgenes de alimentación indicados en la tabla anterior. Consulte al fabricante del equipo para obtener más consejos.

8. MANTENIMIENTO PERIÓDICO:

Advertencia:

La seguridad es responsabilidad del propietario. La inspección periódica, el ajuste y la lubricación mantendrán su generador en las condiciones más seguras y eficientes posibles. Los aspectos más importantes de la inspección y lubricación del generador se explican en las siguientes páginas.



ADVERTENCIA:

Si no está familiarizado con los trabajos de mantenimiento, pida a un distribuidor autorizado que lo haga por usted.

Tabla de mantenimiento:



ADVERTENCIA:

- Detenga el motor antes de comenzar los trabajos de mantenimiento.
- Utilice solo piezas originales especificadas por el fabricante para su sustitución. Consulte a un distribuidor autorizado para mayor atención.

Elemento	Rutinario	Comprobación previa a la operación	6 meses o 100 h.	12 meses o 300 h.
Bujía	Compruebe el estado. Limpiar y sustituir si es necesario.		○	
Combustible	Compruebe el nivel de combustible y detecte si hay fugas.	○		
Manguera de combustible	Comprobar la manguera de combustible para ver si hay grietas o daños. Reemplazar si es necesario.	○		
Aceite de motor	Compruebe el nivel de aceite del motor.	○		
	Reemplazar.		○ (1)	
Elemento de filtro de aire	Compruebe el estado. Limpiar.		○ (2)	
Rejilla del silenciador	Compruebe el estado. Limpiar y sustituir si es necesario.		★	
Parachispas	Compruebe el estado. Limpiar y sustituir si es necesario.		★	

8. MANTENIMIENTO PERIÓDICO:

Elemento	Rutinario	Comprobación previa a la operación	6 meses o 100 h.	12 meses o 300 h.
Filtro del combustible	Limpiar y sustituir si es necesario.			○
Manguera del respiradero del cárter	Comprobar la manguera del respiradero para ver si hay grietas o daños. Reemplazar si es necesario.			○
Cabezal del cilindro	Descarbonizar el cabezal del cilindro con mayor frecuencia si es necesario.			★
Holgura de la válvula	Comprobar y ajustar con el motor frío.			★
Accesorios/sujetadores	Comprobar todos los accesorios y sujetadores. Corregir si es necesario.			★
Funcionamiento anormal.		○		

(1) La sustitución inicial del aceite del motor es después de un mes o 20 horas de funcionamiento.

(2) El elemento filtrante del aire debe limpiarse con mayor frecuencia cuando se utiliza en zonas inusualmente húmedas o polvorientas.

★ Dado que estos elementos requieren herramientas, fecha y habilidades técnicas, haga que un distribuidor autorizado realice el servicio.

8. MANTENIMIENTO PERIÓDICO:

Inspección de bujías

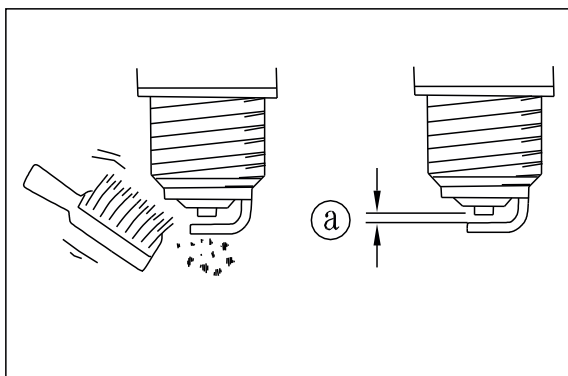
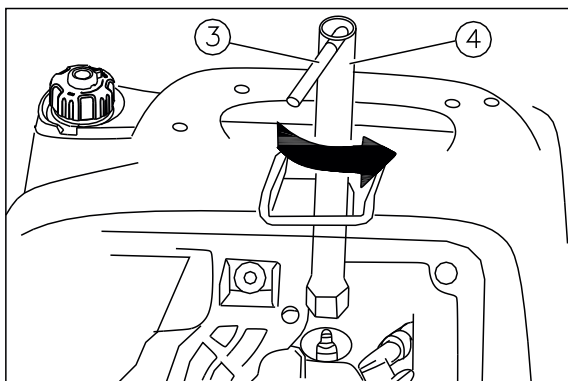
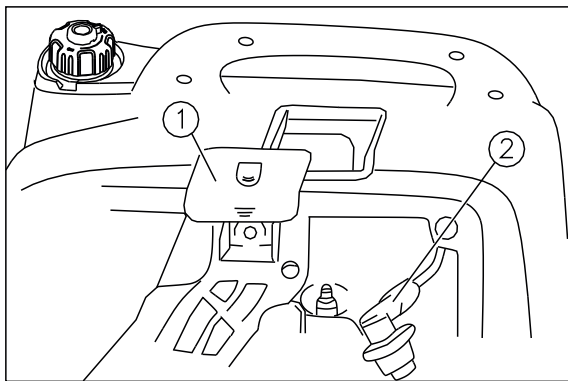

La bujía es un componente importante del motor que debe revisarse periódicamente.

1. Retire la tapa ① y el capuchón de la bujía ②, introduzca la herramienta ④ por el orificio desde el exterior de la tapa.

2. Introduzca el manillar ③ en la herramienta ④ y gírelo en sentido contrario a las agujas del reloj para extraer la bujía.

3. Compruebe si hay decoloración y retire los depósitos de carbón.

El aislante de porcelana alrededor del electrodo central de la bujía debe tener un color bronceado medio o claro.

4. Compruebe el tipo de bujía y la holgura.

Bujía estándar:

E6TC E6RTC

BP6HS / BPR6HS (NGK)

L87YC / R L87YC (CHAMPION)

W16FP / W16FPR (DENSO)

W6BC / WR6BC (BOSCH)

Si necesita la certificación EMC, el motor debe utilizar la bujía E6RTC

Holgura de las bujías:

0,6-0,7 mm

CONSEJO:

La holgura de las bujías debe medirse con un calibrador de grosor de cable y, si es necesario, ajustarse.

5. Instale la bujía. Par de torsión de las bujías: 20,0 N*m.

6. Instale el capuchón de la bujía y la tapa de la bujía.

CONSEJO:

Si no se dispone de una llave dinamométrica para instalar una bujía, una buena estimación del par de apriete correcto es de 1/4 a 1/2 de vuelta más allá de la presión de los dedos. No obstante, la bujía debe apretarse al par especificado lo antes posible.

8. MANTENIMIENTO PERIÓDICO:

Ajuste del carburador

El carburador es una parte vital del motor. El ajuste debe dejarse en manos de un distribuidor autorizado o de personas con formación y equipamiento profesional para hacerlo correctamente.

Cambio de aceite de motor



ADVERTENCIA:

Evite vaciar el aceite del motor inmediatamente después de detenerlo. El aceite podría estar caliente y debe manipularse con cuidado para evitar quemaduras.

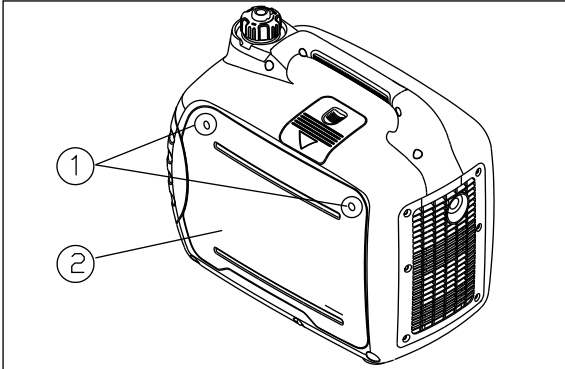

1. Coloque el generador en una superficie plana y caliente el motor durante varios minutos. Detenga el motor y gire el mando del interruptor 3 en 1 y la perilla de purga de la tapa del tanque de combustible a la posición "OFF".

2. Retire los tornillos ① y luego retire la tapa ②.

3. Retire el tapón de llenado de aceite ③.

4. Coloque una bandeja de aceite debajo del motor. Incline el generador para drenar el aceite completamente.

5. Vuelva a colocar el generador en una superficie nivelada.

AVISO

No incline el generador cuando añada aceite de motor. Esto podría provocar un sobrellenado y dañar el motor.

6. Añada aceite de motor hasta el nivel superior.

Aceite de motor recomendado:
SAE 10W -30

Grado de aceite de motor recomendado:

Tipo **API Service SE** o superior

Cantidad de aceite de motor:
0.35 L

7. Limpie la tapa y el aceite derramado

AVISO

Asegúrese de que no entre ningún material extraño en el cárter.

8. Instale el tapón de llenado de aceite.

9. Instale la tapa y apriete los tornillos.

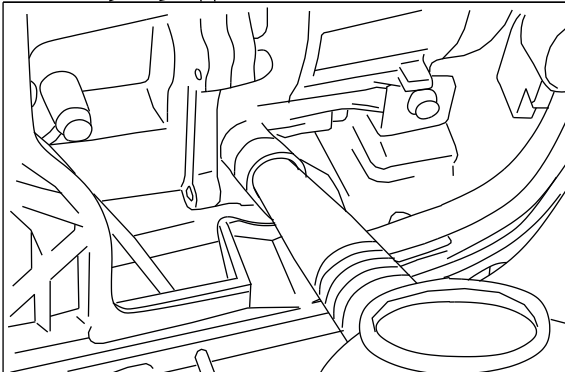
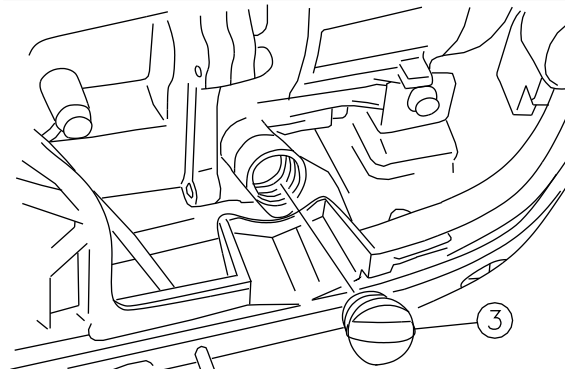

8. MANTENIMIENTO PERIÓDICO:

Filtro de aire

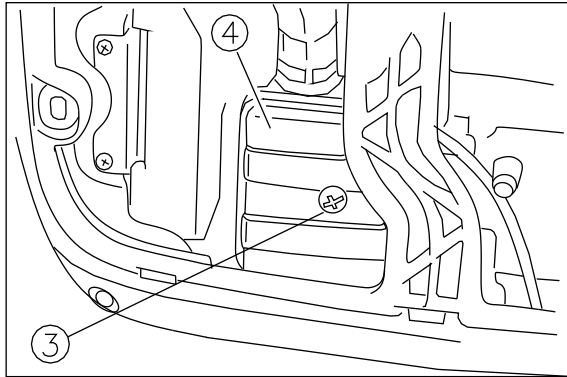
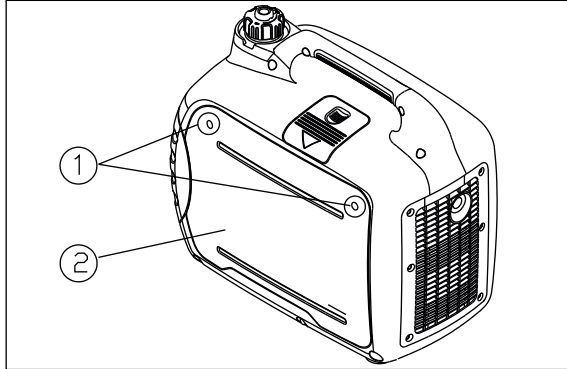

1. Retire los tornillos ① y luego retire la tapa ②.
2. Retire el tornillo ③ y luego retire la tapa de la carcasa del filtro de aire ④.

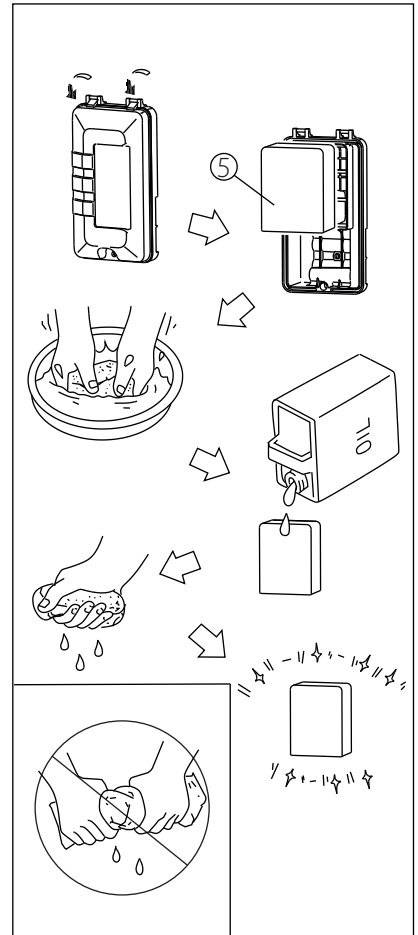

3. Retire el elemento de espuma ⑤.
4. Lave el elemento de espuma en disolvente y séquelo.
5. Añada aceite al elemento de espuma y exprima el exceso de aceite. El elemento de espuma debe estar mojado pero no goteando.

AVISO

No escurra el elemento de espuma al apretarlo. Esto podría causar que se rompa.

6. Inserte el elemento de espuma en la caja del filtro de aire.

CONSEJO:

Asegúrese de que el elemento de espuma se selle correctamente contra el soporte del filtro de aire para evitar fugas de aire.

El motor nunca debe funcionar sin el elemento de espuma; puede producirse un desgaste excesivo del pistón y del cilindro.

7. Instale la tapa de la caja del filtro de aire en su posición original y apriete los tornillos.
8. Instale la tapa y apriete los tornillos.

8. MANTENIMIENTO PERIÓDICO:

Rejilla del silenciador y parachispas

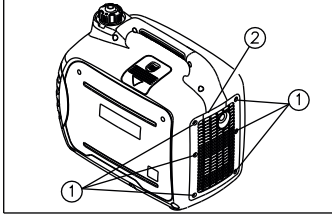

ADVERTENCIA:

El motor y el silenciador estarán muy calientes después del funcionamiento del motor. Evite tocar el motor y el silenciador con cualquier parte del cuerpo o la ropa mientras estén calientes durante la inspección o la reparación.

1. Retire los tornillos ① y, a continuación, tire hacia fuera de las zonas de la cubierta ② que se muestran.
2. Afloje el perno ③ y luego retire la tapa del silenciador ④, la rejilla del silenciador ⑤ y el parachispas ⑥.
3. Limpie los depósitos de carbón en la rejilla del silenciador y el parachispas utilizando un cepillo de alambre.

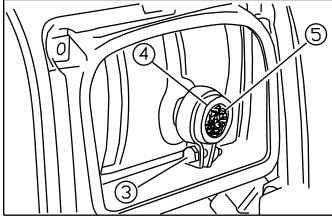

AVISO

Cuando limpie, utilice el cepillo de alambre ligeramente para evitar dañar o rayar la rejilla del silenciador y el parachispas.

4. Compruebe la rejilla del silenciador y el parachispas. Reemplácelos si están dañados.
5. Instale el parachispas.

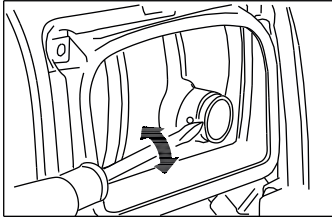

ADVERTENCIA:

Si se utiliza en zonas propensas a los incendios, como bosques o selvas, no utilice nunca un motor sin un parachispas adecuado.

CONSEJO:

Alinee el saliente del parachispas ⑦ con el agujero ⑧ del tubo del silenciador.

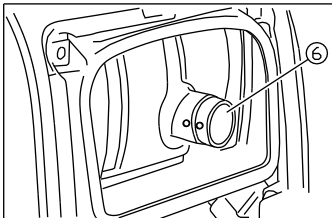

6. Instale la rejilla del silenciador y la tapa del silenciador.
7. Instale la tapa y apriete los tornillos.

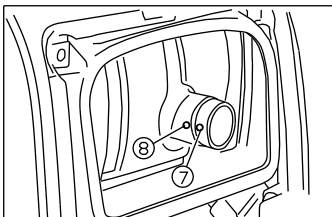
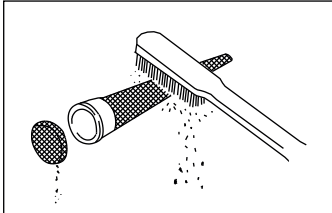

8. MANTENIMIENTO PERIÓDICO:

Filtro del depósito de combustible

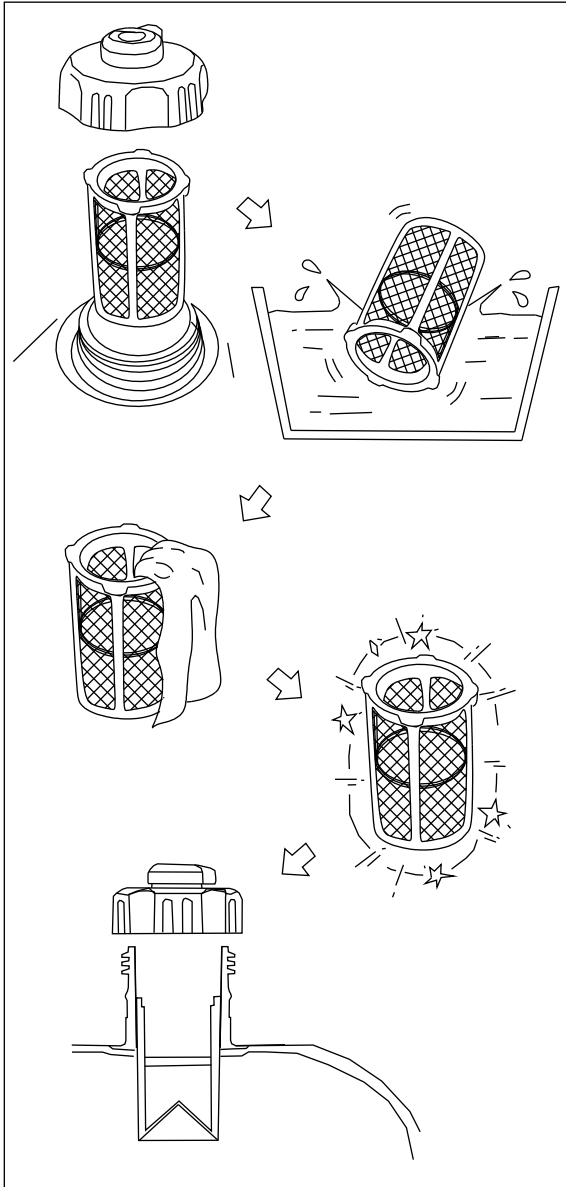

ADVERTENCIA:

Nunca utilice gasolina mientras fuma o en las proximidades de una llama abierta.

1. Retire el tapón del depósito de combustible y el filtro.
2. Limpie el filtro con gasolina.
3. Limpie el filtro e instálelo.
4. Instale el tapón del depósito de combustible.

Asegúrese de que el tapón del depósito esté bien apretado.

8. MANTENIMIENTO PERIÓDICO:

Filtro de combustible

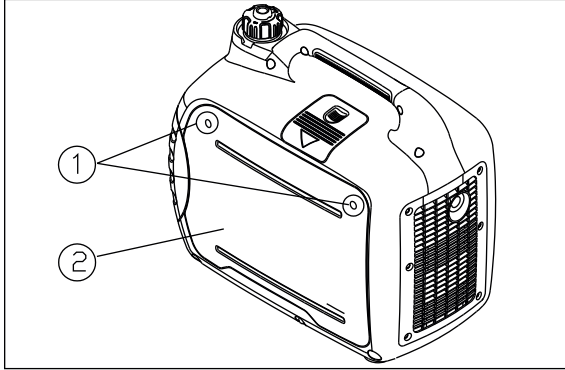

1. Retire los tornillos ①, y luego retire la tapa ②, drene el combustible ③.

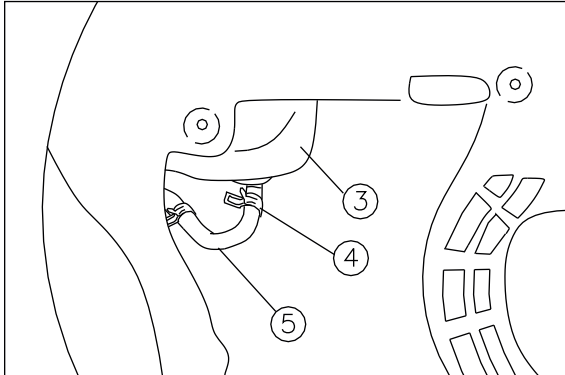

2. Sostenga y mueva hacia arriba la abrazadera ④, y luego saque la manguera ⑤ del tanque.

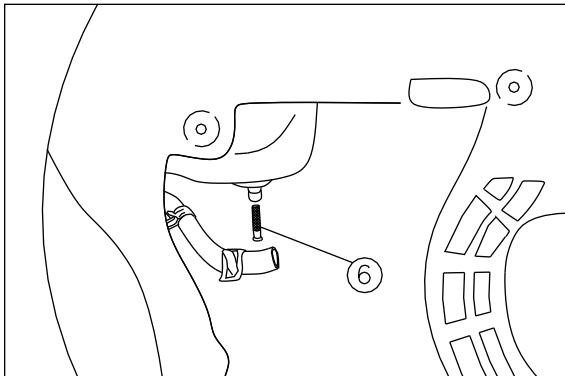

3. Saque el filtro de combustible ⑥.

4. Limpie el filtro con gasolina.

5. Seque el filtro y vuelva a colocarlo.

6. Instale la manguera y la abrazadera, luego abra la válvula de combustible para comprobar si hay fugas.

7. Instale la tapa y apriete los tornillos.

9. ALMACENAMIENTO:

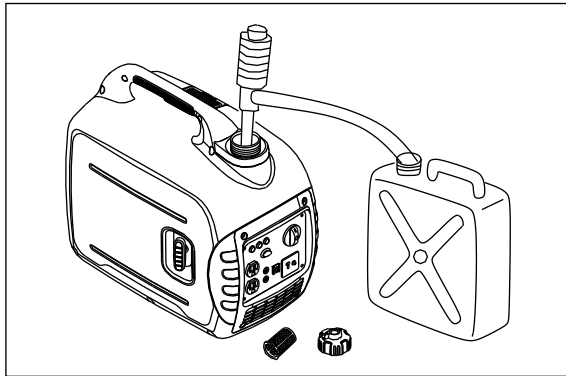
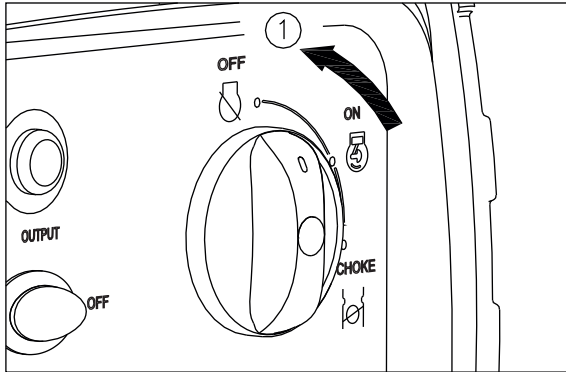

ADVERTENCIA:

El combustible es altamente inflamable y venenoso. Revise cuidadosamente la «INFORMACIÓN DE SEGURIDAD»

AVISO

Limpie inmediatamente el combustible derramado con un paño limpio, seco y suave, ya que el combustible puede deteriorar las superficies pintadas o las piezas de plástico.

El almacenamiento a largo plazo de su máquina requerirá algunos procedimientos preventivos para evitar el deterioro.

Drenar el combustible

- 1.** Ponga el interruptor 3 en 1 en la posición "OFF" ①.
- 2.** Retire el tapón del depósito de combustible, retire el filtro. Extraiga el combustible del depósito de combustible en un recipiente de gasolina aprobado utilizando un sifón manual disponible en el mercado. A continuación, instale el tapón del depósito de combustible.
- 3.** Encienda el motor y déjelo funcionar hasta que se detenga. El motor se detendrá en aproximadamente 20 minutos.

CONSEJO:

- No conecte con ningún aparato eléctrico. (funcionamiento sin carga)
- El tiempo en que el motor estará en marcha depende de la cantidad de combustible que quede en el depósito.

- 4.** Retire los tornillos y retire la tapa.
- 5.** Drene el combustible del carburador aflojando el tornillo de drenaje de la cámara del flotador del carburador.
- 6.** Ponga el interruptor 3 en 1 en la posición "OFF".
- 7.** Apriete el tornillo de drenaje.
- 8.** Instale la tapa y apriete los tornillos.
- 9.** Gire la perilla de purga de la tapa del tanque de combustible a "OFF" después de que el motor se haya enfriado completamente.

9. ALMACENAMIENTO:

Motor

Siga los siguientes pasos para proteger el cilindro, el anillo del pistón, etc. de la corrosión.

1. Retire la bujía; vierta aproximadamente una cucharada de SAE 10W-30 en el orificio de la bujía y vuelva a instalarla. Arranque de nuevo el motor girándolo varias veces (con el mando del interruptor 3 en 1 apagado) para cubrir las paredes del cilindro con aceite.
2. Tire del arrancador de bobinado hasta que sienta la compresión. ¡Entonces deje de tirar. (Esto evita que el cilindro y las válvulas se oxiden).
3. Limpiar el exterior del generador. Almacene el generador en un lugar seco y bien ventilado, con la cubierta colocada.

10. RESOLUCIÓN DE PROBLEMAS:

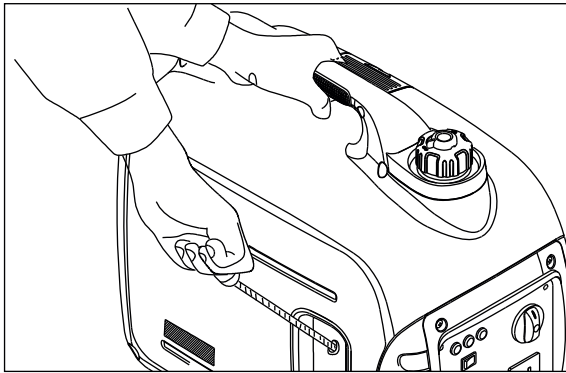

El motor no puede arrancar

1. Sistemas de combustible

No se suministra combustible a la cámara de combustión.

- No hay combustible en el depósito - Suministre combustible.
- Combustible en el depósito - Purga de aire de la tapa del depósito y llene combustible hasta "ON".
- Filtro de combustible obstruido - Limpie el filtro de combustible.
- Carburador obstruido - Limpie el carburador.

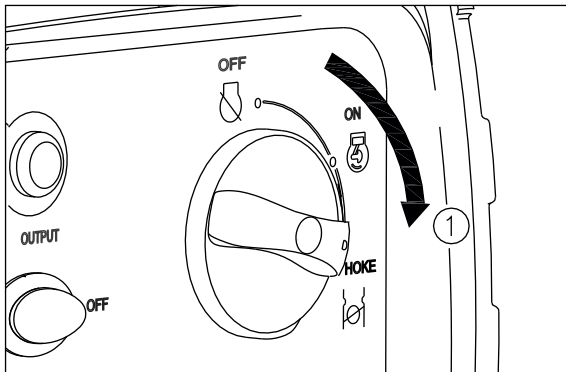

Sistema de aceite del motor

Insuficiente.

- El nivel de aceite es bajo - Agregue aceite de motor.

3. Sistemas eléctricos

- Ponga el interruptor 1 en 3 en la posición "CHOKE" y tire del arrancador de retroces ①.
- Chispa insuficiente - Bujía sucia de carbón o mojada - Elimine el carbón o seque la bujía.
- Sistema de encendido defectuoso - Consulte a un distribuidor autorizado.

10. RESOLUCIÓN DE PROBLEMAS:

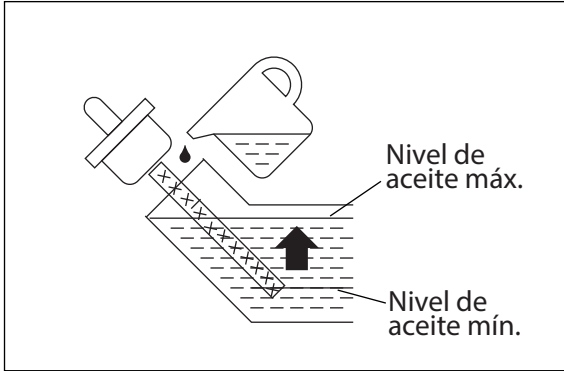

El generador no produce energía

- Dispositivo de seguridad (protector de CC) en "OFF" - Oprima el mando del protector de CC en "ON".
- El piloto de CA (verde) se apaga - Detenga el motor y vuelva a arrancarlo.

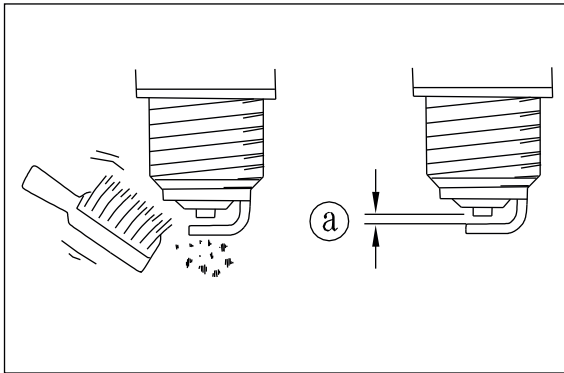

11. PARÁMETROS:

MODELO		IB-LC2000i
Generador	Tipo	Inverter
	Frecuencia nominal/Hz *	50
	Tensión nominal /V *	230
	Potencia máxima de salida /kW	1.8
	Potencia nominal de salida /kW	1.6
	Factor de potencia	1.0
	Calidad de la salida de CA	ISO8528 G2
	THD/%	≤5
	Nivel de ruido dB/LpA/LWA/K 4m (3/4 de carga)	63.5
	Salida de CC/ V-A	12 - 8.3
	Protección contra sobrecarga	CC
CA		Control por programa de protección de sobrecarga del inverter
Motor	Motor	LC148F./
	Tipo de motor	Monocilíndrico, 4 tiempos, refrigeración por aire forzado, OHV
	Desplazamiento/cc	79
	Tipo de combustible	Gasolina sin plomo
	Capacidad de combustible/L	4
	Seguir funcionando Tiempo (a la potencia nominal)/h	4
	Capacidad de aceite/L	0.35
	N.º de modelo bujía	E6TC E6RTC
	Modo de arranque	Arranque manual
Generador	LongitudxAnchoxAltura/mm	499x285x455
	Peso neto/kg	21

12. DIAGRAMAS DE CABLEADO:

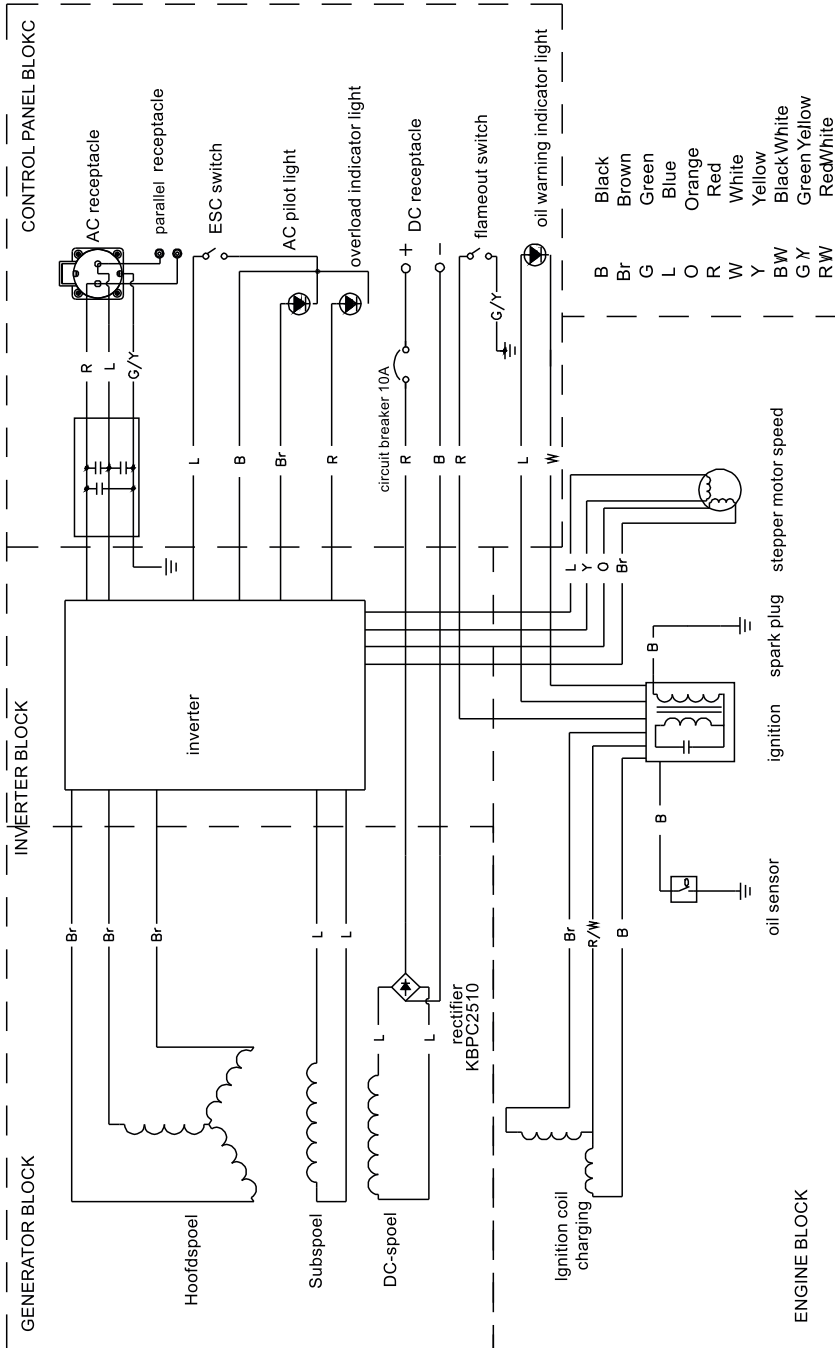

12. GARANTÍA

Esta máquina ha sido concebida y realizada utilizando las tecnologías de producción más modernas. La empresa fabricante garantiza sus productos durante un plazo de 24 meses desde la fecha de compra exceptuando los productos para servicio profesional continuo, personal encargado de realizar trabajos por cuenta de terceras partes, para los que la garantía es de 12 meses desde la fecha de compra.

CONDICIONES DE GARANTÍA

La garantía está reconocida a partir de la fecha de compra. La empresa fabricante sustituye de forma gratuita las partes defectuosas en el material, elaboraciones y producción. La garantía no contempla la sustitución de la máquina.

El personal técnico intervendrá dentro de los límites de tiempo concedidos por exigencias de organización y, en cualquier caso, en el tiempo más breve posible. Cualquier retraso no dará lugar a reclamaciones por daños ni a la solicitud de ampliación de la propia garantía.

Para solicitar asistencia en garantía, es necesario mostrar al personal autorizado el certificado de garantía sellado por el distribuidor, completado en todas sus partes y acompañado de la factura de compra o recibo u otro documento que sea obligatorio desde un punto de vista fiscal y donde se muestre la fecha de compra.

La garantía se anulará en el caso de:

- Ausencia evidente de mantenimiento
- Uso incorrecto o manipulación del producto
- Uso de lubricantes no adecuados
- Uso de recambios o accesorios no originales
- Intervenciones de reparación realizados por personal no autorizado

El fabricante excluye de la garantía las piezas sujetas a desgaste normal.

Cualquier daño causado durante el transporte debe ser informado inmediatamente al transportista, bajo pena de pérdida de la garantía.

El fabricante no se hace responsable de los daños directos o indirectos causados a personas o cosas, por averías de la máquina o como resultado de la suspensión forzada prolongada en el uso de la misma.

Las imágenes contenidas en este manual tienen una finalidad exclusivamente ilustrativa y pueden variar del aspecto real del producto. La información contenida en este manual está sometida a modificaciones sin ninguna obligación de aviso previo.



DECLARACIÓN DE CONFORMIDAD CE



Para la siguiente maquinaria:

Nombre del producto: Grupo electrógeno de baja potencia
Nombre comercial: N/A
Función: Grupo electrógeno de baja potencia
Tipo: Gasolina
Número de modelo: IB-LC2000i – IB-LC3500i
Número de serie: --

por la presente se confirma que cumple con todas las disposiciones pertinentes de

- Directiva de maquinaria (2006/42/EC)

y se ha cumplido con la siguiente norma armonizada:

- EN ISO 8528-13:2016

por la presente se confirma que cumple con todas las disposiciones pertinentes de

- Directiva de compatibilidad electromagnética (2014/30/EU)

y se ha cumplido con la siguiente norma armonizada:

- EN 61000-6-1:2019; EN 55012:2007+A1

por la presente se confirma que cumple con todas las disposiciones pertinentes de

- Directiva de Emisión de Ruido por equipos para uso en exteriores (2000/14/EC + 2005/88/EC)
- Nivel de potencia de sonido medido: 87 dB(A) por IB-LC2000i – IB-LC3500i
- Nivel de potencia de sonido garantizado: 88 dB(A) por IB-LC2000i – IB-LC3500i

El responsable de marcar esta declaración es el

Manufacture's Name : Loncin Motor Co., Ltd.
Manufacturer's Address : No.99 Hualong Road, Jiulong Industrial Park, Jiulongpo District, Chongqing, P. R. China

Person responsible for compiling the technical files established within the EU

Nombre del fabricante : lbea S.r.l.
Address : Via Milano, 15/17
21049 – Tradate (VA) Italy

Persona responsable de hacer esta declaración

Nombre Apellido : Huang Wan
Título del Puesto : Engineering Manager
Lugar : Chongqing
Fecha : 11-10-2022



(firma)



IBEA s.r.l. - Via Milano, 15/17 - 21049 Tradate (VA)
Tel. +39 0331.1586940 - Fax +39 0331.1582268 - email: ibea@ibea.it
www.ibea.it