



ΕΓΧΕΙΡΙΔΙΟ ΧΡΗΣΗΣ ΚΑΙ ΣΥΝΤΗΡΗΣΗΣ
ΧΛΟΟΚΟΠΤΙΚΑ

GR

μοντέλο IDEA 42R
μοντέλο IDEA 42SR
μοντέλο IDEA 47R
μοντέλο IDEA 47SR

ΜΕΡΗ



1. Μοχλός έλξης
2. Μοχλός System 2
3. Λαβή εκκίνησης
4. Μοχλός ρύθμισης ύψους κοπής
5. Βύσμα ρεζερβουάρ λαδιού
6. Βύσμα ρεζερβουάρ καυσίμου
7. Primer

ΕΙΚΟΝΕΣ

Εικ.2



Εικ.3



Εικ.4

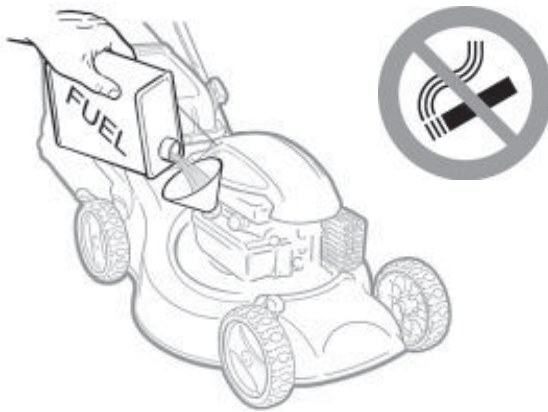

Εικ.5

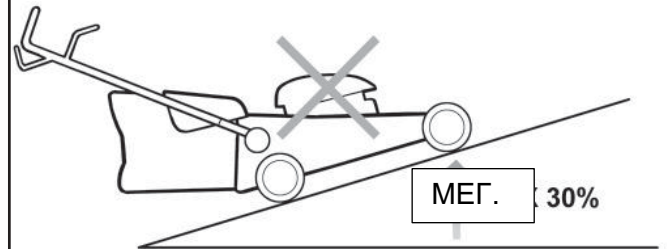

Εικ.6

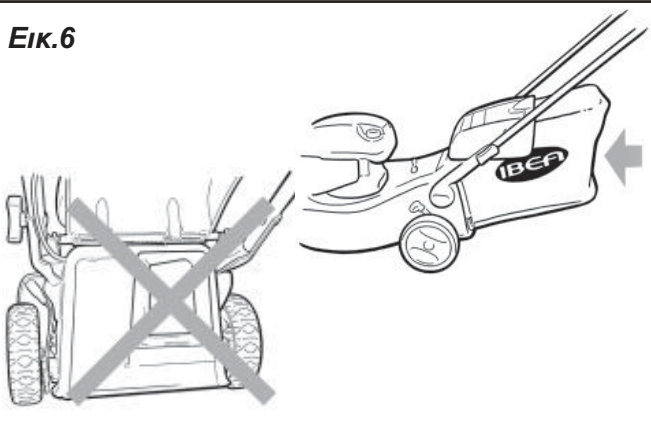

Εικ.7

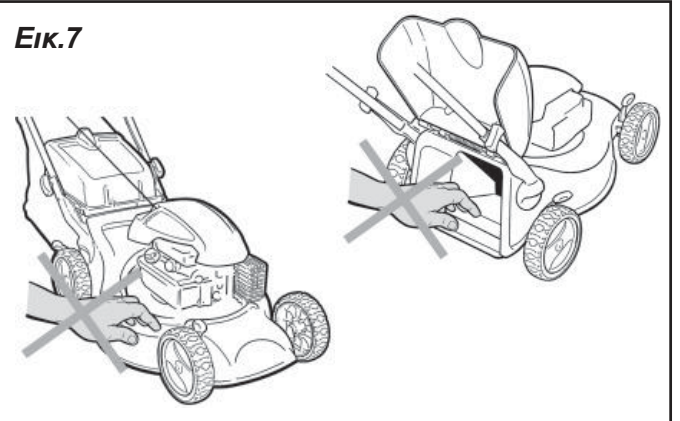

Εικ.8

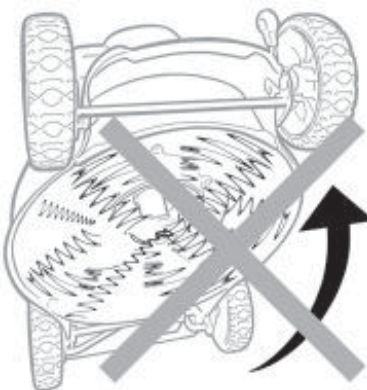

Εικ.9

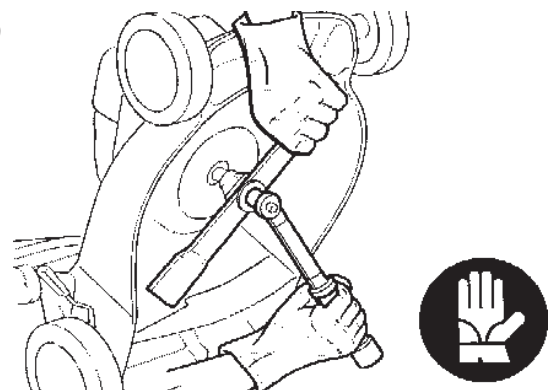

ΕΙΚΟΝΕΣ

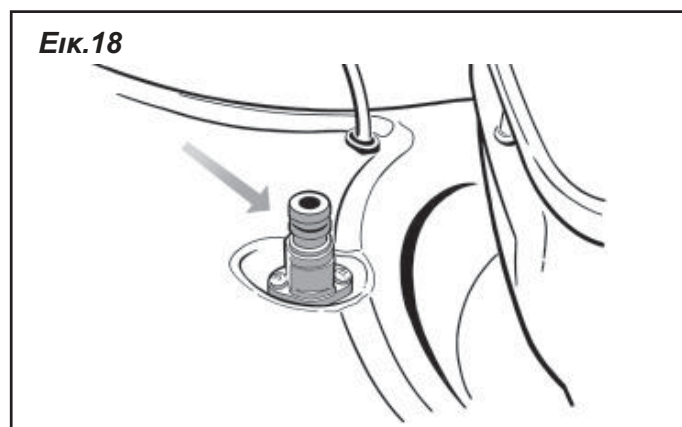
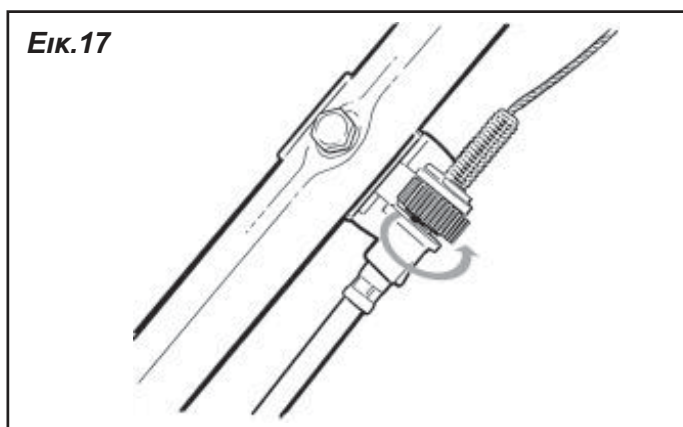
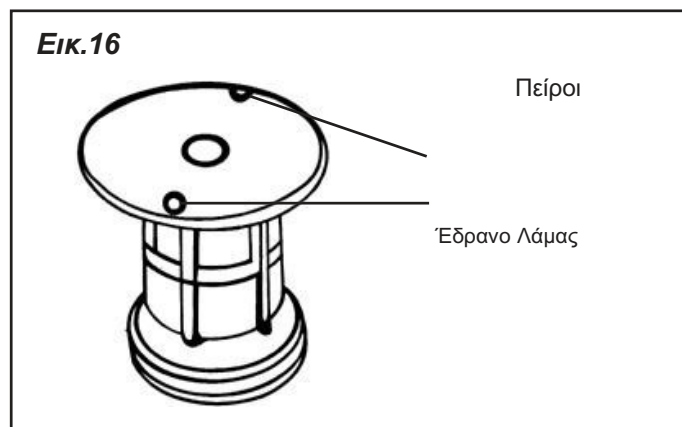
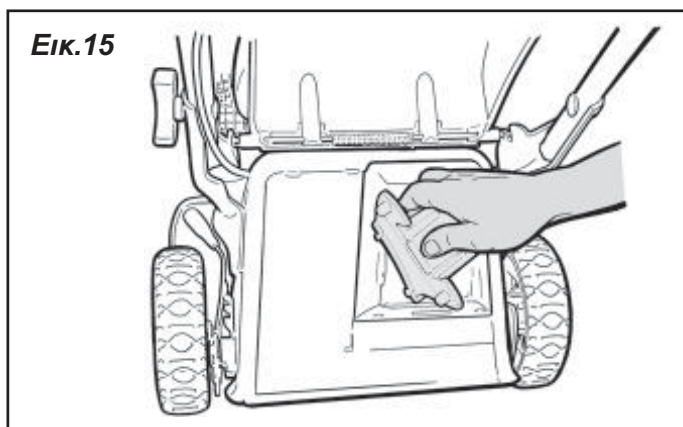
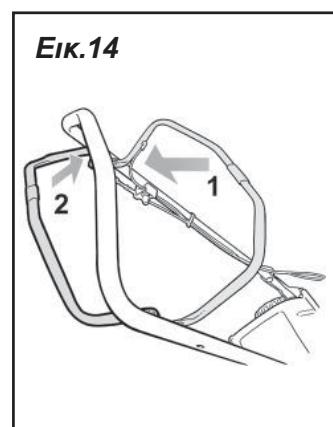
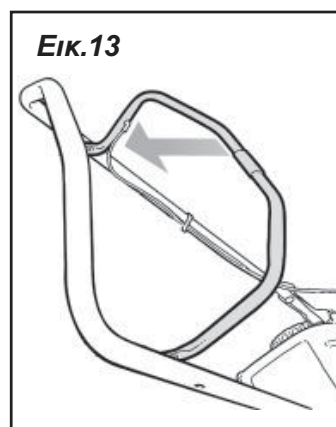
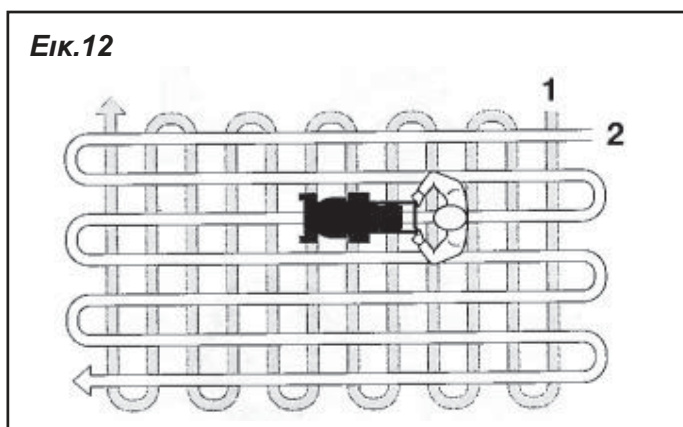
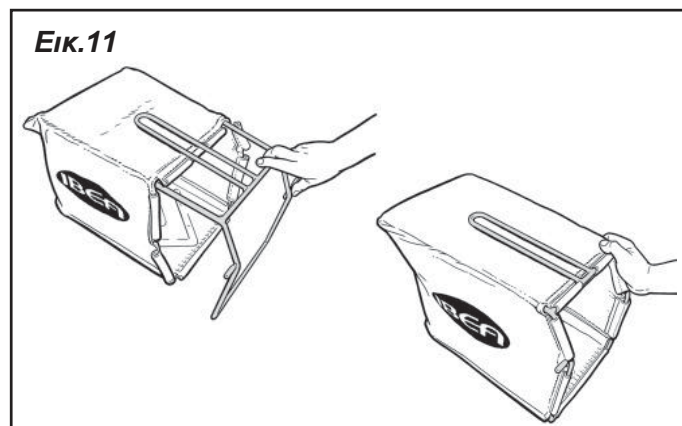
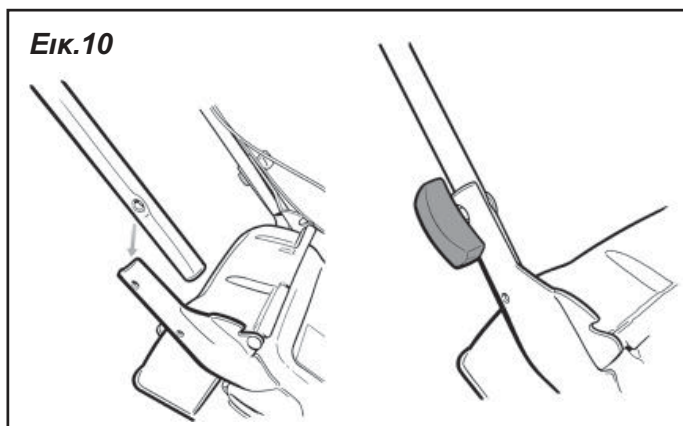

ΓΛΩΣΣΑΡΙΟ ΣΥΜΒΟΛΩΝ

P5140860



1 2 3 4 5

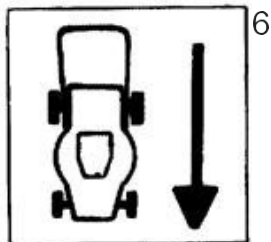

6



7

P5140645

P5140646

GR

- 1) Προειδοποίηση! Κίνδυνος. Διαβάστε και κατανοήστε τις πληροφορίες σ' αυτό το εγχειρίδιο.
- 2) Κίνδυνος! Κρατήστε ανθρώπους και ζώα μακριά από την περιοχή κοπής, καθώς πέτρες και άλλα αντικείμενα θα μπορούσαν να πεταχτούν κάτω από το κάτω μέρος.
- 3) Κίνδυνος! Ποτέ μην ανοίγετε το πορτάκι όταν ο κινητήρας λειτουργεί και δεν έχει τοποθετηθεί σακούλα χόρτου.
- 4) Κίνδυνος! Κρατήστε τα χέρια και τα πόδια μακριά από κάτω από το κάτω μέρος μέχρι να σβήσει ο κινητήρας και να σταματήσουν να περιστρέφονται οι λεπίδες.

- 5) Σταματήστε τον κινητήρα κάθε φορά που αφήνετε το χλοοκοπτικό.
- 6) Πιέστε τον μοχλό έλξης προς το τιμόνι και το χλοοκοπτικό θα αρχίσει να κινείται.
- 7) Κατεβάστε την ταχύτητα στο ελάχιστο και αφήστε το μοχλό System 2 για να σβήσετε τον κινητήρα.

Πάντα να αντικαθιστάτε τα αυτοκόλλητα ασφαλείας αν είναι κατεστραμμένα ή δυσανάγνωστα. Για να αποκτήσετε νέα αυτοκόλλητα, ανατρέξτε στον κωδικό αριθμό που υποδεικνύεται κάτω από το καθένα απ' αυτά.

1. Διαβάστε προσεκτικά τις οδηγίες (εικ.2). Να είστε εξοικειωμένοι με τα χειριστήρια και τη σωστή χρήση του εξοπλισμού.
2. Μην αφήνετε ποτέ παιδιά ή άτομα που δεν είναι εξοικειωμένα μ' αυτές τις οδηγίες να χρησιμοποιούν το χλοοκοπτικό.
3. Ποτέ μην κόβετε όταν άνθρωποι, ιδιαίτερως παιδιά, ή κατοικίδια είναι τριγύρω (εικ.3).
4. Λάβετε υπόψη ότι ο χειριστής ή ο χρήστης είναι υπεύθυνος για ατυχήματα ή κινδύνους που συμβαίνουν σ' άλλα άτομα ή στην ιδιοκτησία τους.

Προετοιμασία

1. Κατά το κούρεμα, να φοράτε πάντα κλειστά παπούτσια και μακριά παντελόνια. Μη χρησιμοποιείτε τον εξοπλισμό όταν είστε ζυπόλητοι ή φοράτε ανοιχτά σανδάλια.
2. Επιθεωρήστε σχολαστικά την περιοχή όπου πρόκειται να χρησιμοποιηθεί ο εξοπλισμός και αφαιρέστε όλα τα αντικείμενα που μπορεί να πετάξει το μηχάνημα (εικ.3).
3. Λειτουργήστε μόνο είτε με σακούλα είτε με το βύσμα του συστήματος χορτολίπανσης (mulching) καλά τοποθετημένα στη θέση τους.
4. ΠΡΟΕΙΔΟΠΟΙΗΣΗ - Η βενζίνη είναι πολύ εύφλεκτη (εικ.4).
 - Αποθηκεύστε το καύσιμο σε δοχεία που έχουν σχεδιαστεί ειδικά γι' αυτό το σκοπό.
 - Ανεφοδιάστε μόνο σε εξωτερικούς χώρους και μην καπνίζετε κατά τον ανεφοδιασμό.
 - Προσθέστε καύσιμο πριν εκκινήσετε τον κινητήρα. Ποτέ μην αφαιρείτε το καπάκι του ρεζερβουάρ καυσίμου και μην προσθέτετε βενζίνη ενώ ο κινητήρας λειτουργεί ή όταν ο κινητήρας είναι ζεστός.
 - Εάν χυθεί βενζίνη, μην επιχειρήσετε να εκκινήσετε τον κινητήρα, αλλά απομακρύνετε το μηχάνημα από την περιοχή της διαρροής και αποφυγείτε να δημιουργήσετε οποιαδήποτε πηγή ανάφλεξης μέχρι να διαλυθούν οι ατμοί της βενζίνης.
 - Αντικαταστήστε όλα τα ρεζερβουάρ καυσίμου και τα καπάκια των δοχείων με ασφάλεια.
5. Αντικαταστήστε τους ελαττωματικούς σιγαστήρες.
6. Πριν από τη χρήση, ελέγχετε πάντα οπτικά για να δείτε ότι οι λεπίδες, τα μπουλόνια των λεπίδων και το συγκρότημα κοπής δεν έχουν φθαρεί ή καταστραφεί. Αντικαταστήστε τις φθαρμένες ή κατεστραμμένες λεπίδες και τα μπουλόνια στα σετ για να διατηρήσετε την σωστή στάθμιση.

Λειτουργία

1. Μη λειτουργείτε τον κινητήρα σε κλειστό χώρο όπου μπορούν να συγκεντρωθούν επικίνδυνες αναθυμιάσεις μονοξειδίου του άνθρακα.
2. Κόψτε το γραζόν μόνο με το φως της ημέρας ή με καλό τεχνητό φως.
3. Αποφύγετε τη λειτουργία του εξοπλισμού σε βρεγμένο γρασιδί, όπου είναι εφικτό.
4. Να είστε πάντα σίγουροι ότι πατάτε καλά σε πλαγιές.
5. Περιπατάτε, ποτέ μην τρέχετε.
6. Για τροχοφόρα περιστροφικά μηχανήματα, κόψτε κατά μήκος της επιφάνειας μίας πλαγιές, ποτέ πάνω ή κάτω.
7. Να είστε εξαιρετικά προσεκτικοί όταν αλλάζετε κατεύθυνση σε πλαγιές.
8. Μην κόβετε σε υπερβολικά απότομες πλαγιές (> 30%) (εικ. 5).
9. Να είστε ιδιαίτερα προσεκτικοί όταν κάνετε όπισθεν ή όταν τραβάτε το χλοοκοπτικό προς το μέρος σας.
10. Σταματήστε τις λεπίδες απελευθερώνοντας το μοχλό System 2, εάν το χλοοκοπτικό πρέπει να γείρει κατά τη μεταφορά, είτε κατά τη διέλευση από επιφάνειες εκτός γρασιδιού, είτε κατά τη μεταφορά του χλοοκοπτικού προς και από την περιοχή που πρόκειται να κοπεί.
11. Μη λειτουργείτε ποτέ το χλοοκοπτικό με ελαττωματικά προστατευτικά. Βεβαιωθείτε ότι το πορτάκι είναι κλειστό ή ότι οι διατάξεις ασφαλείας, όπως το βύσμα του συστήματος χορτολίπανσης (mulching) και/ή η σακούλα, είναι στη θέση τους (εικ. 6).
12. Μην αλλάζετε τις ρυθμίσεις του κινητήρα και μην υπερβείτε την ταχύτητα του κινητήρα.
13. Θέστε τον κινητήρα σε λειτουργία ή ανάψτε τον κινητήρα προσεκτικά σύμφωνα με τις οδηγίες και με τα πόδια σας σε μεγάλη απόσταση από τη λεπίδα(ες).
14. Κρατήστε σταθερά το χλοοκοπτικό σε επίπεδο έδαφος κατά την εκκίνηση του κινητήρα.
15. Μην εκκινείτε τον κινητήρα όταν στέκεστε μπροστά από τον κάδο εάν είναι ανοιχτός.
16. Μην βάζετε χέρια ή πόδια κοντά ή κάτω από περιστρεφόμενα μέρη. Κρατήστε πάντα τα άκρα σας μακριά από το σημείο εκκένωσης (εικ. 7).

17. Ποτέ μην σηκώνετε ή μεταφέρετε ένα χλοοκοπτικό ενώ ο κινητήρας λειτουργεί (εικ. 8).

18. Σβήστε τον κινητήρα και αποσυνδέστε το καλώδιο του μπουζί:

- πριν καθαρίσετε αντικείμενα που έχουν σφηνώσει ή αποφράξει τον αγωγό.

- πριν από τον έλεγχο, τον καθαρισμό ή την εργασία στο χλοοκοπτικό.

- αφού χτυπήσει ξένο αντικείμενο. Επιθεωρήστε το χλοοκοπτικό για βλάβες και κάντε επισκευές πριν επανεκκινήσετε και θέσετε σε λειτουργία το χλοοκοπτικό.

- εάν το χλοοκοπτικό αρχίσει να δονείται ασυνήθιστα (ελέγξτε αμέσως).

19. Σταματήστε τον κινητήρα κάθε φορά που αφήνετε το χλοοκοπτικό και πριν τον ανεφοδιασμό.

20. Κατεβάστε το γκάζι κατά το σβήσιμο του κινητήρα και, εάν ο κινητήρας είναι εφοδιασμένος με βαλβίδα διακοπής, απενεργοποιήστε το μηχάνημα στο τέλος του κουρέματος.

Συντήρηση και αποθήκευση

1. Κρατήστε όλα τα παξιμάδια, τα μπουλόνια και τις βίδες σφιχτά για να βεβαιωθείτε ότι ο εξοπλισμός βρίσκεται σε ασφαλή κατάσταση λειτουργίας.
2. Ποτέ μην αποθηκεύετε τον εξοπλισμό με βενζίνη στο ρεζερβουάρ μέσα σε κτίριο όπου οι αναθυμιάσεις μπορεί να φτάσουν σε ανοιχτή φλόγα ή σπινθήρα.
3. Αφήστε τον κινητήρα να κρυώσει πριν τον αποθηκεύσετε σε οποιοδήποτε περίβλημα.
4. Για να μειώσετε τον κίνδυνο πυρκαγιάς, διατηρήστε τον κινητήρα, το σιγαστήρα, τη θήκη μπαταριών και τον χώρο αποθήκευσης βενζίνης χωρίς γρασιδί, φύλλα ή υπερβολικό γράσο.
5. Ελέγχετε συχνά το σύστημα συλλογής χόρτου για φθορά ή βλάβες.
6. Αντικαταστήστε τα φθαρμένα ή κατεστραμμένα μέρη για ασφάλεια.
7. Εάν το ρεζερβουάρ καυσίμου πρέπει να αποστραγγιστεί, αυτό θα πρέπει να γίνει σε εξωτερικούς χώρους.
8. Φοράτε γερνά για εργασία κατά την αφαίρεση και την επανεγκατάσταση της λεπίδας (εικ. 9).
9. Ελέγχετε περιοδικά τη λεπίδα που πρέπει να διατηρείται πάντα αιχμηρή. Επικοινωνήστε με τον μεταπωλητή της IBEA για ακόνισμα ή ζυγοστάθμιση λεπίδων.

ΠΡΙΝ ΤΗ ΛΕΙΤΟΥΡΓΙΑ

Εφαρμογή του τιμονιού (εικ. 10)

Συναρμολόγηση της σακούλας χόρτου (εικ. 11)

Γέμισμα του κάρτερ με λάδι (εικ. 1)

Ο κινητήρας παρέχεται χωρίς λάδι στο κάρτερ. Επομένως, πριν εκκινήσετε τον κινητήρα, ρίξτε αργά περίπου 0,60 λίτρα λαδιού στο κάρτερ (SAE30 ή SAE10W-30).

ΠΡΟΣΟΧΗ:

Μην γεμίζετε πέρα από το υποδεικνυόμενο επίπεδο, γιατί μπορεί να προκληθεί βλάβη στον κινητήρα.

Μην αναμινύετε λάδι με καύσιμο. Για περισσότερες πληροφορίες προτείνουμε να συμβουλευτείτε το εγχειρίδιο που παρέχεται από τον κατασκευαστή του κινητήρα.

Πλήρωση της δεξαμενής καυσίμου (εικ. 1)

ΣΗΜΕΙΩΣΗ: Το χλοοκοπτικό σας είναι εξοπλισμένο με διάταξη ασφαλείας (Σύστημα 2) που διακόπτει τον κινητήρα και σταματά τη λεπίδα κοπής κάθε φορά που ο χειριστής αφήνει τη λαβή.

ΠΡΟΣΟΧΗ: Μην αφήνετε ποτέ το χλοοκοπτικό χωρίς επιτήρηση.

1. Τοποθετήστε το χλοοκοπτικό στο γκαζόν, εάν είναι εφικτό σε επίπεδη επιφάνεια.
 2. Ελέγξτε το ύψος του γρασιδιού και προσαρμόστε ανάλογα το ύψος κοπής.
 3. Ρύθμιση ύψους κοπής. Αυτό πρέπει να γίνει όταν ο κινητήρας είναι σβηστός.
 - a) Έξι ρυθμίσεις είναι διαθέσιμες.
 - b) Για ευκολότερη ρύθμιση, σηκώστε το περίβλημα προς τα πάνω, έτσι ώστε ο τροχός να μην αγγίζει το έδαφος.
 - c) Πιέστε το μοχλό ρύθμισης προς τον τροχό και μετακινήστε τον στην επιθυμητή ρύθμιση.
 - d) Βεβαιωθείτε ότι ο μοχλός μπαίνει σταθερά στην επιλεγμένη εγκοπή.
 - e) Ρυθμίστε τους δύο άξονες στο ίδιο ύψος κοπής.
- Για καλύτερες επιδόσεις κοπής, κόβετε πάντα στο ίδιο ύψος αλλάζοντας κατευθύνσεις (εικ. 12).
4. Ελέγξτε ότι το καλώδιο υψηλής τάσης βρίσκεται στο μπουζί.

IDEA 42R, IDEA 47R

5. Πιέστε την αντίλα τρεις φορές για να εμπλουτίσετε το καρμπυρατέρ.
6. Πιέστε το μοχλό System 2 προς τη λαβή (εικ. 13), τραβήξτε αργά τη λαβή της μίζας μέχρι να τεντωθεί σφιχτά το καλώδιο και μετά τραβήξτε δυνατά για να εκκινήσετε τον κινητήρα.
7. Για να σταματήσετε τον κινητήρα, επιλέξτε τη χαμηλότερη ταχύτητα και αφήστε τον μοχλό System 2.

IDEA 42SR, IDEA 47SR

5. Πιέστε το μοχλό System 2 προς τη λαβή (εικ. 14, αναφ. 1), τραβήξτε αργά τη λαβή της μίζας μέχρι να τεντωθεί σφιχτά το καλώδιο και μετά τραβήξτε δυνατά για να εκκινήσετε τον κινητήρα.
6. Πιέστε τον μοχλό έλξης προς τις λαβές και το χλοοκοπτικό θα αρχίσει να κινείται προς τα εμπρός και θα κόψει το γρασίδι (εικ. 14, αναφ. 2).
7. Για να σταματήσετε την πρόσφυση ή για να τραβήξετε το χλοοκοπτικό προς τα πίσω, αφήστε τον μοχλό έλξης.
8. Για να σταματήσετε τον κινητήρα, αφήστε το μοχλό System 2.

Το σύστημα χορτολίπανσης (mulching)

Εκτός από την εργασία με το παραδοσιακό σύστημα σακούλας, μπορείτε να χρησιμοποιήσετε το χλοοκοπτικό σας με το σύστημα χορτολίπανσης (mulching). Μ' αυτό το σύστημα, η λεπίδα ψιλοκόβει το κομμένο γρασίδι και το απλώνει ομοιόμορφα στο γρασίδι χωρίς να χρειάζεται να το μαζέψει.

ΣΗΜΕΙΩΣΗ: Για ένα πιο υγιές γρασίδι, συνιστάται να κόβετε μόνο το 1/3 του ύψους του γρασιδιού κάθε φορά και να επιλέγετε χαμηλότερη ταχύτητα.

ΠΡΟΣΟΧΗ: Σταματάτε πάντα τον κινητήρα πριν εκτελέσετε την ακόλουθη λειτουργία. Για ευκολότερη εγκατάσταση/αφαίρεση του βύσματος, συνιστάται να καθαρίσετε την κάτω πλευρά του χλοοκοπτικού από τυχόν υπολείμματα γρασιδιού πριν εκτελέσετε αυτήν τη λειτουργία (ανατρέξτε στην αντίστοιχη ενότητα αυτού του εγχειριδίου).

Εγκατάσταση

1. Αφαιρέστε τη σακούλα από το χλοοκοπτικό.
2. Πιάστε σταθερά την πίσω λαβή του βύσματος με το ένα χέρι.
3. Με το άλλο χέρι, ανασηκώστε το πίσω πορτάκι του χλοοκοπτικού.
4. Εισαγάγετε το μπροστινό άκρο του βύσματος στη σήραγγα εκκένωσης του χλοοκοπτικού, ενώ το περιστρέφετε (εικ. 15)
5. Όταν το βύσμα εισαχθεί τελείως, σπρώξτε το βύσμα προς τα κάτω για να στερεώσετε το άγκιστρο στην αντίστοιχη υποδοχή στο χλοοκοπτικό.

ΣΗΜΕΙΩΣΗ: Εξοικειωθείτε με την εγκατάσταση και την αφαίρεση του βύσματος του συστήματος χορτολίπανσης (mulching) για να βεβαιωθείτε ότι χρησιμοποιείται πάντα σωστά. Μια ακατάλληλη εγκατάσταση μπορεί στην πραγματικότητα να φέρει το βύσμα σε επαφή με τη λεπίδα κοπής.

Αφαίρεση

1. Σηκώστε το πίσω πορτάκι με το ένα χέρι.
2. Πιάστε σταθερά την πίσω λαβή του βύσματος με το άλλο χέρι.
3. Στο μεταξύ, πιέστε το άγκιστρο για να το αποσυνδέσετε από το κάτω μέρος.
4. Τραβήξτε απαλά το βύσμα προς τα πάνω ενώ το περιστρέφετε μέχρι να αφαιρεθεί τελείως.

Σακούλα χόρτου

Το υλικό της σακούλας χόρτου είναι ικανό να σταματήσει τους περισσότερους τύπους υπολειμμάτων (πέτρες, χαλίκι κ.λπ.) που θα μπορούσαν να πεταχτούν έξω από τη λεπίδα. Είναι απαραίτητο να ελέγχεται περιοδικά η σακούλα χόρτου για βλάβη ή φθορά, οπότε θα πρέπει να αντικατασταθεί αμέσως με μία αυθεντική σακούλα χόρτου από την εταιρεία IBEA.

Σημείωση: Το χλοοκοπτικό σας μπορεί επίσης να χρησιμοποιηθεί χωρίς βύσμα συστήματος χορτολίπανσης (mulching) ή σακούλα χόρτου. Σε αυτή την περίπτωση, τα υπολείμματα γρασιδιού θα εκκένωθούν στο γρασίδι μέσω της σήραγγας εκκένωσης. Βεβαιωθείτε ότι το ποτάκι είναι πάντα κλειστό.

Έδρανο λεπίδας

Κατά τη λειτουργία του χλοοκοπτικού σας, μπορεί η κοπτική λεπίδα να συγκρουστεί μ' ένα συμπαγές αντικείμενο με συνέπεια να σπάσουν οι πείροι του εδράνου της λεπίδας (εικ. 16). Στη συνέχεια, το χλοοκοπτικό θα αρχίσει να δονείται ασυνήθιστα.

Για να αποφύγετε σοβαρές βλάβες στο χλοοκοπτικό σας, σταματήστε αμέσως τον κινητήρα όταν λάβει χώρα η παραπάνω κατάσταση.

Συμβουλευτείτε τον μεταπωλητή της IBEA για αντικατάσταση του εδράνου της λεπίδας.

ΣΥΝΤΗΡΗΣΗ

Αλλαγή λαδιού κάρτερ

ΠΡΟΣΟΧΗ:

1. Για να διατηρείτε τον κινητήρα σας σε καλή κατάσταση λειτουργίας, αλλάξτε το λάδι μετά τις πρώτες 5 ώρες χρήσης και στη συνέχεια κάθε 50 ώρες εργασίας.
2. Εάν το χλοοκοπτικό χρησιμοποιείται σε πολύ βρώμικο ή σκονισμένο περιβάλλον, αλλάξτε το λάδι πιο συχνά.
3. Ανατρέξτε στο εγχειρίδιο του κινητήρα για περισσότερες πληροφορίες.

ΣΗΜΕΙΩΣΗ: Ανατρέξτε στους τοπικούς κανονισμούς για τη σωστή απόρριψη του καμένου λαδιού κινητήρα.

Σέρβις μπουζί (καθαρισμός ή αντικατάσταση)

Σέρβις φίλτρου αέρα (καθαρισμός ή αντικατάσταση)

Ακολουθήστε τις οδηγίες που περιέχονται στο συνημμένο εγχειρίδιο που παρέχεται από τον κατασκευαστή του κινητήρα.

Ρύθμιση του καλωδίου έλξης

Μετά από αρκετές ώρες αρχικής χρήσης, το καλώδιο έλξης μπορεί να χαλαρώσει μειώνοντας την έλξη.

Εάν συμβεί αυτό, προσαρμόστε το καλώδιο όπως περιγράφεται παρακάτω.

Περιστρέψτε το δακτυλιοειδές παξιμάδι που φαίνεται στην εικόνα 17 προς την κατεύθυνση που υποδεικνύεται από το βέλος. Αυτό απομακρύνει τη χαλάρωση και αποκαθιστά τη βέλτιστη κατάσταση λειτουργίας.

Τώρα μπορείτε να ρυθμίσετε τη χαλάρωση του καλωδίου. Το χλοοκοπτικό σας ρυθμίζεται σωστά όταν υπάρχουν 30 mm μεταξύ του μοχλού έλξης και του τιμονιού.

Επιθεώρηση λεπίδας

Η συχνότητα επιθεώρησης της λεπίδας εξαρτάται από τις συνθήκες εργασίας.

1. Βεβαιωθείτε ότι ο κινητήρας δεν λειτουργεί και ότι το καλώδιο υψηλής τάσης είναι αποσυνδεδεμένο από το μπουζί.
2. Αδειάστε τη βενζίνη από το ρεζερβουάρ.
3. Γυρίστε το χλοοκοπτικό προς την αριστερή του πλευρά. Αποφύγετε την περιστροφή της λεπίδας όταν το χλοοκοπτικό είναι αναποδογυρισμένο, γιατί μπορεί να προκύψουν προβλήματα εκκίνησης.
4. Εξετάστε προσεκτικά τη λεπίδα:
 - a) Εάν το άκρο κοπής έχει στρογγυλευθεί, πρέπει να ακονιστεί.
 - b) Ελέγξτε πού συναντώνται τα επίπεδα και τα καμπύλα μέρη και, εάν υπάρχουν ρωγμές ή σημάδια φθοράς, αντικαταστήστε αμέσως τη λεπίδα.

ΠΡΟΣΟΧΗ: Μια φθαρμένη ή ραγισμένη λεπίδα μπορεί εύκολα να σπάσει ή να αποκολληθούν κομμάτια κατά τη χρήση, με αποτέλεσμα σοβαρό τραυματισμό του εαυτού σας ή των τριγύρω.

Ακόνισμα ή αντικατάσταση της λεπίδας κοπής

Επικοινωνήστε με τον μεταπωλητή της IBEA για οποιαδήποτε επέμβαση στη λεπίδα κοπής. Το μπουλόνι της λεπίδας πρέπει να σφίγγεται στα 5,5 Kgm.

Καθαρισμός του κάτω μέρους του χλοοκοπτικού

Για να επιτύχετε βέλτιστα αποτελέσματα κοπής και αποτελεσματική συλλογή, το κάτω μέρος του χλοοκοπτικού και η περιοχή εκκένωσης του γρασιδιού πρέπει να διατηρούνται καθαρά.

Αυτά τα μοντέλα διαθέτουν μια ειδική διάταξη που σας επιτρέπει να καθαρίζετε το μηχάνημα απλά και γρήγορα χρησιμοποιώντας έναν συνηθισμένο λάστιχο κήπου.

1. Τοποθετήστε το θηλυκό σας βύσμα ταχείας απελευθέρωσης στον αρσενικό σύνδεσμο στο σώμα του χλοοκοπτικού, αφού βεβαιωθείτε ότι ο σύνδεσμος δεν έχει υπολείμματα χόρτου (εικ. 18).

ΣΗΜΕΙΩΣΗ: Βεβαιωθείτε ότι το λάστιχο δεν έχει παγιδευτεί κάτω από το κάτω μέρος.

2. Ανοίξτε το νερό.

3. Ενεργοποιήστε το χλοοκοπτικό σας ακολουθώντας τις οδηγίες που περιγράφονται στην αντίστοιχη ενότητα.

4. Κρατήστε πατημένο τον μοχλό ασφαλείας και μην αγγίζετε τη λαβή έλξης.

5. Αφήστε το μηχάνημα να λειτουργήσει στη νεκρά για αρκετά λεπτά. Τα υπολείμματα χόρτου θα αποκολληθούν λόγω της συνδυασμένης δράσης του πίδακα νερού και της κίνησης της λεπίδας, αφήνοντας τα εσωτερικά μέρη του σώματος απολύτως καθαρά.

6. Μετά τον καθαρισμό, σβήστε τον κινητήρα, αποσυνδέστε τον εύκαμπτο σωλήνα νερού και αφήστε το καθαρό χλοοκοπτικό σας να στεγνώσει.

Προετοιμασία χλοοκοπτικού για αποθήκευση (για περισσότερο από ένα μήνα).

1. Για την αποστράγγιση του καυσίμου από το ρεζερβουάρ, αντλήστε τη βενζίνη από το ρεζερβουάρ σε κατάλληλο δοχείο.

2. Εκκινήστε τον κινητήρα και αφήστε τον να λειτουργήσει μέχρι να σταματήσει, λόγω έλλειψης καυσίμου. ΠΡΟΣΟΧΗ: Όλη η βενζίνη πρέπει να καταναλωθεί για να αποφευχθεί η δημιουργία επικαθίσεων στο καρμπυρατέρ, τη γραμμή καυσίμου και το ρεζερβουάρ καυσίμου. Τέτοια υπολείμματα, εάν αφεθούν, θα προκαλέσουν προβλήματα εκκίνησης και κακή απόδοση του κινητήρα.

3. Αφαιρέστε το καλώδιο υψηλής τάσης από το μπουζί και καθαρίστε τη γύρω περιοχή έτσι ώστε οι ακαθαρσίες να μην μπορούν να εισχωρήσουν στον κύλινδρο όταν αφαιρεθεί το μπουζί. Αφαιρέστε το μπουζί και ρίξτε μια κουταλιά λάδι 2 κύκλων στον θάλαμο του κυλίνδρου. Τραβήξτε αργά τη λαβή εκκίνησης για να διανεμηθεί λάδι στο εσωτερικό του κυλίνδρου. Στη συνέχεια, τοποθετήστε το μπουζί και σφίξτε, χρησιμοποιώντας ένα κλειδί. Μην τοποθετείτε το καλώδιο υψηλής τάσης στο μπουζί.

4. Καθαρίστε τα πτερύγια του ψυκτικού της κυλινδροκεφαλής, τα εξωτερικά εξαρτήματα του κινητήρα και το κάτω μέρος του χλοοκοπτικού.

5. Ελέγξτε και σφίξτε όλες τις βίδες, τα μπουλόνια και τα παξιμάδια. Εάν κάποια εξαρτήματα είναι κατεστραμμένα, επισκευάστε τα ή αντικαταστήστε τα.

6. Επιθεωρήστε τη σακούλα χόρτου. Αντικαταστήστε την εάν είναι κατεστραμμένη ή φθαρμένη.

7. Ελέγξτε την κατάσταση της λεπίδας και του μπουλονιού της λεπίδας. ανατρέξτε στην ενότητα Επιθεώρηση λεπίδων.

8. Καθαρίστε το φίλτρο αέρα (δείτε το εγχειρίδιο του κατασκευαστή του κινητήρα).

9. Περιποιηθείτε τις επιφάνειες από τις οποίες έχει ξεφλουδίσει η βαφή.

10. Αποθηκεύστε το χλοοκοπτικό σε καθαρό, στεγνό μέρος. Οι λαβές μπορούν να διπλωθούν για εξοικονόμηση χώρου. Καλύψτε το χλοοκοπτικό για να το προστατέψετε και να το διατηρήσετε καθαρό, έτοιμο για την επόμενη χρήση.

ΣΗΜΕΙΩΣΗ: Πριν χρησιμοποιήσετε ξανά το χλοοκοπτικό, ελέγξτε ότι οι λαβές είναι καλά τοποθετημένες και ότι όλοι οι περιστροφικοί διακόπτες είναι σφιγμένοι.

ΠΙΝΑΚΑΣ ΤΕΧΝΙΚΩΝ ΠΡΟΔΙΑΓΡΑΦΩΝ

Μοντέλο	IDEA 42R	IDEA 42SR	IDEA 47R	IDEA 47SR
Κινητήρας	4χρονος			
Μετατόπιση	120cc		170cc	
Μάρκα κινητήρα	IBEA			
Μοντέλο κινητήρα	RMV120		RV170	
Σύστημα εκκίνησης	Χειροκίνητη εκκίνηση με έλξη (χειρόμιζα)			
Μετάδοση	Ωθηση	1 ταχύτητα	Ωθηση	1 ταχύτητα
Ταχύτητα	-	3,5 km/ώρα	-	3,5 χλμ/ώρα
Πλάτος κοπής	42 cm		47 cm	
Ύψος κοπής	24-76 mm			
Ικανότητα συλλέκτη	55 lt			

ΣΗΜΕΙΩΣΕΙΣ



Per ogni verde, un'idea.

IBEA S.r.l.

via Milano 15/17

21049 TRADATE (VA) – ITALY

Τηλ. 0331/15.86.940

Fax 0331/15.82.268

e-mail: ibea@ibea.it

website: www.ibea.it

Αποκλειστική διάθεση Ελλάδα & Κύπρο

GARDENTIME

Βόλου 3, 54249 Θεσσαλονίκη

Τηλ. 2310309273

email: info@gardentime.gr

website: www.gardentime.gr